

改善箇所説明図

下図 3 番の方向指示器は改善箇所です。

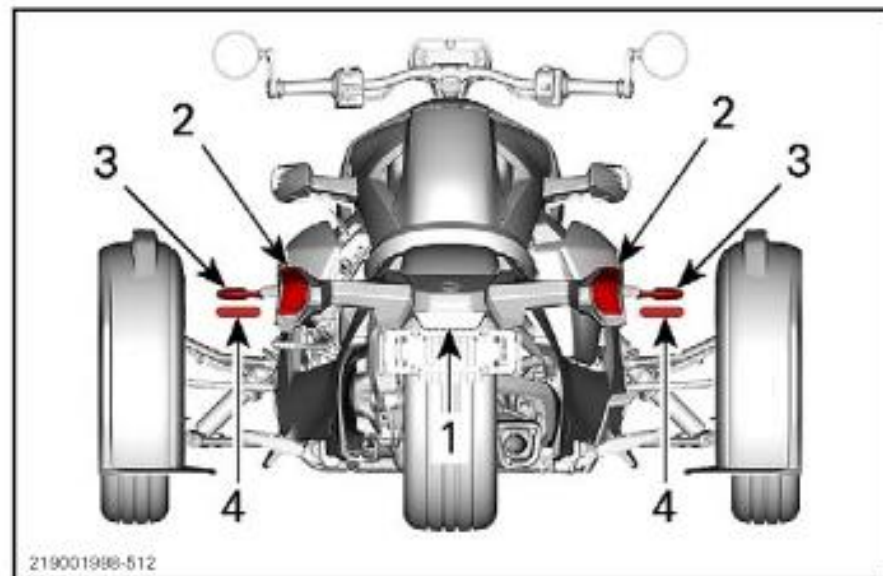

REAR OF VEHICLE

1. License plate light
2. Brake lights
3. Turn signal lights/tail lights
4. RED reflectors

3 番の後部方向指示器（リアウインカー）において、後退時に連動して左右が点滅するように設定されているが、当該灯火器は保安基準第 42 条（その他の灯火等の制限）に抵触する。

改善の内容

車両後退時に後部方向指示器を完全に消灯するように、灯火器設定を日本仕様に変更する。

識別：改善済車両には前フレーム左側に白色のシールを貼付する。