

改善箇所説明図

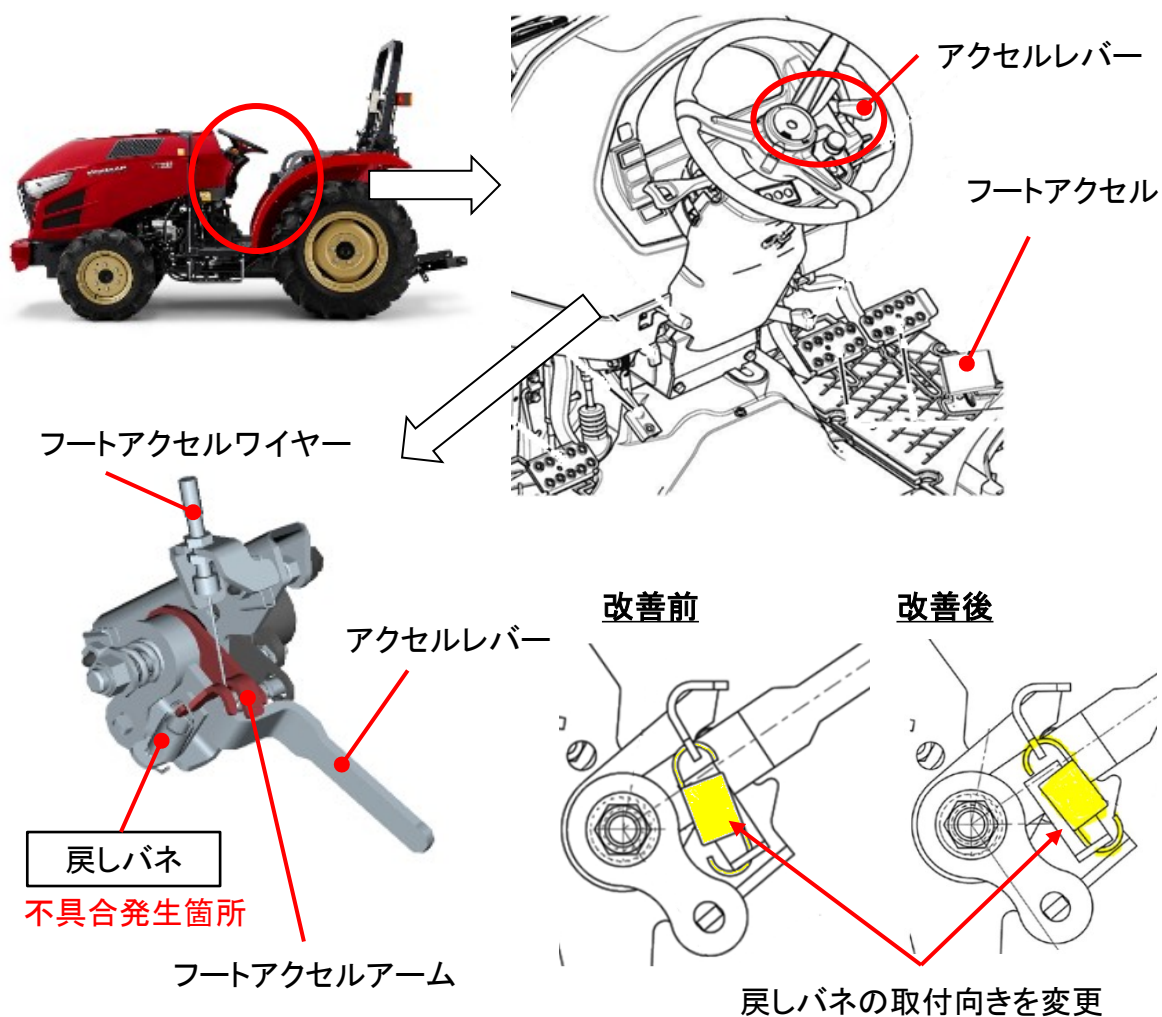

不具合発生箇所

農耕用トラクタのフットアクセルにおいて、戻しバネの組付け向きが不適切なため、フットアクセルアームが傾く場合がある。そのためフットアクセルアームの摩擦力が増加しフットアクセルの戻りが悪くなり、最悪の場合、フットアクセルを踏み込んだ状態から足を放しても、エンジン回転がアイドリング回転まで下がらないため、ブレーキ操作が必要となるおそれがある。

改善内容

全車両、戻しバネの組付け向きを変更する。

は組替え部品を示す。

識別

運転席後部のフレームにNo.5051のステッカーを貼付する。

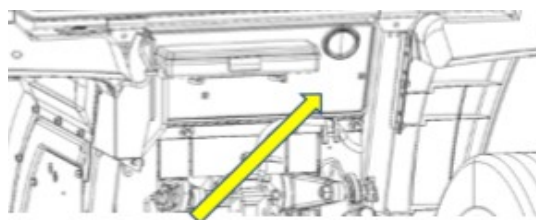

「No.5051」のステッカー