

改善箇所説明図

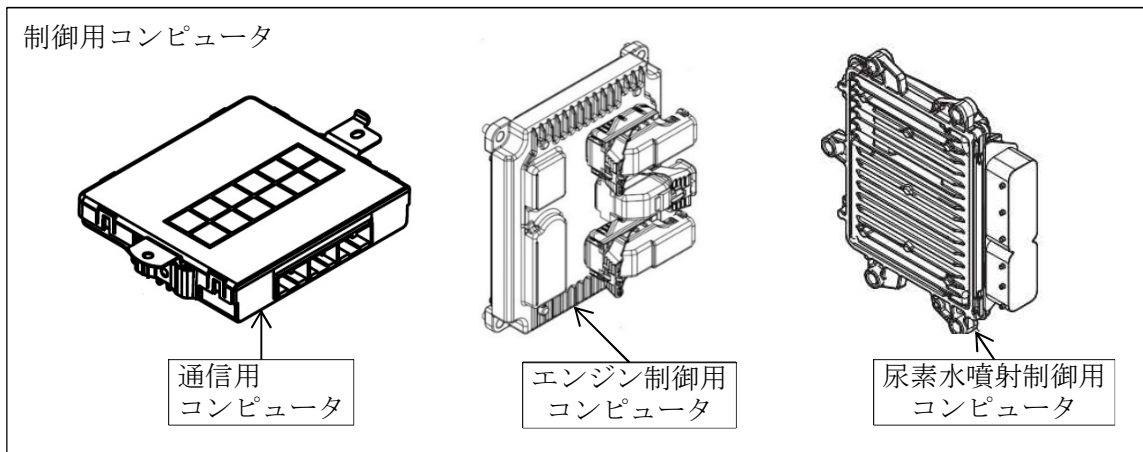
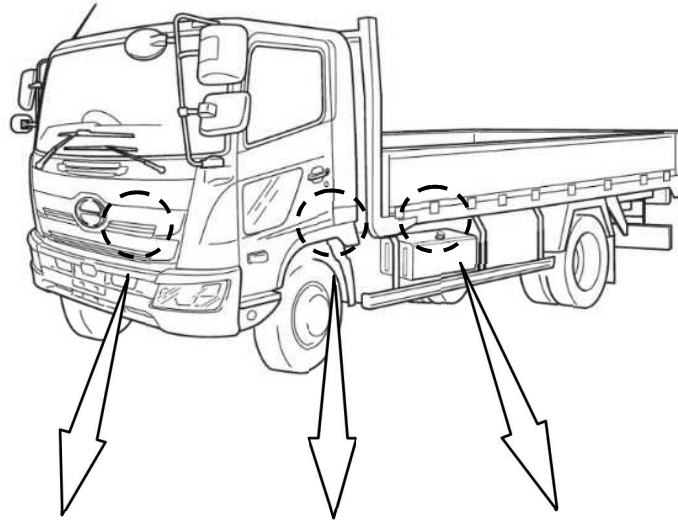

基準不適合発生箇所

注：□はプログラムを修正する部品を示す。

排出ガス発散防止装置において、制御コンピュータの故障診断プログラムが不適切なため、故障時に正しく診断または警告表示できないものがある。
そのため、保安基準第31条の細目告示第41条 別添48の車載式故障診断装置（ディーゼル重量車J-OBD II）の技術基準を満足しない。

改善の内容：

全車両、制御コンピュータの故障診断プログラムを対策仕様に修正する。

識別：改善実施済車には、所定の位置に黄色ペイントを塗布する。

プロフィア及びレンジャー：ネームプレートの右上

PR 消防車及びデュトロ：フレーム右側に打刻された車台番号先頭桁の上

バス：運転者席左側ドア開口部のシリアルナンバープレートの右上