

改善箇所説明図

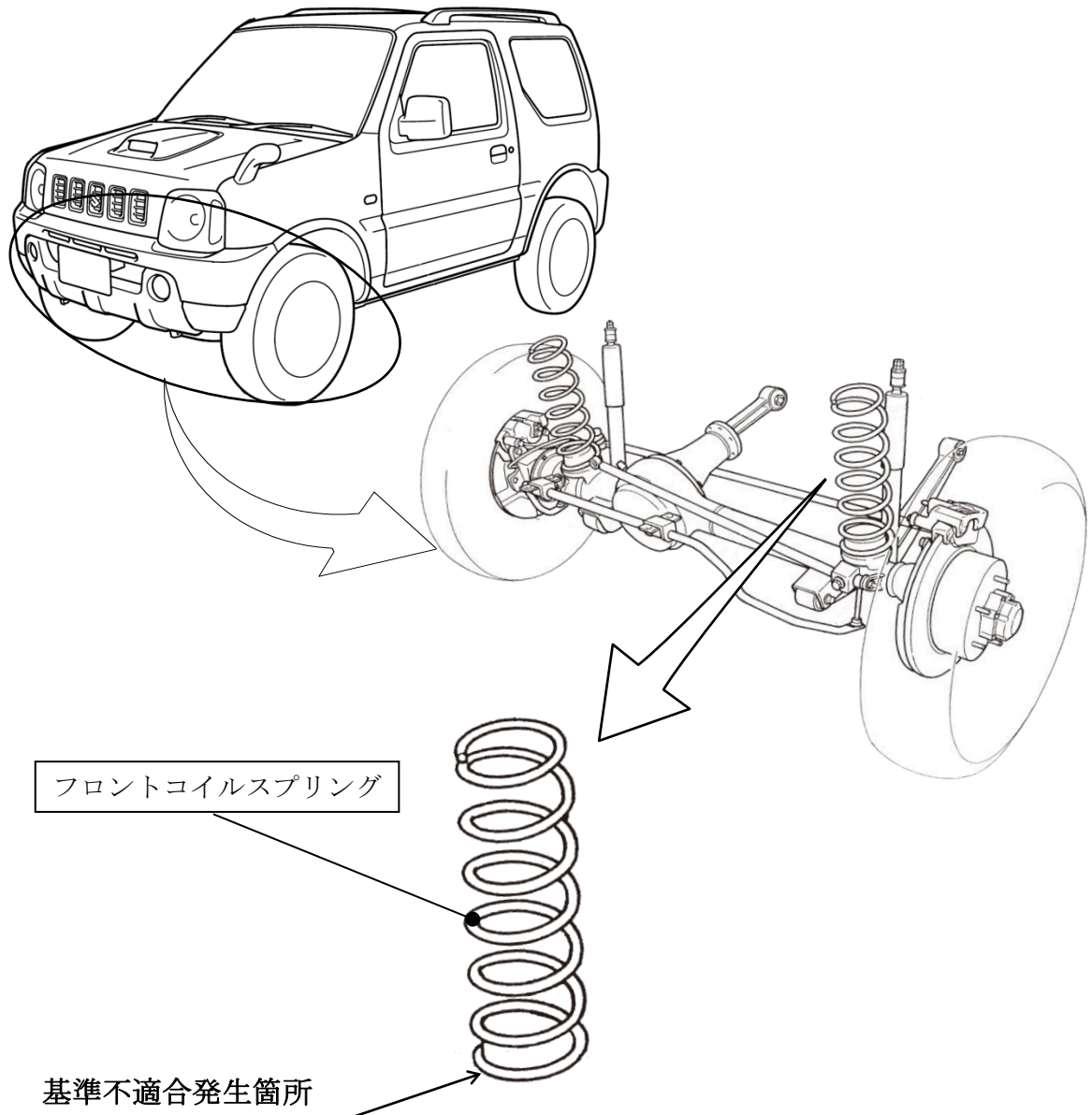

フロントサスペンションにおいて、コイルスプリングの鋼材に対する塗料の密着性が不足しているため、砂や小石を噛み込んだ場合に、塗装が剥がれやすく、腐食が早期に進行するものがある。そのため、最悪の場合、コイルスプリングが折損するおそれがある。

改善の内容

全車両、フロントコイルスプリングを対策品に交換する。

識別：IDプレートに緑色のシールを貼付する。

注： は交換部品を示す。