

改善箇所説明図①

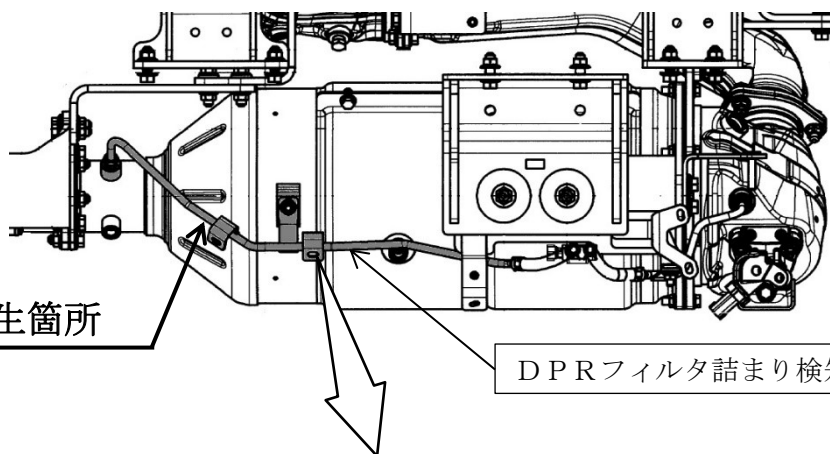
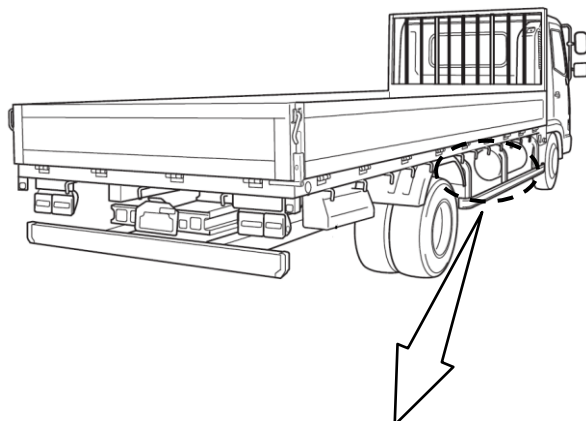

改善前	改善後
<p>A diagram showing the original pipe assembly. It consists of a curved pipe with a standard metal bracket for mounting.</p>	<p>A diagram showing the improved pipe assembly. It features a similar pipe but with a 'ラバークリップ' (rubber clip) used for mounting instead of the standard bracket. A label 'ラバークリップ' points to this new component.</p>

注： は交換する部品を示す。

中型トラックにおいて、DPRフィルタ詰まり検知用パイプの固定方法が不適切なため、DPR本体の熱膨張・収縮等によりパイプ固定部に亀裂が発生するものがある。そのため、亀裂部から排気ガスが漏れ、DPRフィルタに煤が堆積してもDPR警告灯が点灯しなくなり、最悪の場合、DPRフィルタが損傷するおそれがある。

改善の内容：

全車両、当該パイプおよび固定金具を対策品に交換する。

識別：改善済車両にはネームプレートの右中央部に白ペイントを塗布する。