

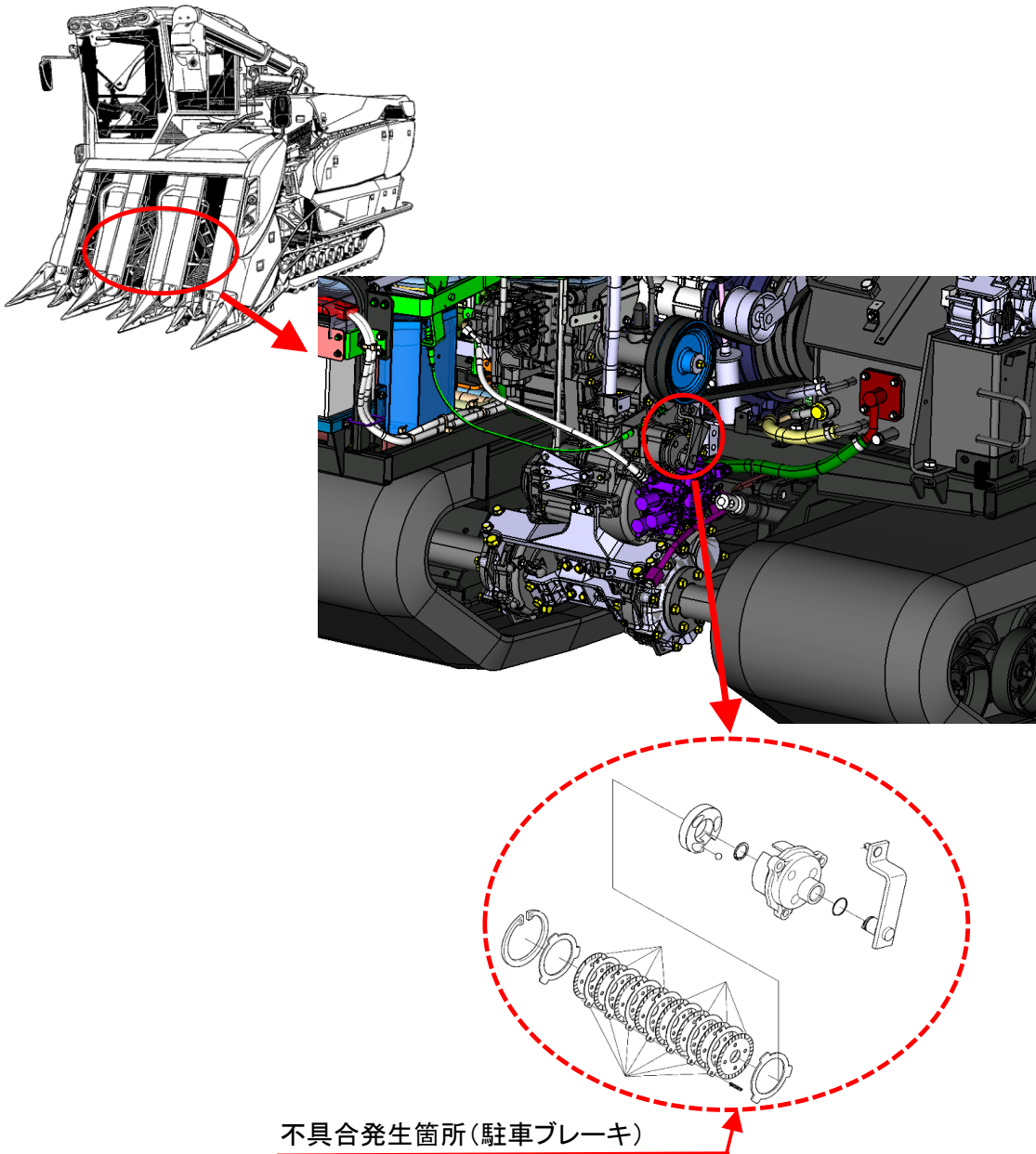

改善箇所説明図(2)



不具合発生箇所(駐車ブレーキ)

注:  は交換する部品(駐車ブレーキ)を示す。

不具合内容

刈取脱穀作業車の駐車ブレーキのレバーカムにおいて、製造工程の作業管理が不適切なため、レバーカムが熱処理されていないものがある。そのため、使用過程においてレバーカムの嵌合部が摩耗し、駐車ブレーキ調整用ワイヤーの引き代が大きくなり、駐車制動力が低下するおそれがある。

改善の内容:

全車両、駐車ブレーキを正規品と交換する。

識別:

改善実施済車には、運転席下昇降ステップ奥の板金にNo.4725のステッカーを張り付ける。