

公共建築設備工事標準図（電気設備工事編）

平成 31 年版

平成 31 年 3 月 20 日 国営設第 188 号

※ この標準図の最新版は、「令和 4 年版」です。

この標準図は、国土交通省官庁営繕部及び地方整備局等営繕部が官庁施設の営繕を実施するための基準として制定したものです。また、この標準図は、官庁営繕関係基準類等の統一化に関する関係省庁連絡会議の決定に基づく統一基準です。

利用にあたっては、国土交通省ホームページのリンク・著作権・免責事項に関する利用ルール (<http://www.mlit.go.jp/link.html>) をご確認ください。

国土交通省大臣官房官庁営繕部設備・環境課

公共建築設備工事標準図

（電気設備工事編）

第 1 編

共 通 事 項

共 通 一 般 仕 様

- (a) 図は、形状及び構造の概要を示すもので、形状について多少の相違は差支えない。また、補強方法、部品の形状等の詳細については、拘束しない。
- (b) 図及び表に示す材厚は、加工前の標準厚さとし、図及び表の値以上とする。
- (c) 寸法が範囲を示している場合は、その寸法範囲内であれば、どの寸法でもよい。
- (d) 寸法が記入されていない箇所は、寸法について特に拘束しない。
- (e) 断面図、材質、成形法、施工法等で2以上記載されている場合は、そのいずれでもよい。













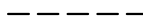
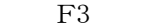
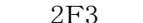
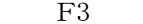
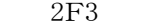

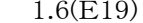

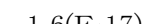
材 質 記 号

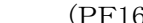
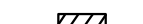
| 記 号 | 名 称 |
|------|---------------------------|
| SPC | 鋼板 (SPH、SGC、SEC、CGC等を含む。) |
| SUS | ステンレス鋼板 |
| BSP | 黄銅板 |
| A1P | アルミニウム板 |
| A2S | アルミニウム押出材 |
| ADC | アルミニウム合金ダイカスト |
| ZDC | 亜鉛合金ダイカスト |
| FC | 鉄鋳物 |
| YBSC | 黄銅鋳物 |
| AC | アルミニウム合金鋳物 |
| P | 合成樹脂 (PMMA、PS、V、UF等の総称) |
| PMMA | メタクリル樹脂 |
| PC | ポリカーボネート樹脂 |
| PS | ポリスチレン樹脂 |
| V | 硬質塩化ビニル樹脂 |
| UF | ユリア樹脂 |
| GC | 型板ガラス |
| GR | 強化ガラス |
| GFR | つや消し乳白ガラス |
| GD | すりガラス |
| GH | 硬質ガラス |
| GF | 乳色ガラス (つや消し乳白ガラスを含む。) |
| GA | 透明ガラス |
| GB | 色ガラス |
| SS | 一般構造用圧延鋼材 |
| SM | 溶接構造用圧延鋼材 |
| SMA | 溶接構造用耐候性熱間圧延鋼材 |
| STPG | 圧力配管用炭素鋼鋼管 |
| STKR | 一般構造用角型鋼管 |
| SGP | 配管用炭素鋼鋼管 |
| ST | 鋼管 |
| STK | 一般構造用炭素鋼鋼管 |
| BST | 黄銅管 |
| AT | アルミニウム管 |

備考 SPH : 熱間圧延鋼板 SGC : 溶融亜鉛めっき鋼板
 SEC : 電気亜鉛めっき鋼板 CGC : 塗装溶融亜鉛めっき鋼板 (塗装電気亜鉛めっき鋼板を含む。)

図 示 記 号



















図示記号は、次によるほか、JIS C 0303「構内電気設備の配線用図記号」による。













| 記 号 | 名 称 | 摘 要 |
|---|----------------------------|---|
| (配管配線) | | |
|  | 天井隠ぺい配線 | |
|  | 床隠ぺい配線 | |
|  | 露出配線 | |
|  | EM-EEF1.6-3C (二重天井内配線) | 電線の太さ及び本数は、一例を示す。 |
|  | EM-EEF2.0-3C (二重天井内配線) | 電線の太さ及び本数は、一例を示す。 |
|  | EM-EEF1.6-3C (二重天井内ころがし配線) | 電線の太さ及び本数は、一例を示す。 |
|  | EM-EEF2.0-3C (二重天井内ころがし配線) | 電線の太さ及び本数は、一例を示す。 |
|  | EM-EEF1.6-3C PF管(16) | 電線の太さ及び本数は、一例を示す。 |
|  | EM-IE1.6×2本 ねじなし電線管(E19) | 電線の太さ及び本数は、一例を示す。 |
|  | EM-IE1.6×3本 PF管(16) | 電線の太さ及び本数は、一例を示す。 |
|  | EM-IE1.6×3本 金属製可とう電線管(17) | 電線の太さ及び本数は、一例を示す。 |
|  | EM-IE1.6×2本 1種金属線ぴA型 | 電線の太さ及び本数は、一例を示す。 |
|  | 電線の入っていないPF管(16) | 電線管の太さは、一例を示す。 |
|  | ケーブルの防火区画貫通部 | |
|  | 立上り | } 配管太さ、電線太さ及び本数は、傍記による。 |
|  | 素通し | |
|  | 引下げ | } ケーブルラックサイズ、電線太さ及び本数は、傍記による。傍記Eは、延焼防止を考慮した床貫通部を示す。 |
|  | ケーブルの防火区画貫通部(立上り) | |
|  | ケーブルの防火区画貫通部(素通し) | |
|  | ケーブルの防火区画貫通部(引下げ) | |
|  | 接地極 | 接地の種類及び材料は、傍記による。 |













| 記号 | 名称 | 摘要 |
|------|-----------------------------------|------------------------------------|
| | ジョイントボックス | 形式、寸法は、傍記による。 傍記tは、端子付を示す。 |
| | プルボックス | |
| | ケーブル用ジョイントボックス | |
| | 受電点、引込口 | |
| (電灯) | | |
| | 照明器具 天井付 | ただし、図記号 はボックス付を示す。 はボックスなしを示す。 |
| | 照明器具 天井付(発電機回路) | |
| | 照明器具 天井付 (非常用照明器具) | 通路誘導灯との兼用器具を含む。 |
| | 照明器具 壁付 | |
| | 照明器具 角形天井付 | |
| | 照明器具 天井付 | |
| | 照明器具 壁付 | |
| | 照明器具 天井付(発電機回路) | |
| | 照明器具 壁付(発電機回路) | |
| | 照明器具・白熱灯 (非常用照明器具) | 傍記wは、壁付を示す。 |
| | 避難口誘導灯 通路誘導灯 | 必要に応じ避難方向の矢印を傍記する。 |
| | タンブラスイッチ 1P15A×1 (連用大角形) | 15A以外は、傍記による。 |
| | タンブラスイッチ 2P15A×1 (連用大角形 2極) | 15A以外は、傍記による。 |
| | タンブラスイッチ 3W15A×1 (連用大角形 3路) | 15A以外は、傍記による。 |

| 記号 | 名称 | 摘要 |
|--|---|---------------|
| ● ₄ | タンブラスイッチ 4W15A×1 (連用大角形 4路) | 15A以外は、傍記による。 |
| ● _H | タンブラスイッチ 位置表示灯付 1P15A×1 (連用大角形) | 15A以外は、傍記による。 |
| ● _L | タンブラスイッチ 確認表示灯付 1P15A×1 (連用大角形) | 15A以外は、傍記による。 |
| ● _{3H} | タンブラスイッチ 位置表示灯付 3W15A×1 (連用大角形 3路) | 15A以外は、傍記による。 |
| ● _{3L} | タンブラスイッチ 確認表示灯付 3W15A×1 (連用大角形 3路) | 15A以外は、傍記による。 |
| ∞ | タンブラスイッチ + 確認表示灯 1P15A×1 (連用大角形) | 15A以外は、傍記による。 |
| ● _{WP} | タンブラスイッチ 1P15A×1 (防雨形) | 15A以外は、傍記による。 |
| ● _{EX} | タンブラスイッチ 2P15A×1 (防爆形 2極) | 15A以外は、傍記による。 |
|  | 調光器 | 仕様は特記による。 |
| ● _D | 遅延スイッチ 遅延時間固定形 30秒 1P10A×1 | 10A以外は、傍記による。 |
| ● _{DF} | 遅延スイッチ 照明・換気扇用遅延時間可変形(0~5分) 1P10A×1 | 10A以外は、傍記による。 |
| ● _T | タイマスイッチ 設定時間0~60分以上、連続ON付 1P10A×1 | 10A以外は、傍記による。 |
| ◆ | ワイド形スイッチ 1P15A×1 | 15A以外は、傍記による。 |
| ◆ _H | ワイド形スイッチ 位置表示灯付 1P15A×1 | 15A以外は、傍記による。 |
| ◆ _L | ワイド形スイッチ 確認表示灯付 1P15A×1 | 15A以外は、傍記による。 |
| ◆ _{HL} | ワイド形スイッチ 位置表示灯付、確認表示灯付 1P4A×1 | 4A以外は、傍記による。 |
| ◆ ₃ | ワイド形スイッチ 3W15A×1 (3路) | 15A以外は、傍記による。 |
| ◆ _{3H} | ワイド形スイッチ 位置表示灯付 3W15A×1 (3路) | 15A以外は、傍記による。 |
| ◆ _{3L} | ワイド形スイッチ 確認表示灯付 3W15A×1 (3路) | 15A以外は、傍記による。 |

















| 記号 | 名称 | 摘要 |
|------------------|--|---------------|
| ◆ _{3HL} | ワイド形スイッチ 位置表示灯付、確認表示灯付 3W15A×1 (3路) | 15A以外は、傍記による。 |
| ◆ ₄ | ワイド形スイッチ 4W15A×1 (4路) | 15A以外は、傍記による。 |
| ◆ _{4H} | ワイド形スイッチ 位置表示灯付 4W15A×1 (4路) | 15A以外は、傍記による。 |
| ◆ _{4L} | ワイド形スイッチ 確認表示灯付 4W15A×1 (4路) | 15A以外は、傍記による。 |
| ◆ _{4HL} | ワイド形スイッチ 位置表示灯付、確認表示灯付 4W4A×1 (4路) | 4A以外は、傍記による。 |
| ⚡ | 調光器(ワイド形) | 仕様は特記による。 |
| ◆ _D | ワイド形遅延スイッチ 遅延時間固定形 30秒 1P3A×1 | 3A以外は、傍記による。 |
| ◆ _{DF} | ワイド形遅延スイッチ 照明・換気扇用遅延時間可変形(0~5分) 1P3A×1 | 3A以外は、傍記による。 |
| ◆ _T | ワイド形タイマスイッチ 設定時間0~60分以上、連続ON付 1P10A×1 | 10A以外は、傍記による。 |
| ● _A | 自動点滅器 | 容量は、傍記による。 |
| ● _R | リモコンスイッチ | |
| ⊗ | セレクトアスイッチ | 回路数は、傍記による。 |
| ● _{RM} | リモコンスイッチ (多重伝送用) | 回路数は、傍記による。 |
| ● _{RG} | リモコンスイッチ (グループ制御用) | 回路数は、傍記による。 |
| ● _{RP} | リモコンスイッチ (パターン制御用) | 回路数は、傍記による。 |
| ◆ _{RM} | ワイド形リモコンスイッチ (多重伝送用) | 回路数は、傍記による。 |
| ◆ _{RG} | ワイド形リモコンスイッチ (グループ制御用) | 回路数は、傍記による。 |
| ◆ _{RP} | ワイド形リモコンスイッチ (パターン制御用) | 回路数は、傍記による。 |













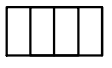

| 記 号 | 名 称 | 摘 要 |
|---|---|-----------------------------|
|  T/U | ターミナルユニット付 多重伝送式リレー集合体 | リレー数とその回路数は、 傍記による。 |
|  | リモコンリレー | |
|  | リモコンリレー集合体 | リレー数は、傍記による。 |
|  RAS | 熱線式自動スイッチ 1P15A×1 センサ内蔵、OFF・自動・連続の 切替スイッチ付 動作保持時間 (最小30秒以内、最大3分以上) | |
|  RA | 熱線式自動スイッチ 1P2A×1 センサ別置形、OFF・自動・連続 の切替スイッチ付 動作保持時間 (最小30秒以内、最大3分以上) | 2A以外は、傍記による。 |
|  S _A | 照明制御器 (明るさセンサ内蔵形・連続調光タイプ) | 統合照明制御として使用す るものは、傍記による。 |
|  S _{AN} | 照明制御器 (明るさセンサ・人感センサ内蔵形・ 連続調光タイプ) | 統合照明制御として使用す るものは、傍記による。 |
|  S _{NT} | 照明制御器 (人感センサ内蔵形・段調光タイプ) | 統合照明制御として使用す るものは、傍記による。 |
|  S _N | 照明制御器 (人感センサ内蔵形点滅タイプ) | 統合照明制御として使用す るものは、傍記による。 |
|  S _{NC} | 照明制御器 (微動検知形人感センサ) | 統合照明制御用 |
|  | 壁付コンセント 2P15A×1 | 2個以上は、傍記による。 (連用形・複式) |
|  20A | 壁付コンセント 2P20A×1 | 20A以上は、傍記による。 プラグ付とする。 |
|  3P | 壁付コンセント 3P15A×1 | 3極以上は、傍記による。 プラグ付とする。 |
|  LK | 壁付コンセント 2P15A×1 (抜止形) | 2個以上は、傍記による。 |
|  T | 壁付コンセント 2P15A×1 (引掛形) | |
|  FC | ファンコイル用 壁付コンセント 3P15A×1 (引掛形) | 1極は、接地極とする。 |
|  E | 壁付コンセント 2P15A×1 (接地極付) | 2個以上は、傍記による。 |
|  ET | 壁付コンセント 及び接地端子 2P15A×1 ET×1 | コンセントの2個以上は、 傍記による。 |















| 記号 | 名称 | 概要 |
|--|--|--|
|  WP | 壁付コンセント | 2P15A×1 (防雨形) |
|  EX | 壁付コンセント | 2P15A×1 (防爆形) |
|  | 床コンセント | 2P15A×1 |
|  LK | 天井コンセント | 2P15A×1 (抜止形) |
|  | 非常コンセント | (消防法によるもの) |
|  | 接地端子(連用形) | |
|  H | 接地端子(医用) | |
|  | 壁付複合アウトレット 電話用通信コネクタ×1 | 2P15A×2 |
|  | 壁付複合アウトレット (1端子形テレビ端子×1) | 2P15A×2 |
| (二重床用配線器具) | | |
|  | 二重床用コンセント 2P15A接地極付×1 | 2個以上は、傍記による。 |
|  | 二重床用複合アウトレット 2P15A接地極付×2 電話用通信コネクタ×1 | コンセントの2個以外及び用途は傍記による。 通信コネクタ1個以外及び種類は傍記による。 |
|  | 二重床用複合アウトレット 2P15A接地極付×2 (1端子形テレビ端子×1) | コンセントの2個以外及び用途は傍記による。 傍記Sは上り信号カット機能付き 傍記Wは2,602MHz対応、SHは3,224MHz対応を示す。 |
|  | 二重床用複合アウトレット 2P15A接地極付×2 情報用通信コネクタ×1 | コンセントの2個以外及び用途は傍記による。 通信コネクタ1個以外及び種類は傍記による。 |















| 記号 | 名称 | 摘要 |
|--|---|---|
|  2C | ハーネスジョイントボックス 2P+接地極付 20A×2 (電源×1、送り×1、分岐×2) 差込口付 2P+接地極付 15A×2 (接地プラグ付テーブルタップ用) | 二重床用 接地プラグ付テーブルタップ は、傍記による。 |
|  4C | ハーネスジョイントボックス 2P+接地極付 20A×2 (電源×1、送り×1、分岐×4) 差込口付 2P+接地極付 15A×4 (接地プラグ付テーブルタップ用) | 二重床用 接地プラグ付テーブルタップ は、傍記による。 |
| (機器) | | |
|  M | 電動機 | 別途 |
|  H | 電熱器 | 別途 |
|  | 換気扇 | 別途 |
|  T | サーモスタット | 別途 |
|  H | ヒューミディスタット | 別途 |
|  EQ | 地震感知器 | 別途 |
|  | 整流装置 | 容量等は、傍記による。 |
|  | 蓄電池 | 容量等は、傍記による。 |
|  SV | 電磁弁 | 別途 |
|  MV | 電動弁 | 別途 |
|  S | 開閉器箱 | 配線用遮断器等の種類、 定格電流、定格遮断容量、 キャビネット形式は、傍記 による。 |

| 記 号 | 名 称 | 摘 要 |
|---|--------------|--------------------|
| ⊙ _B | 電磁開閉器用押しボタン | 傍記Lは、確認表示灯付を示す。 |
| ⊙ _F | フロートスイッチ | 別途 |
| ⊙ _{LF} | フロートレススイッチ電極 | 別途 |
| ⊙ _P | 圧カスイッチ | 別途 |
| ROM | 遠隔油量指示計箱 | |
| Wh | 電力量計 | |
| ⊕ _G | 漏電警報 | |
| (盤) | | |
|  | 分電盤 | 二重枠のものは、耐熱形分電盤とする。 |
|  | OA盤 | |
|  | 実験盤 | |
|  | 制御盤 | |
|  | 配電盤 | |
|  | 警報盤 | |
|  | 接地端子箱 | |
| (雷保護設備) | | |
|  | 避雷針(突針) | 平面図用 |
| | 水平導体、メッシュ導体 | |
|  | 試験用接続端子箱 | |

| 記 号 | 名 称 | 摘 要 |
|---|---------------------------|-------------------------------------|
|  | 低圧用SPD | 傍記Ⅰは、クラスⅠ、 傍記Ⅱは、クラスⅡ を示す。 |
|  | 通信用SPD | 傍記Cは、カテゴリC2、 傍記Dは、カテゴリD1 を示す。 |
| (構内情報通信網装置) | | |
|  | ルータ | ルータ以外の機器もこれに準じ □内に機器名を記入する。 |
|  | 情報用アウトレット 通信コネクタ×1 | 通信コネクタ1個以外及び種 類は、傍記による。 |
|  | 二重床用情報用アウトレット 通信コネクタ×1 | 通信コネクタ1個以外及び種 類は、傍記による。 |
| (構内交換装置) | | |
|  | 内線電話機 | |
|  | ボタン電話機 | |
|  | 集合保安器箱 | 対数(実装数/容量一列 数)、形式は、傍記による。 |
|  | 転換器又は接続器 | 回線数は、傍記による。 |
|  | 端子盤 | 対数(実装数/容量一列 数)、形式は、傍記による。 |
|  | 本配線盤 | 対数(実装数/容量一列 数)、形式は、傍記による。 |
|  | 局線中継台 | 形式は、傍記による。 |
|  | 交換装置 | 形式は、傍記による。 |
|  | ボタン電話主装置 | 形式は、傍記による。 |
|  | 局線表示盤 | 局線数は、傍記による。 |
|  | 床付電話用アウトレット | 形状及び通信コネクタの種 類は、傍記による。 |
|  | 壁付電話用アウトレット | 通信コネクタの種類は、傍記 による。 |

| 記号 | 名称 | 摘要 |
|---|---------------|-------------|
| (情報表示装置) | | |
|  | 子時計 | |
|  | 親時計 | |
|  | 表示盤 | |
|  | 発信器 | |
| (映像・音響装置、拡声装置) | | |
|  | スピーカ | |
|  | ホーン形スピーカ | |
|  | アッテネータ | |
|  | ラジオアンテナ | 種別は、傍記による。 |
|  | 増幅器 | |
|  | プロジェクタ | |
|  | カラーモニタ・カラーテレビ | |
|  | リモコンマイク | |
| (誘導支援装置) | | |
|  | 電話形インターホン親機 | 使用用途は傍記による。 |
|  | 電話形インターホン子機 | 使用用途は傍記による。 |
|  | スピーカ形インターホン親機 | 使用用途は傍記による。 |
|  | スピーカ形インターホン子機 | 使用用途は傍記による。 |
|  | トイレ等呼出表示器 | 窓数は、傍記による。 |

| 記号 | 名称 | 摘要 | |
|---|-------------------|-----------------|-------------------|
|  | 壁付呼出ボタン(確認灯付) | 自己保持機能付は、傍記による。 | |
|  | 壁付復帰ボタン | | |
|  | 壁付呼出表示灯 | | |
|  | 呼出スピーカ子機(通話機能付) | | |
|  | 壁付呼出スピーカ子機(通話機能付) | | |
|  | 壁付押しボタン | | 2個以上のボタン数は、傍記による。 |
|  | 卓上押しボタン | | 2個以上のボタン数は、傍記による。 |
|  | ベル | | |
|  | ブザー | | |
|  | チャイム | | |
| (テレビ共同受信装置) | | | |
|  | テレビアンテナ | 種類は、傍記による。 | |
|  | パラボラアンテナ | 種類は、傍記による。 | |
|  | 混合(分波)器 | 種類は、傍記による。 | |
|  | 増幅器 | 種類は、傍記による。 | |
|  | 1分岐器 | | |
|  | 2分岐器 | | |
|  | 4分岐器 | | |
|  | 2分配器 | | |









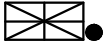

| 記号 | 名称 | 摘要 |
|---|--------------------|---|
|  | 4分配器 | |
|  | 6分配器 | |
|  | 8分配器 | |
|  | 1端子形テレビ端子 | 傍記Sは上り信号カット機能付き 傍記Wは2,602MHz対応 傍記SHは3,224MHz対応 を示す。 |
|  | 1端子形直列ユニット F形接栓 | |
|  | 機器収容箱 | 傍記Rは終端抵抗器付き 傍記Sは上り信号カット機能付き 傍記Wは2,602MHz対応 傍記SHは3,224MHz対応 を示す。 |
| (テレビ電波障害防除装置) | | |
|  | 混合(分波)器 | |
|  | 線路増幅器 | |
|  | 1分岐器 | |
|  | 2分岐器 | |
|  | 4分岐器 | |
|  | 2分配器 | |
|  | 4分配器 | |
|  | 電源供給器 | |

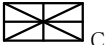



















| 記 号 | 名 称 | 摘 要 |
|---|--------------|-----|
| (監視カメラ装置) | | |
|  | カメラ | |
|  | モニタ | |
|  | 監視カメラ装置架 | |
|  | デジタルレコーダ | |
|  | 映像切換器 | |
|  | 映像補償器 | |
| (駐車場管制装置) | | |
|  | 管制盤 | |
|  | ループコイル | |
|  | ループコイル式車両検知器 | |
|  | 光線式検知器(発光器) | |
|  | 光線式検知器(受光器) | |
|  | 超音波センサ式検知器 | |
|  | 信号灯 (片面) | |
|  | 信号灯 (両面) | |
|  | 警報灯 (回転灯) | |
|  | 発券機 | |
|  | カーゲート | |
|  | カードリーダー | |

| 記 号 | 名 称 | 摘 要 |
|--------------|---------------|------------|
| (防犯・入退室管理装置) | | |
| | 制御装置 | |
| | 副制御装置 | |
| | 電気錠制御盤 | |
| | 鍵管理装置 | |
| | プリンタ | |
| | 電気錠 | |
| | 認識部(カード式) | |
| | 認識部(テンキー式) | |
| | 認識部(キー式) | |
| | 認識部(指紋式) | |
| | 検知器(磁気近接スイッチ) | |
| | 検知器(リミットスイッチ) | |
| | 検知器(シャッター検知器) | |
| | 検知器(振動検知器) | |
| | 検知器(ガラス破壊検知器) | |
| | 検知器(傾斜検知器) | |
| | 検知器(空間検知器) | 種類は、傍記による。 |

| 記 号 | 名 称 | 摘 要 |
|---|------------------------------|-------------------------|
| (自動火災報知装置) | | |
|  | 差動式スポット型感知器2種 | 1種の場合は、傍記による。 |
|  | 差動式スポット型感知器2種 埋込形 | 1種の場合は、傍記による。 |
|  | 補償式スポット型感知器 熱複合式スポット型感知器 | 1種の場合は、傍記による。 |
|  | 定温式スポット型感知器特種 | |
|  | 定温式スポット型感知器1種 | |
|  | 定温式スポット型感知器1種 防水形 | 特種の場合は、傍記による。 |
|  | 定温式スポット型感知器1種 耐酸形 | 特種の場合は、傍記による。 |
|  | 定温式スポット型感知器1種 耐アルカリ形 | 特種の場合は、傍記による。 |
|  | 定温式スポット型感知器1種 防爆形 | 特種の場合は、傍記による。 |
|  | 煙感知器2種 露出形 | 1種の場合は、傍記による。 |
|  | 煙感知器2種 埋込形 | 1種の場合は、傍記による。 |
|  | 煙感知器2種 点検ボックス付 | 1種の場合は、傍記による。 |
|  | 煙複合式スポット型感知器 2種・3種複合式 露出形 | 1種・2種複合式の場合は、 傍記による。 |
|  | 煙複合式スポット型感知器 2種・3種複合式 埋込形 | 1種・2種複合式の場合は、 傍記による。 |
|  | 光電式分離型感知器 (送光部、受光部) | 種別は、傍記による。 |
|  | 熱煙複号式スポット型感知器 | 1種の場合は、傍記による。 |
|  | 炎感知器 | |

| 記 号 | 名 称 | 摘 要 |
|---|---------------------|---|
| Ω | 終端抵抗器 | |
|  | 差動式分布型感知器 (空気管式) | —○— 貫通箇所を示す。 |
|  | 差動式分布型感知器 (熱電対式) | |
|  | 差動式分布型感知器の検出部 | 種別は、傍記による。 |
|  | 差動スポット試験器 | 個数は、傍記による。 |
|  | 回路試験器 | |
|  | P型発信機 | 級別は、傍記による。 傍記EXは、防爆形を示す。 |
|  | P型発信機 屋外用 | 級別は、傍記による。 |
|  | 警報ベル | |
|  | 警報ベル 屋外用 | |
|  | 光警報制御装置 | |
|  | 光警報装置 天井付 | |
|  | 光警報装置 壁付 | |
|  | 受信機 | |
|  | 複合盤 | 自動火災報知装置、ガス漏れ 火災警報装置の受信機及び自 動閉鎖装置の連動制御器を一 体としたものを示す。 |
|  | 副受信機 | |
|  | 中継器 | |
|  | 表示灯 | |
|  | 機器収容箱 | |
|  | 機器収容箱(屋外用) | |
|  | 機器収容箱 | 屋内消火栓箱組込 |

| 記号 | 名称 | 摘要 |
|---|---------------|---|
| 付属記号 | | |
| ● | アナログ式 | 例   |
| C | 自動試験機能付 | 例   |
| △ | 遠隔試験機能付 | 例   |
| ● _C | アナログ式自動試験機能付 | 例   |
| A | アドレス付 | 例  |
| W | 防水型 | 例  |
| — — — — — | 火災報知設備警戒区域境界線 | |
| (No) | 火災報知設備警戒区域番号 | |
| (非常警報装置) | | |
| (F) | 起動装置 | |
| (ET) | 非常電話機 | |
| (B) | 非常ベル | |
| [EP] | 電源部(操作部) | |
|  | 一体型 | 電源部別置 |
|  | 複合装置 | 電源部内蔵 |
| ○ | 表示灯 | |
| — — — — — | 非常警報設備報知区域境界線 | |
| △ _{NO} | 非常警報設備報知区域番号 | |
| (消火設備) | | |
| (E) | 起動ボタン | 傍記EXは、防爆形を示す。 |
| △ _E | 起動ボタン 屋外用 | |

| 記 号 | 名 称 | 摘 要 |
|---|-----------------------------|------------|
|  | 消火栓ポンプ起動装置（移報器） | |
|  | 警報ベル | |
|  | 警報ブザー | |
|  | 制御盤 | |
|  | 表示盤 | 窓数は、傍記による。 |
|  | 表示灯 | |
|  | 始動表示灯兼用形表示灯 | |
| (自動閉鎖装置) | | |
|  | 煙感知器3種 露出形 (専用のもの) | |
|  | 煙感知器3種 埋込形 (専用のもの) | |
|  | 熱感知器(専用のもの) | 種別は、傍記による。 |
|  | 自動閉鎖装置(防火戸) | |
|  | 自動閉鎖装置 (防火シャッター) | 別途 |
|  | 自動閉鎖装置(防煙たれ壁) | 別途 |
|  | 自動閉鎖装置(防火防煙ダンパー) | 別途 |
|  | 自動閉鎖装置(防煙ダンパー) | 別途 |
|  | 自動開放装置(排煙口) | 別途 |
|  | 連動制御器(連動制御盤) | 1回線用 |
|  | 連動制御器(連動操作盤) (操作部を有するもの) | 多回線用 |
|  | 動作区域番号 (防火戸・シャッター) | |
|  | 動作区域番号(防煙ダンパー) | |

| 記 号 | 名 称 | 摘 要 |
|---|---------------------|-------------------------------|
| (ガス漏れ火災警報装置) | | |
|  | 検知器 | |
|  | 検知器 壁掛形 | |
|  | 受信機 | |
|  | 中継器 | 必要に応じ個数を傍記する。 |
|  | 中継器 表示灯付 | 必要に応じ個数を傍記する。 |
|  | ガス漏れ表示灯 | |
|  | 警戒区域境界線 | |
|  | 警戒区域番号 | |
| (架空配線、地中配線) | | |
|  | 屋外灯 | |
|  | 電柱 | 種類、長さ、末口径及び設計荷重は、傍記による。 |
|  | 支線 | 太さ及びガードの有無は傍記による。 |
|  | 支柱 | 材質及び長さは、傍記による。 |
|  | 架空配線 | 太さ、条数及び電線種別は、傍記による。 |
|  | 地中配線 | ケーブル種別、太さ、線心数、条数及び保護材は、傍記による。 |
|  | マンホール | |
|  | ハンドホール | |
|  | 埋設標(地中線) コンクリート製 | 樹脂製の場合は傍記による。 |
|  | 埋設標(地中線) 鉄製 | |

| 記 号 | 名 称 | 摘 要 |
|------|-----------------|-----------------------------------|
| (管類) | | |
| PF | PF管 | 単層管を示す。 |
| CD | CD管 | |
| F2 | 金属製可とう電線管 | |
| F2WP | ビニル被覆金属製可とう電線管 | |
| MM1 | 1種金属線ぴ | |
| MM2 | 2種金属線ぴ | |
| SGP | 配管用炭素鋼鋼管 | 黒管を示す。 |
| STPG | 圧力配管用炭素鋼鋼管 | |
| STK | 一般構造用炭素鋼鋼管 | |
| GⓐLL | ケーブル保護用合成樹脂被覆鋼管 | 厚鋼電線管の内外面を被覆したものとし、ⓐは太さを示す。 |
| GⓐLT | ケーブル保護用合成樹脂被覆鋼管 | 厚鋼電線管の外面を被覆し、内面を塗装したものとし、ⓐは太さを示す。 |
| PLP | ポリエチレン被覆鋼管 | 外面一層形 |
| BST | 黄銅管 | |
| VE | 硬質ビニル管 | |
| VP | 硬質塩化ビニル管 | |
| HIVE | 耐衝撃性硬質ビニル管 | |
| HIVP | 耐衝撃性硬質塩化ビニル管 | |
| FEP | 波付硬質合成樹脂管 | |

| 記 号 | 名 称 | 摘 要 |
|-------------|---|-----|
| (電線類) | | |
| EM-IE | 600V耐燃性ポリエチレン絶縁電線 (IE/F) | |
| EM-IC | 600V耐燃性架橋ポリエチレン絶縁電線 (IC/F) | |
| EM-EEF | 600Vポリエチレン絶縁耐燃性ポリエチレンシースケープル平形 (600V EEF/F) | |
| EM-EEFG | アース線付600Vポリエチレン絶縁耐燃性ポリエチレンシースケープル平形 (600V EEF/F(G)) | |
| EM-EE | 600Vポリエチレン絶縁耐燃性ポリエチレンシースケープル (600V EE/F) | |
| EM-CE | 600V架橋ポリエチレン絶縁耐燃性ポリエチレンシースケープル (600V CE/F) | |
| EM-CED | 600V架橋ポリエチレン絶縁耐燃性ポリエチレンシースケープル (600V CE/F) (単心2個より) | |
| EM-CET | 600V架橋ポリエチレン絶縁耐燃性ポリエチレンシースケープル (600V CE/F) (単心3個より) | |
| EM-CEQ | 600V架橋ポリエチレン絶縁耐燃性ポリエチレンシースケープル (600V CE/F) (単心4個より) | |
| 6kV EM-CE | 6600V架橋ポリエチレン絶縁耐燃性ポリエチレンシースケープル (6600V CE/F) | |
| 6kV EM-CET | 6600Vトリプレックス形架橋ポリエチレン絶縁耐燃性ポリエチレンシースケープル (6600V CET/F) | |
| EM-CEE | 制御用ポリエチレン絶縁耐燃性ポリエチレンシースケープル (CEE/F) | |
| EM-CEE-S | 制御用ポリエチレン絶縁耐燃性ポリエチレンシースケープル (銅テープ遮へい付) (CEE/F-S) | |
| EM-FP-C | 低圧耐火ケーブル (FP-C) | |
| 6kV EM-FP-C | 高圧耐火ケーブル (6600V FP-C) | |
| EM-HP | 小勢力回路用耐熱電線 (HP) | |

| 記 号 | 名 称 | 摘 要 |
|--------|--|-----|
| IV | 600Vビニル絶縁電線 | |
| HIV | 600V二種ビニル絶縁電線 | |
| IC | 600V架橋ポリエチレン絶縁電線 | |
| OW | 屋外用ビニル絶縁電線 | |
| OC | 屋外用架橋ポリエチレン絶縁電線 | |
| OE | 屋外用ポリエチレン絶縁電線 | |
| DV2R | 引込用ビニル絶縁電線2個より | |
| DV3R | 引込用ビニル絶縁電線3個より | |
| PDC | 高压引下用架橋ポリエチレン絶縁電線 | |
| VVF | 600Vビニル絶縁ビニルシース ケーブル平形 | |
| VVR | 600Vビニル絶縁ビニルシース ケーブル丸形 | |
| CV | 600V架橋ポリエチレン絶縁 ビニルシースケーブル (600V CV) | |
| CVD | 600V架橋ポリエチレン絶縁 ビニルシースケーブル (600V CV) (単心2個より) | |
| CVT | 600V架橋ポリエチレン絶縁 ビニルシースケーブル (600V CV) (単心3個より) | |
| CVQ | 600V架橋ポリエチレン絶縁 ビニルシースケーブル (600V CV) (単心4個より) | |
| 6kV CV | 6600V架橋ポリエチレン絶縁 ビニルシースケーブル (6600V CV) | |

| 記 号 | 名 称 | 摘 要 |
|-------------|---|----------|
| 6kV CVT | 6600Vトリプレックス形架橋ポリエチレン絶縁ビニルシースケーブル (6600V CVT) | |
| CVV | 制御用ビニル絶縁ビニルシースケーブル | |
| CVV-S | 制御用ビニル絶縁ビニルシースケーブル(銅テープ遮へい付) | |
| FP-C | 低圧耐火ケーブル (FP-C) | |
| 6kV FP-C | 高圧耐火ケーブル (6600V FP-C) | |
| HP | 小勢力回路用耐熱電線 | |
| NH-FP-C | 低圧耐火ケーブル (FP-C (NH)) | |
| 6kV NH-FP-C | 高圧耐火ケーブル (6600V FP-C (NH)) | |
| NH-HP | 小勢力回路用耐熱電線 (HP (NH)) | |
| EM-TIEF | 耐燃性ポリエチレン絶縁屋内用平形通信電線 | |
| EM-TIEE | ポリエチレン絶縁耐燃性ポリエチレンシース屋内用通信電線 | |
| EM-TKEE | 耐燃性ポリエチレンシース通信用構内ケーブル | |
| EM-BTIEE | 耐燃性ポリエチレンシース屋内用ボタン電話ケーブル | |
| EM-EBT | 電子ボタン電話用耐燃性ポリオレフィンシースケーブル | |
| EM-FCPEE | 着色識別ポリエチレン絶縁耐燃性ポリエチレンシースケーブル | |
| EM- ㊦ C-2E | 75オーム形耐燃性ポリエチレンシース高周波同軸ケーブル | ㊦は特記による。 |

| 記 号 | 名 称 | 摘 要 |
|--------------|---|----------|
| EM-AE | 警報用ポリエチレン絶縁耐燃性 ポリエチレンシースケーブル | |
| EM-S- ㊦ C-FB | 衛星放送テレビジョン受信用 発泡ポリエチレン絶縁耐燃性 ポリエチレンシース同軸ケーブル | ㊦は特記による。 |
| EM-MOOS | マイクロホン用OO型耐燃性 ポリオレフィンコード | |
| EM-MEES | マイクロホン用EE耐燃性 ポリエチレンコード | |
| EM-UTP㊦ | 耐燃性ポリオレフィンシースUTPケーブル | ㊦は特記による。 |
| TOEV-SS | 屋外用通信電線（自己支持形） | |
| BTIEV | 屋内用ボタン電話ケーブル | |
| CCP-P | 着色識別星形ポリエチレン絶縁 ポリエチレンシースケーブル | |

| 記 号 | 名 称 | 摘 要 |
|-----------|---|--|
| SD | SDワイヤ | |
| EM-OP-OM1 | 環境配慮形耐燃性光ファイバケーブル (ECO-OP/F) (マルチモード) | コア径:50又は62.5 μ m 帯域 850nm:200MHz \cdot km、 1,300nm:500MHz \cdot km |
| EM-OP-OM2 | 環境配慮形耐燃性光ファイバケーブル (ECO-OP/F) (マルチモード) | コア径:50又は62.5 μ m 帯域 850nm:500MHz \cdot km、 1,300nm:500MHz \cdot km |
| EM-OP-OM3 | 環境配慮形耐燃性光ファイバケーブル (ECO-OP/F) (マルチモード) | コア径:50 μ m 帯域 850nm:1,500MHz \cdot km、 1,300nm:500MHz \cdot km |
| EM-OP-OM4 | 環境配慮形耐燃性光ファイバケーブル (ECO-OP/F) (マルチモード) | コア径:50 μ m 帯域 850nm:3,500MHz \cdot km、 1,300nm:500MHz \cdot km |
| EM-OP-OS1 | 環境配慮形耐燃性光ファイバケーブル (ECO-OP/F) (シングルモード) | |
| EM-OP-OS2 | 環境配慮形耐燃性光ファイバケーブル (ECO-OP/F) (シングルモード) | |
| HP-OP | 耐熱光ファイバケーブル | |
| EM-OOCT | ポリオフィレン絶縁耐燃性 ポリオフィレンキャブタイヤケーブル (OOCT/F) | |
| EM-2PPCT | 2種EPゴム絶縁耐燃性エチレンゴム キャブタイヤケーブル(2PPCT/F) | |
| EM-3PPCT | 3種EPゴム絶縁耐燃性エチレンゴム キャブタイヤケーブル(3PPCT/F) | |
| EM-UB | 屋内配線用EMユニットケーブル (UB/F) | |
| TBC | 平編すずめつき銅線(TBC) | |
| UB | 屋内配線用ユニットケーブル(UB) | |







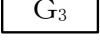





機器等の図記号及び文字記号



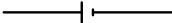











機器等の図記号及び文字記号は、次によるほか、JSIA 118「配電盤類の電気用図記号と文字記号」による。

| 名 称 | 図 記 号 | 文字記号 | 備 考 |
|----------|-------|------|-------------------|
| 過電流継電器 | | OCR | |
| 地絡過電流継電器 | | OCGR | |
| 比率差動継電器 | | PDFR | |
| 地絡方向継電器 | | DGR | |
| 短絡継電器 | | SR | |
| 短絡方向継電器 | | DSR | |
| 過電圧継電器 | | OVR | |
| 地絡過電圧継電器 | | OVGR | |
| 不足電圧継電器 | | UVR | |
| 過負荷継電器 | | OLR | |
| 熱動継電器 | | THR | |
| 欠相継電器 | | OPR | 三相系統における例 mは相数 |
| 無効電力継電器 | | QR | |
| 交互継電器 | | ALTR | |
| 補助継電器 | | AXR | |

















| 名 称 | | 図 記 号 | 文字記号 | 備 考 |
|-----------------------------------|-------|---|--------|-----|
| 限時継電器 | 遅緩動作形 |  | TLR | |
| | 遅緩復旧形 |  | | |
| 限流継電器 | |  | CLR | |
| 漏電継電器 | |  | ELR | |
| 給水又は排水用液面継電器 | |  | WLR0 | |
| 空転防止又は高架水槽減水警報付給水用液面継電器 | |  | WLR1 | |
| 満水警報付排水用液面継電器 | |  | WLR2 | |
| 満減水警報付給水又は排水用液面継電器 | |  | WLR3 | |
| 受水槽空転防止付満減水警報及び高架水槽満減水警報付給水用液面継電器 | |  | WLR4 | |
| 警報用液面継電器 | |  | WLR5 | |
| 入 | | | ON | |
| 切 | | | OFF | |
| 手動 | | | MA又はM | |
| 自動 | | | AUT又はA | |
| 試験 | | | T | |













| 名 称 | 図 記 号 | 文字記号 | 備 考 |
|--------------------|---|------|-----|
| 遠方 | | R | |
| 直入始動 | | L | |
| スターデルタ始動 | | Y | |
| ケーブルヘッド |  | CH | |
| 交流電源 |  | | |
| 発電機 |  | G | |
| 電動機 |  | M | |
| 変圧器 |  | T | |
| 計器用変圧器 |  | VT | |
| 変流器 |  | CT | |
| 計器用変圧変流器 |  | VCT | |
| 零相変流器 |  | ZCT | |
| 接地形計器用変圧器 |  | GVT | |
| 零相計器用変圧器 |  | ZVT | |
| コンデンサ形計器用変圧器 |  | PD | |
| コンデンサ形 零相基準入力装置 |  | ZPD | |



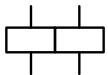
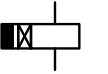

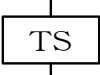





| 名 称 | 図 記 号 | 文字記号 | 備 考 |
|---------------------|---|----------------------------------|------------------|
| 自動力率制御装置 |  | APFC | |
| 直列リアクトル |  | SR | |
| 電力用コンデンサ |  | SC | |
| 避雷器 |  | LA | 高压用 |
| 断路形避雷器 |  | LA | 高压用 |
| サージ防護デバイス |  | SPD-I ……クラス I SPD-II ……クラス II | 低圧用 |
| 整流器 |  | RF | 一般形を示す |
| 電池 |  | B | |
| 電磁接触器 |  | MC | |
| 双投形電磁接触器 |  | MCDT | |
| 差込形断路器 |  | | |
| ヒューズ |  | F | |
| プラグヒューズ (栓形ヒューズ) |  | EF | |
| 交流遮断器 |  | CB | 交流遮断器の 総称をいう。 |
| 真空遮断器 |  | VCB | |









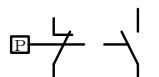

| 名 称 | | 図 記 号 | 文字記号 | 備 考 |
|--------------|--------|---|--|-----|
| 交流遮断器(引出形) | |  | 遮断器の種類を表す場合は次の文字記号を記入する。 ACB・・・気中 VCB・・・真空 GCB・・・ガス | |
| ガス遮断器 | |  | GCB | |
| 磁気遮断器 | |  | MBB | |
| 油遮断器 | |  | OCB | |
| 気中遮断器 | |  | ACB | |
| 配線用遮断器 | |  | MCCB | |
| 電動機保護用配線用遮断器 | |  | MMCB | |
| 漏電遮断器 | |  | ELCB | |
| スイッチ、開閉器 | |  | S | |
| 高圧 カットアウト | ヒューズ付 |  | PC | |
| | ヒューズなし |  | PC | |
| 限流ヒューズ | 断路形 |  | FDS | |
| | 固定形 |  | PF | |
| 高圧負荷開閉器 | ヒューズ付 |  | LBS | |
| | ヒューズなし |  | LBS | |
| 高圧気中開閉器(箱入) | |  | AS | |

| 名 称 | | 図 記 号 | 文字記号 | 備 考 |
|---|------------|-------|--|-----|
| 高压真空開閉器(箱入) | | | VS | |
| 高压ガス開閉器(箱入) | | | GS | |
| 高压電磁接触器 | | | 遮断器の種類を表す場合は 次の文字記号を記入する。 VMC・・・真空 AMC・・・気中 | |
| 断路器 | 手動操作 | | DS | |
| | 手動操作リンク機構付 | | | |
| | 動力操作 | | | |
| 高压引込用負荷開閉器 気中開閉器(架空引込用) (地絡保護装置付) | | | PAS | |
| 高压引込用負荷開閉器 真空開閉器(架空引込用) (地絡保護装置付) | | | PVS | |
| 高压引込用負荷開閉器 ガス開閉器(地中引込用) (地絡保護装置付) | | | UGS | |
| 過負荷と欠相を保護する 継電器 | | | 2ER | |
| 過負荷と欠相と反相を 保護する継電器 | | | 3ER | |
| 電流計 | | | AM | |
| 電圧計 | | | VM | |
| 電力計 | | | WM | |
| 電力量計 | | | WHM | 無検定 |

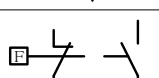
| 名 称 | 図 記 号 | 文字記号 | 備 考 |
|----------------|---|------|-----|
| 電力量計 |  | WHM | 検定付 |
| 零相電流計 |  | A0 | |
| 零相電圧計 |  | V0 | |
| 記録電力計 |  | RW | |
| 無効電力計 |  | VAR | |
| 無効電力量計 |  | VARH | |
| 最大需要電流計(警報接点付) |  | MDA | |
| 最大需要電力計 |  | MDW | |
| 高調波計 |  | H | |
| 高調波電圧計 |  | HV | |
| 力率計 |  | PF | |
| 無効率計 |  | SN | |
| 周波数計 |  | F | |
| 回転計 |  | N | |
| 時間計 |  | HRM | |
| 電圧計切換スイッチ |  | VS | |
| 電流計切換スイッチ |  | AS | |

| 名 称 | 図 記 号 | 文字記号 | 備 考 |
|-----------------------|---|---------------|-----|
| 遮へい付2巻線単相変圧器 |  | T | |
| ダイヤル形スイッチ (多段スイッチ) |  | DSW | |
| 電磁開閉器 |  | MS | |
| 可変速運転用インバータ |  | INV | |
| フィルタ |  | FLT | |
| 固定抵抗器 |  | R | |
| 可変抵抗器 |  | VR | |
| キープリレー |  | KR | |
| フリッカリレー |  | FCR | |
| パルス表示器 |  | CO | |
| 信号変換器 |  | TD | |
| タイムスイッチ |  | TS | |
| 試験用電圧端子 |  | VTT | |
| 試験用電流端子 |  | CTT (ZCTT) | |
| 接地端子 |  | ET | |
| フレーム接続 |  | | |

| 名 称 | 図 記 号 | 文字記号 | 備 考 |
|-----------|---|---|-----|
| 接地 |  | 接地の種類を表す場合は次の文字記号を記入する。 E _A :A種 E _B :B種 E _C :C種 E _D :D種 E _{LH} :高圧避雷器用 E _I :交換装置用 E _{AI} :通信用(10Ω) E _{DI} :通信用(100Ω) E _{LI} :電話引込口の保安器 E ₀ :測定用 | |
| 盤内の外部配線端子 |  | TB | |
| 表示灯 |  | SL | |
| 表示灯(赤) |  | SL | |
| 表示灯(橙) |  | SL | |
| 表示灯(黄) |  | SL | |
| 表示灯(緑) |  | SL | |
| 表示灯(青) |  | SL | |
| 表示灯(白) |  | SL | |
| ベル |  | BL | |
| ブザー |  | BZ | |

| 名 称 | | 図 記 号 | 文字記号 | 備 考 |
|----------|---------------------------|---|------|-----|
| 銘板又は名称板 | | | NP | |
| ボタンスイッチ | a接点 |  | BS | |
| | b接点 |  | | |
| 圧力スイッチ | a接点 |  | PRS | |
| | b接点 |  | | |
| | c接点 |  | | |
| フロートスイッチ | a接点 |  | FLTS | |
| | b接点 |  | | |
| | c接点 |  | | |
| a接点 | |  | | |
| b接点 | |  | | |
| c接点 | |  | | |
| オーバラップ接点 | 同一器具内の他の全ての接点よりも早く動作するa接点 |  | | |
| | 同一器具内の他の全ての接点よりも早く動作するb接点 |  | | |
| | 同一器具内の他の全ての接点よりも遅く動作するa接点 |  | | |
| | 同一器具内の他の全ての接点よりも遅く動作するb接点 |  | | |

| 名 称 | | 図 記 号 | 文字記号 | 備 考 |
|--------------|-----|-------|------|--------------|
| 限時動作接点 | a接点 | | | 動作に限時のある接点 |
| | b接点 | | | |
| 限時復帰接点 | a接点 | | | 復帰動作に限時のある接点 |
| | b接点 | | | |
| 手動操作自動復帰接点 | a接点 | | | |
| | b接点 | | | |
| 手動操作残留接点 | a接点 | | | |
| | b接点 | | | |
| 手動復帰接点 | a接点 | | | |
| 自動復帰接点 (b接点) | | | | |
| 機械的接点 | a接点 | | LS | |
| | b接点 | | | |
| | c接点 | | | |
| 切換スイッチ | | | COS | |
| 自動-試験切換スイッチ | | | COS | |
| 自動-手動切換スイッチ | | | COS | |

| 名 称 | 図 記 号 | 文字記号 | 備 考 |
|--------------------------------|---|------|-----|
| No.1, No.2自動交互 切換スイッチ |  | COS | |
| No.1, No.2自動交互 切換スイッチ(非常用付) |  | COS | |
| 現場-遠方切換スイッチ |  | COS | |
| 遠方-試験切換スイッチ |  | COS | |
| リモコンリレー |  | RRY | |
| リモコントランス |  | RT | |
| ソーラータイムスイッチ |  | STS | |

備考 同様の図記号で示す場合は、文字記号も併記する。

制 御 器 具 番 号

制御器具番号は、次によるほか、JEM 1090「制御器具番号」による。

| 基本器具番号 | 器 具 名 称 | 説 明 |
|--------|----------------------------------|--|
| 2 | 始動若しくは閉路限時継電器又は 始動若しくは閉路遅延継電器 | 始動若しくは閉路開始前の時刻設定を行う継電器又は 始動若しくは閉路開始前に時間の余裕を与える継電器 |
| 3 | 操作スイッチ | 機器を操作するスイッチ |
| 5 | 停止スイッチ又は継電器 | 機器を停止するスイッチ |
| 6 | 始動遮断器、スイッチ、接触器又は継電器 | 機械をその始動回路に接続する器具 |
| 10 | 順序スイッチ又はプログラム制御器 | 機器の始動又は停止の順序を定める器具 |
| 12 | 過速度スイッチ又は継電器 | 過速度で動作する器具 |
| 14 | 低速度スイッチ又は継電器 | 低速度で動作する器具 |
| 27 | 交流不足電圧継電器 | 交流電圧が不足したとき動作する継電器 |
| 28 | 警報装置 | 警報を出すとき動作する装置 |
| 29 | 消火装置 | 消火を目的として動作する装置 |
| 30 | 機器の状態又は故障表示装置 | 機器の動作状態又は故障を表示する装置 |
| 33 | 位置検出スイッチ又は装置 | 位置と関連して開閉する器具 |
| 42 | 運転遮断器、スイッチ又は接触器 | 機械をその運転回路に接続する器具 |
| 43 | 制御回路切換スイッチ、接触器又は継電器 | 自動から手動に移すなどのように制御回路を切り換える器具 |
| 51 | 交流過電流継電器又は地絡過電流継電器 | 交流の過電流又は地絡過電流で動作する継電器 |
| 52 | 交流遮断器又は接触器 | 交流回路を遮断・開閉する器具 |
| 57 | 自動電流調整器又は電流継電器 | 電流をある範囲に調整する調整器又は予定電流で動作する継電器 |
| 59 | 交流過電圧継電器 | 交流の過電圧で動作する継電器 |
| 62 | 停止若しくは閉路限時継電器又は 停止若しくは閉路遅延継電器 | 停止若しくは開路前の時刻設定を行う継電器又は 停止若しくは開路前に時間の余裕を与える継電器 |
| 64 | 地絡過電圧継電器 | 地絡を電圧によって検出する継電器 |
| 67 | 交流電力方向継電器又は地絡方向継電器 | 交流回路の電力方向又は地絡方向によって動作する継電器 |
| 72 | 直流遮断器又は接触器 | 直流回路を遮断・開閉する器具 |
| 80 | 直流不足電圧継電器 | 直流電圧が不足したとき動作する継電器 |
| 84 | 電圧継電器 | 直流又は交流回路の予定電圧で動作する継電器 |
| 87 | 差動継電器 | 短絡又は地絡差電流によって動作する継電器 |
| 88 | 補機用遮断器、スイッチ、接触器又は継電器 | 補機の運転用遮断器、スイッチ、接触器又は継電器 |
| 89 | 断路器又は負荷開閉器 | 直流若しくは交流回路用断路器又は負荷開閉器 |
| 90 | 自動電圧調整器又は自動電圧調整継電器 | 電圧をある範囲に調整する器具 |

第 2 編

電力設備工事

照明器具の記号等1

(a) 照明器具の記号

(1) 光源の種類、器具の形状

| 光源の種類 | | 器具の種類 | | | |
|--------------------------------|-----------|-----------------|------------------|--|-----|
| 種類 | 記号① | 器具の形状 | 記号② | | |
| LEDモジュール | L | 埋込天井灯(カバーなし) | RS | | |
| | | 埋込天井灯(カバーなし、枠付) | RF | | |
| 誘導灯用 LEDモジュール | F | 埋込天井灯(ルーバ付) | RL | | |
| | | 直付け天井灯(カバーなし) | SS | | |
| 白熱電球 | I | 直付け天井灯(反射がさ付) | SR | | |
| | | 直付け天井灯(カバー付、枠付) | SF | | |
| | | 直付け天井灯(ルーバ付) | SL | | |
| | | ブラケット(カバーなし) | BS | | |
| | | ブラケット(カバー付、枠付) | BF | | |
| | | ブラケット(カバー付、枠なし) | BC | | |
| | | 屋外灯(柱頭形、防雨形) | ST | | |
| | | 屋外灯(アーム付、防雨形) | SA | | |
| | | 投光器 | PJ | | |
| | | ガーデンライト | PT | | |
| | | 標識又は表示灯 | PL | | |
| | | 照明制御器 | DS* ¹ | | |
| | | | | | 記号③ |
| | | 器具の形 | | | 1～n |
| 器具の形(高天井用直付け器具) | 丸形 | 1 | | | |
| | 角形 | 2 | | | |
| 付加機能* ² | 防雨形 | RP | | | |
| | 防湿形 | MP | | | |
| | 防湿防雨形 | MP/RP | | | |
| | Cチャンネル回避形 | CC | | | |
| | 遮光角20° 形 | SA20 | | | |
| | グレア抑制形 | CG1A | | | |
| 付加機能* ² (高天井用直付け器具) | 輝度値規制形 | A | | | |
| 配光方式* ² (高天井用直付け器具) | 中照形相当 | M | | | |
| | 広照形相当 | W | | | |
| 配光方式* ² (投光器) | 狭角形 | N | | | |
| | 中角形 | M | | | |
| | 広角形 | W | | | |

注 ※1 記号①を付さない場合がある。

※2 器具の形に付加する。

照明器具の記号等2

(2) ルーバ及びカバーの形状

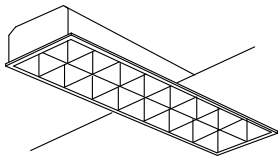
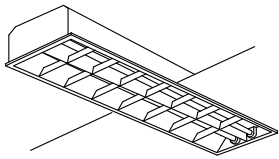
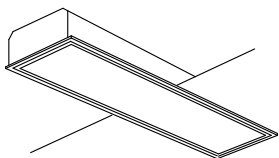
| | ルーバ等の記号 | 器具の形状 | |
|----------------------|---------|---|--------------------|
| | 形状記号④ | | |
| ルーバ | L3 |  | 長方形の開口部を連続的に配置した形状 |
| | L5 |  | 複数の遮光板を平行に組合わせた形状 |
| 照明カバー 及び 拡散カバー | F1 |  | 平板形状 |

(3) グレア分類の性能

| グレア分類の性能記号⑤ | グレア制限の程度 | 対応器種 |
|-------------|-------------------|---|
| G1a | 不快グレアを十分に制限した照明器具 | LRS3CG1A LRS6CG1A |
| G1b | 不快グレアをかなり制限した照明器具 | LRS3-4 LRS3SA20 LRS4 LRS6SA20*1 LRS7 LSS7 |
| G2 | 不快グレアをやや制限した照明器具 | LRS3-2 LRS4F1 LRS6 LRS6SA20*2 LRS9F1 LRS15 LSS6 LSS15 |
| G3 | 不快グレアを制限しない照明器具 | 上記以外のもの |

注 *1 G1bの場合、LRS6SA20はLRS6SA-4-21及びLRS6SA-4-28を示す。

*2 G2の場合、LRS6SA20はLRS6SA-4-45及びLRS6SA-4-60を示す。

照明器具の記号等3

(4) 器具の寸法

| | 寸法 | 記号⑥ |
|--------------------|--------------|-----|
| ベースライト形 (一般) | 20形(630mm) | 2 |
| | 40形(1,250mm) | 4 |
| ベースライト形 (スクエア形) | □380mm | 3 |
| | □460mm | 4 |
| | □630mm | 6 |
| | □700mm | 7 |

注 (1) 表の寸法は概略寸法とし、詳細は各器具の規定による。
 (2) 寸法は、a寸法とする。

(5) 定格光束

| 記号 ⑦ |
|--|
| 定格光束(範囲で規定されているものは下限値)を100で除した値(1桁となる場合は、頭に「0」を付して2桁としたもの) |

| 記号例 | |
|------------------------|----|
| 定格光束 | 記号 |
| 800lm以上 | 08 |
| 3,700lm以上 4,100lm以下 | 37 |
| 4,600lm以上 | 46 |

照明器具の記号等4

(6) LED制御装置

LED制御装置の種類

| LED制御装置の種類 | 記号⑧ | 摘要 |
|-----------------|-----|---|
| 連続調光形 | LX | 調光信号により連続的に出力を制御し、定格光束を100%とした場合に調光下限値を35%以下とするもの |
| | LZ | 調光信号により連続的に出力を制御し、定格光束を100%とした場合に調光下限値を5%以下とするもの |
| 初期照度補正形 | LJ | 定格光束に保守率を乗じた光束以上で点灯を開始し、初期照度補正期間又はLEDモジュール寿命時まで連続的に出力を上げ、ほぼ一定の光束を保つもの |
| 一般形 | LN | 定格消費電力で点灯するもの |
| 個別通信制御 連続調光形 | LC | 通信により個別の照明器具の出力を連続的に制御し、定格光束を100%とした場合に調光下限値を25%以下としたもの |

- 備考 (1) 保守率とは、初期照度補正期間又はLEDモジュールの寿命時におけるLEDモジュールの設計光束維持率にLED照明器具の設計光束維持率(周囲環境による器具の汚れ等)を乗じた値とする。
- (2) LX及びLZは、連続調光タイプの照明制御器で動作可能なものとする。
- (3) 照明制御器を内蔵する照明器具(LDS1及びLDS2)のLED制御装置の種類はLNとする。
- (4) LCは、通信機能付照明器具に適用し、照明器具個別通信制御に適合するものとする。

照明器具の記号等5

(7) 防災用照明器具に付する記号

(イ) 器具の種類と電源

| 器具の種類 | 記号⑨ | |
|------------------------|-------|-------|
| | 電源別置形 | 電池内蔵形 |
| 非常用照明器具 | K0 | K1 |
| 通路誘導灯 | — | ST1 |
| 避難口誘導灯 | — | SH1 |
| 階段通路誘導灯と非常用照明器具を兼用する器具 | — | SK1 |

- 備考 (1) K0及びK1は、建築基準法関係法令による非常用照明器具とする。
 K0は電源別置形とし、非常時は、ミニ電球又はLEDモジュール1灯点灯とする。
 K1は電池内蔵形とし、非常時は、LEDモジュール1灯点灯とする。
- (2) ST1及びSH1は、消防法関係法令による誘導灯とする。
- (3) SK1は、建築基準法関係法令による非常用照明器具及び消防法関係法令による誘導灯を兼用したものとする。
- (4) 専用形非常用照明器具は、通常時消灯、非常時点灯とする。

(ロ) 非常用照明器具の光源の種類と大きさ

| ミニ電球* | | LED | | |
|---------|-----|--------|-------------|---|
| 定格ランプ電力 | 記号⑩ | 大きさの区分 | 記号⑩ | |
| 40ワット | 40 | 1 | (ホ)に示す性能による | 1 |
| | | 2 | | 2 |
| | | 3 | | 3 |

注 * JIL 5501「非常用照明器具技術基準」附属書3「非常用電球」による。

(ハ) 誘導灯の形式及び機能による区分

| 形式及び機能 | 記号⑪ |
|-----------|-----|
| 一般形 | なし |
| パネル形 | P |
| 点滅形 | F |
| 点滅式誘導音付加形 | AF |

(ニ) 誘導灯の仕様による区分

| 仕様 | 記号⑫ |
|--------|-----|
| C級 | C |
| B級BL形 | BL |
| B級BH形 | BH |
| A級 | A |
| 60分間定格 | 60 |

備考 末尾に「60」を付したものは、60分間定格のものを示す。ただし、非常用照明器具と兼用形の場合は、「-60」を付したものとする。

照明器具の記号等6

(ホ) 非常用照明器具の光特性

非常用照明器具の配置間隔は、JIL5501「非常用照明器具技術基準」の算出条件*により算出し、表の配置間隔に適合するものとする。

| 器種 | 取付け高さ[m] | | 2.1 | 2.4 | 2.6 | 3.0 | 4.0 |
|---|----------|----|---------|------|------|------|------|
| | 配置方法 | | 配置間隔[m] | | | | |
| K0-IRS5-40 K0-LRS11-D6 K0-LRS11-D10 | 単体配置 | A1 | 3.6 | 3.8 | 3.8 | 3.9 | 3.9 |
| | 直線配置 | A2 | 8.3 | 9.0 | 9.4 | 10.1 | 10.9 |
| | 四角配置 | A4 | 6.9 | 7.5 | 7.9 | 8.6 | 10.0 |
| | 壁からの距離 | A0 | 2.5 | 2.6 | 2.6 | 2.6 | 2.2 |
| K1-LRS11-1 | 単体配置 | A1 | 2.6 | 3.8 | 3.8 | 3.9 | 3.9 |
| | 直線配置 | A2 | 5.6 | 6.2 | 6.4 | 7.0 | - |
| | 四角配置 | A4 | 4.6 | 5.1 | 5.4 | 6.0 | - |
| | 壁からの距離 | A0 | 2.0 | 2.1 | 2.1 | 2.0 | - |
| K1-LRS11-2 | 単体配置 | A1 | 4.0 | 4.4 | 4.6 | 2.7 | - |
| | 直線配置 | A2 | 8.2 | 9.4 | 9.8 | 11.2 | - |
| | 四角配置 | A4 | 6.2 | 7.1 | 7.7 | 8.5 | - |
| | 壁からの距離 | A0 | 2.8 | 3.2 | 3.2 | 2.0 | - |
| K1-LRS11-3 | 単体配置 | A1 | 4.8 | 5.3 | 5.6 | 6.1 | 5.8 |
| | 直線配置 | A2 | 10.2 | 11.4 | 12.2 | 13.6 | 16.7 |
| | 四角配置 | A4 | 7.8 | 8.7 | 9.3 | 10.5 | 13.1 |
| | 壁からの距離 | A0 | 3.5 | 4.0 | 4.3 | 4.4 | 2.9 |
| K1-LSS11-1 | 単体配置 | A1 | 2.6 | 2.5 | 1.9 | - | - |
| | 直線配置 | A2 | 5.6 | 6.2 | 6.4 | 7.0 | - |
| | 四角配置 | A4 | 4.6 | 5.1 | 5.4 | 6.0 | - |
| | 壁からの距離 | A0 | 2.0 | 2.1 | 2.1 | 2.0 | - |
| K1-LSS11-2 | 単体配置 | A1 | 3.8 | 4.2 | 4.5 | 2.7 | - |
| | 直線配置 | A2 | 7.9 | 9.0 | 9.7 | 11.0 | - |
| | 四角配置 | A4 | 6.1 | 6.8 | 7.4 | 8.2 | - |
| | 壁からの距離 | A0 | 2.8 | 3.1 | 3.3 | 2.0 | - |
| K1-LSS11-3 | 単体配置 | A1 | 4.8 | 5.3 | 5.6 | 6.1 | 5.8 |
| | 直線配置 | A2 | 10.2 | 11.4 | 12.2 | 13.8 | 16.7 |
| | 四角配置 | A4 | 7.8 | 8.7 | 9.3 | 10.5 | 13.1 |
| | 壁からの距離 | A0 | 3.5 | 4.0 | 4.2 | 4.6 | 4.3 |
| L1-LSS14MP-2 | 単体配置 | A1 | 2.4 | 2.5 | 2.5 | 2.6 | 1.9 |
| | 直線配置 | A2 | 5.5 | 5.9 | 6.1 | 6.4 | 6.9 |
| | 四角配置 | A4 | 5.0 | 5.3 | 5.5 | 5.8 | 6.5 |
| | 壁からの距離 | A0 | 1.5 | 1.7 | 1.7 | 1.8 | 1.1 |
| K1-LSS14MP-3 | 単体配置 | A1 | 3.3 | 3.5 | 3.7 | 3.9 | 4.4 |
| | 直線配置 | A2 | 7.7 | 8.2 | 8.5 | 9.2 | 10.4 |
| | 四角配置 | A4 | 6.8 | 7.2 | 7.4 | 8.0 | 9.1 |
| | 壁からの距離 | A0 | 2.1 | 2.3 | 2.4 | 2.6 | 2.9 |

注 取付け高さが本表にない場合は、直線補間により数値を求める。

※ 白熱電球：附属書4「非常用照明の施設基準」4.1.1 算出条件

LED：附属書8「建設省告示1830号に適合するLED光源を用いた非常用照明器具に関する技術基準」3.1 算出条件

照明器具の記号等7

(8) 照明器具に内蔵する照明制御器

| 照明制御器の種類 | 記号 ^⑬ |
|----------------|-----------------|
| 人感センサ内蔵形・点滅タイプ | LDS1 |
| 人感センサ内蔵形・減光タイプ | LDS2 |

- 備考 (1) 人感センサは、人からの熱線を検知し、センサから直線距離2.5m以上検知できるものとする。
- (2) 検知されなくなってから減光又は消灯するまでの時間は内蔵タイマにより、1分から10分の範囲内で設定が可能なものとする。
- (3) 減光時の光束は感知時の全光束に対しての比率で30%以下で設定されているものとする。
- (4) 照明制御器は、照明器具記号の前に、表中の記号を付したものとする。
(例:LDS2-LRS1-08 LN)

照明器具の記号等8

(b) 背面形式

[単位 mm]

| 背面形式 | 背面図 | 器具取付け穴ボルト用(ニ) | 通線穴 | 適用器具 |
|------|-----|---------------|--------------------------|---|
| B21 | | 800 | 器具中心と取付け穴外れ半径70以内の位置に1箇所 | LRS3 LRS6 LRS8 LRS10 LSS1 LSS6 LSS7 LSS9 LSS10 LBS5 LSR12 LBF3 |
| B23 | | 800 | 取付け穴外れ半径70以内の位置に1箇所 | LRS3 LRS6 LRS8 LRS10 LSS1 LSS6 LSS7 LSS9 LSS10 LBS5 LSR12 LBF3 |
| B44 | | 製造者の標準の位置 | 器具中心又は取付け穴外れの位置に1箇所 | LRS4 LRS9 LRS15 |

- 備考 (1) ここで定める以外の穴又はロックアウトは、製造者の標準とする。
 (2) 通線穴は、穴又はロックアウトとし、寸法は、 $\phi 20 \sim 35$ とする。
 (図中●で示す。)
 (3) 器具取付け穴は、穴又はロックアウトとし、寸法は、 $\phi 20$ 、 12×20 長穴(ダルマ穴を含む。)とする。(図中○で示す。)
 (4) 通線穴がロックアウトのときは、ゴムブッシング等を附属する。
 (5) 取付け穴は、大きなダルマ穴又は角穴とすることができる。ただし、通線穴との共用は不可とする。
 (6) LX、LZ、LCのLED制御装置を使用する器具は、信号線の通線穴を別に設ける。

照明器具の記号等9

(c) 適用

- (1) 図中の材厚は、加工前の標準厚さとし、最低値を示す。
- (2) 図は、形状及び構造の一例を示すものである。
- (3) 本体、反射板、エンドカバー、照明カバー、ソケット等の形状及び構造については、多少の差異は差支えない。
- (4) 枠等の形状、開閉装置、補強方法、部品の形状・配置、調節装置等構造の詳細については、製造者の標準とする。
- (5) 照明器具の記号は、①から⑬の組合せにより示し、③の後（記号④、記号⑤等を付す場合にはその後）に「－」を付したものとする。
ベースライト形照明器具の場合は、前記のほか、記号⑥の後に「－」を付したものとする。

（例:LRS3-4-63 LX LRS11RP-13 LN）

照明器具に照明制御器を内蔵する場合は、⑬の記号を先に付し、その後に「－」、器具の記号を付したものとする。

（例:LDS1-LSS9-4-65 LN）

照明器具の記号等10

(d) 共通仕様

特記の無い限り、LED照明器具は以下の事項を満たすものとする。

- (1) LEDモジュールの寿命は、40,000時間以上とする。
- (2) 光源色は、相関色温度4,600～5,500K(昼白色)とする。
- (3) ベースライト形照明器具の平均演色評価数(Ra)は、80以上とする。
- (4) ベースライト形照明器具は、LED制御装置を内蔵したものとする。
- (5) 光源の設計光束維持率は、ベースライト形照明器具は0.85、
ダウンライト形照明器具は0.8以上とする。
- (6) 周波数は50Hz及び60Hz共用のものとする。
- (7) 定格入力電圧が100V又は200Vとされているものは、
ユニバーサル電圧(100V～242V)とすることができる。
- (8) 光源部は容易に交換できない構造のものとする。ただし、
ダウンライト形器具においてLED専用の口金を持つものは除く。
- (9) 蛍光ランプ、白熱電球、放電ランプ、電球形LEDランプと互換性を
有する口金をもつものは対象外とする。
- (10) 1/2ビーム角とは、配光曲線において、基準軸光度又は最大光度の
50%となる二つの方向のなす角度をいう。
- (11) 1/2照度角とは、器具直下照度の50%となる位置と、鉛直とが
なす角度をいう。

LED照明器具

埋込天井灯1

LRS3

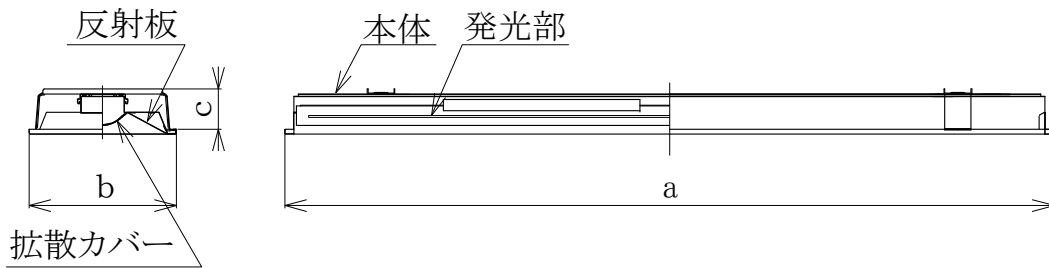
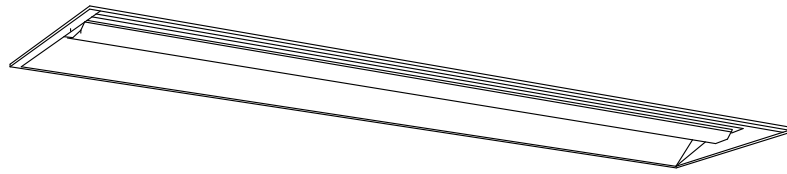

〔単位 mm〕

| 器種 | 光束 | 消費電力 | 入力容量 | 固有エネルギー消費効率 | 定格入力電圧 | 寸法 | | | 材質 | | 天井切込寸法 | 背面形式 | 制御装置の種類 | グレア分類 |
|-----------|------------------------|-----------|------------|-------------------|-------------------|---------------------|-----------------|-----------|-------------------|------------|--------------------------|------------|----------|-------|
| | | | | | | a | b | c | 本体反射板 | 拡散カバー | | | | |
| LRS3-2-15 | 1,500lm以上 1,800lm以下 | 14W 以下 | 17VA 以下 | 125 lm/W 以上 | 100V ～ 242V | 630 ～ 650 | 230 ～ 255 | 110 以下 | SPC ADC AIP | PC PMMA | 220× 617 又は 626 | - | LN | G2 |
| LRS3-2-30 | 3,000lm以上 3,300lm以下 | 24W 以下 | 29VA 以下 | | | | | | | | | | | |
| LRS3-4-23 | 2,300lm以上 2,600lm以下 | 18W 以下 | 22VA 以下 | 135 lm/W 以上 | | | | | | | | | | |
| LRS3-4-30 | 3,000lm以上 3,300lm以下 | 22W 以下 | 26VA 以下 | 140 lm/W 以上 | | 1,250 ～ 1,300 | 230 ～ 255 | | | | | | | |
| LRS3-4-37 | 3,700lm以上 4,100lm以下 | 27W 以下 | 32VA 以下 | | | | | | | | 220 × 1,235 | B21 B23 | LN LX | |
| LRS3-4-48 | 4,800lm以上 5,300lm以下 | 35W 以下 | 42VA 以下 | | | | | | | | | | | |
| LRS3-4-65 | 6,500lm以上 7,200lm以下 | 47W 以下 | 56VA 以下 | | | | | | | | | | | |

LED照明器具

埋込天井灯2

LRS3CC

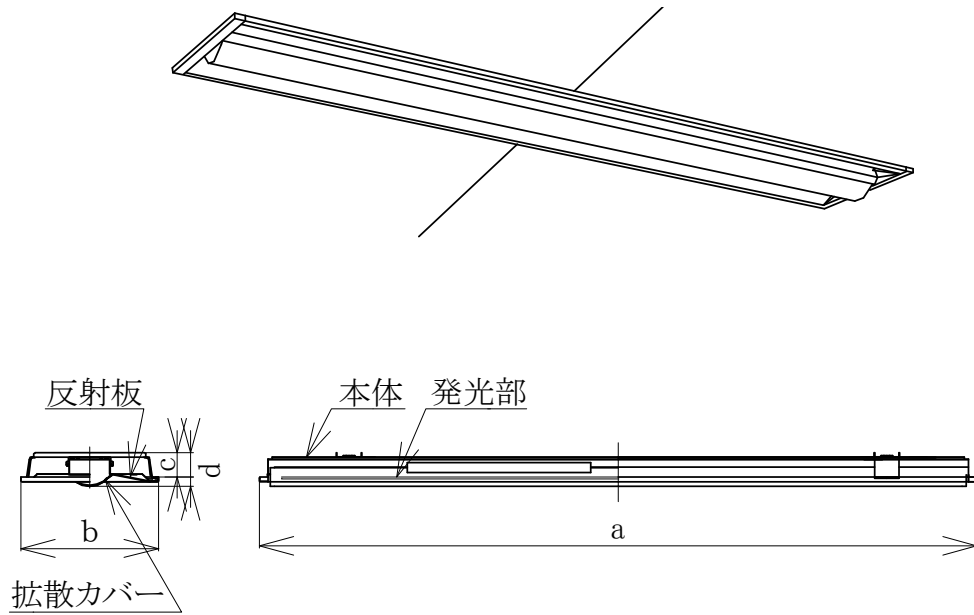

[単位 mm]

| 器種 | 光束 | 消費電力 | 入力容量 | 固有エネルギー消費効率 | 定格入力電圧 | 寸法 | | | | 材質 | | 天井切込寸法 | 背面形式 | 制御装置の種類 | グレア分類 |
|-------------|------------------------|-----------|------------|-------------------|-------------------|---------------------|-----------------|----------|----------|-------------------|------------|-------------------|------------|----------------|-------|
| | | | | | | a | b | c | d | 本体反射板 | 拡散カバー | | | | |
| LRS3CC-4-23 | 2,300lm以上 2,600lm以下 | 18W 以下 | 22VA 以下 | 135 lm/W 以上 | 100V ～ 242V | 1,250 ～ 1,300 | 230 ～ 255 | 26 以下 | 30 以下 | SPC ADC A1P | PC PMMA | 220 × 1,235 | B21 B23 | LN LX | G3 |
| LRS3CC-4-30 | 3,000lm以上 3,300lm以下 | 22W 以下 | 26VA 以下 | | | | | | | | | | | | |
| LRS3CC-4-37 | 3,700lm以上 4,100lm以下 | 27W 以下 | 32VA 以下 | | | | | | | | | | | | |
| LRS3CC-4-48 | 4,800lm以上 5,300lm以下 | 35W 以下 | 42VA 以下 | | | | | | | | | | | | |
| LRS3CC-4-65 | 6,500lm以上 7,200lm以下 | 47W 以下 | 56VA 以下 | 140 lm/W 以上 | | | | | | | | | | LN LX LC | |

LED照明器具

埋込天井灯3

LRS3CG1A

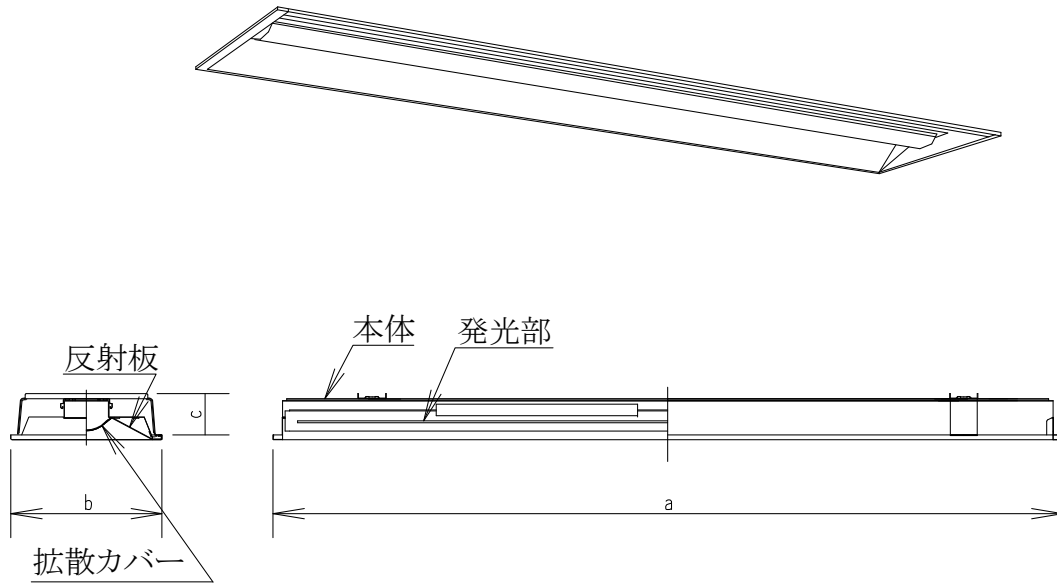

[単位 mm]

| 器種 | 光束 | 消費電力 | 入力容量 | 固有エネルギー消費効率 | 定格入力電圧 | 寸法 | | | 材質 | | 天井切込寸法 | 背面形式 | 制御装置の種類 | グレア分類 |
|---------------|------------------------|-----------|------------|-------------------|-------------------|---------------------|-----------------|-----------|-------------------|------------|-------------------|------------|----------|-------|
| | | | | | | a | b | c | 本体反射板 | 拡散カバー | | | | |
| LRS3CG1A-4-25 | 2,500lm以上 2,900lm以下 | 23W 以下 | 28VA 以下 | 120 lm/W 以上 | 100V ～ 242V | 1,250 ～ 1,300 | 230 ～ 255 | 110 以下 | SPC ADC A1P | PC PMMA | 220 × 1,235 | B21 B23 | LN LX | G1a |
| LRS3CG1A-4-31 | 3,100lm以上 3,600lm以下 | 28W 以下 | 33VA 以下 | | | | | | | | | | | |
| LRS3CG1A-4-41 | 4,100lm以上 4,700lm以下 | 36W 以下 | 43VA 以下 | | | | | | | | | | | |

備考 拡散カバーはグレア抑制形とする。

LED照明器具

埋込天井灯4

LRS3SA20

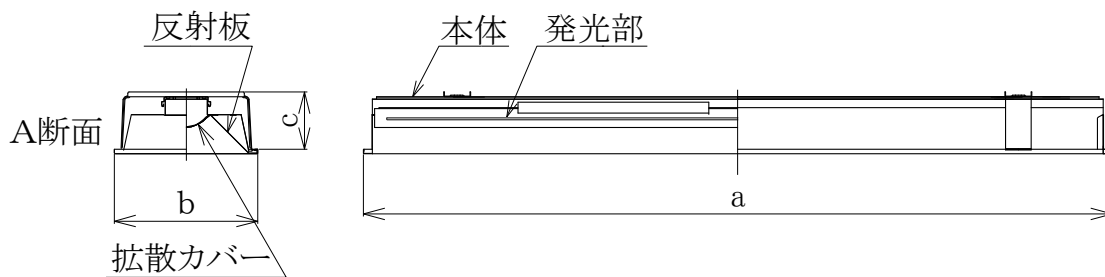
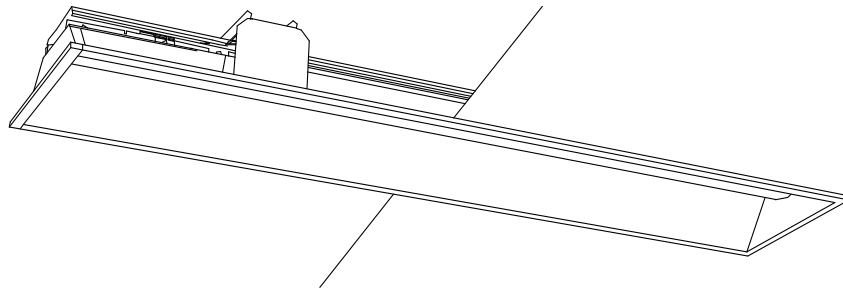

〔単位 mm〕

| 器 種 | 光束 | 消費電力 | 入力容量 | 固有エネルギー消費効率 | 定格入力電圧 | 寸 法 | | | 材 質 | | 天井切込寸法 | 背面形式 | 制御装置の種類 | グレア分類 |
|---------------|-----------|-----------|------------|-------------------|-------------------|---------------------|-----------------|-----------|-------------------|--------------|-------------------|------------|----------------|-------|
| | | | | | | a | b | c | 本 体 反 射 板 | 拡 散 カ バ ー | | | | |
| LRS3SA20-4-47 | 4,700lm以上 | 35W 以下 | 42VA 以下 | 140 lm/W 以上 | 100V ～ 242V | 1,250 ～ 1,300 | 230 ～ 255 | 130 以下 | SPC ADC A1P | PC PMMA | 220 × 1,235 | B21 B23 | LN LX LC | G1b |
| LRS3SA20-4-66 | 6,600lm以上 | 46W 以下 | 55VA 以下 | | | | | | | | | | | |

備考 遮光角は、A断面について20°以上とする。

LED照明器具

埋込天井灯5

LRS3MP/RP

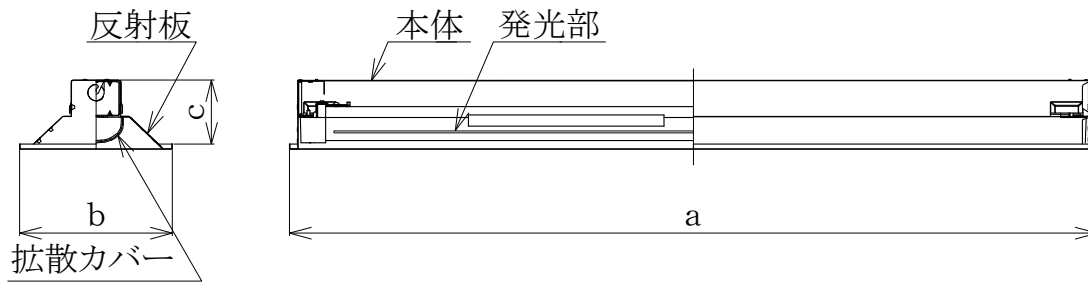
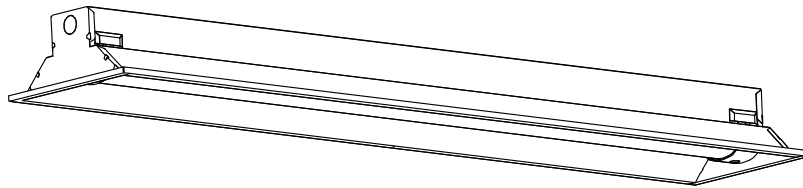

[単位 mm]

| 器 種 | 光束 | 消費電力 | 入力容量 | 固有エネルギー消費効率 | 定格入力電圧 | 寸 法 | | | 材 質 | | 天井切込寸法 | 背面形式 | 制御装置の種類 | グレア分類 |
|--------------------|-----------|-----------|------------|-------------------|-------------------|---------------------|-----------------|-----------|--------------|--------------|----------------------------------|------------|---------|-------|
| | | | | | | a | b | c | 本 体 反 射 板 | 拡 散 カ バ ー | | | | |
| LRS3MP/RP -4-46 | 4,600lm以上 | 35W 以下 | 42VA 以下 | 125 lm/W 以上 | 100V ～ 242V | 1,260 ～ 1,300 | 230 ～ 255 | 125 以下 | SUS | PC PMMA | 220 × 1,250 又は 1,257 | B21 B23 | LN | - |
| LRS3MP/RP -4-62 | 6,200lm以上 | 46W 以下 | 55VA 以下 | | | | | | | | | | | |

備考 反射板の仕上げは、白色塗装とする。

LED照明器具

埋込天井灯6

LRS6

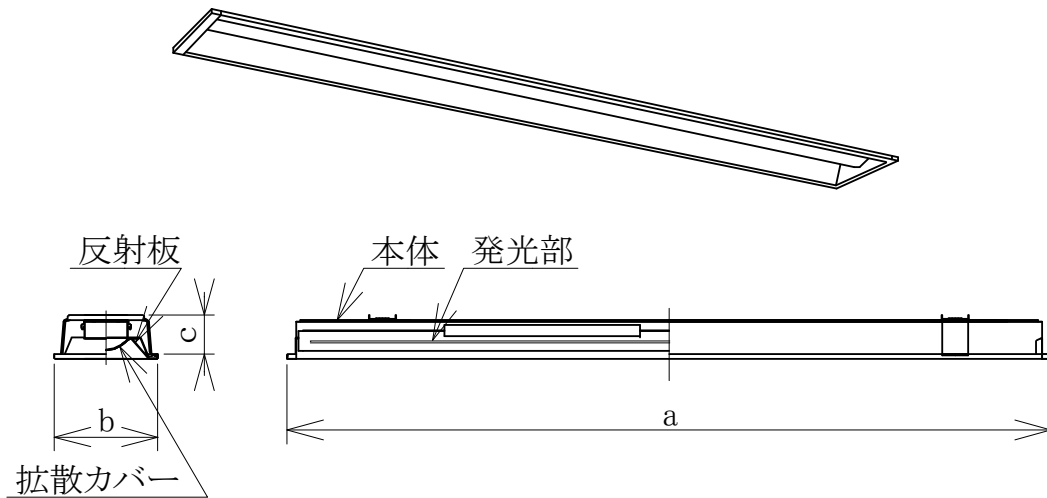

[単位 mm]

| 器種 | 光束 | 消費電力 | 入力容量 | 固有エネルギー消費効率 | 定格入力電圧 | 寸法 | | | 材質 | | 天井切込寸法 | 背面形式 | 制御装置の種類 | グレア分類 |
|-----------|------------------------|-----------|------------|-------------------|-------------------|---------------------|-----------------|-----------|-------------------|------------|--------------------------|------------|----------|-------|
| | | | | | | a | b | c | 本体反射板 | 拡散カバー | | | | |
| LRS6-2-15 | 1,500lm以上 1,800lm以下 | 14W 以下 | 17VA 以下 | 125 lm/W 以上 | 100V ～ 242V | 630 ～ 650 | 160 ～ 180 | 110 以下 | SPC ADC A1P | PC PMMA | 150× 617 又は 626 | - | LN | G2 |
| LRS6-2-30 | 3,000lm以上 3,300lm以下 | 24W 以下 | 29VA 以下 | | | | | | | | | | | |
| LRS6-4-23 | 2,300lm以上 2,600lm以下 | 18W 以下 | 22VA 以下 | 135 lm/W 以上 | | 1,250 ～ 1,300 | | | | | 150 × 1,235 | B21 B23 | LN LX | |
| LRS6-4-30 | 3,000lm以上 3,300lm以下 | 22W 以下 | 26VA 以下 | 140 lm/W 以上 | | | | | | | | | | |
| LRS6-4-37 | 3,700lm以上 4,100lm以下 | 27W 以下 | 32VA 以下 | | | | | | | | | | | |
| LRS6-4-48 | 4,800lm以上 5,300lm以下 | 35W 以下 | 42VA 以下 | | | | | | | | | | | |
| LRS6-4-65 | 6,500lm以上 7,200lm以下 | 47W 以下 | 56VA 以下 | | | | | | | | | | | |

LED照明器具

埋込天井灯7

LRS6CG1A

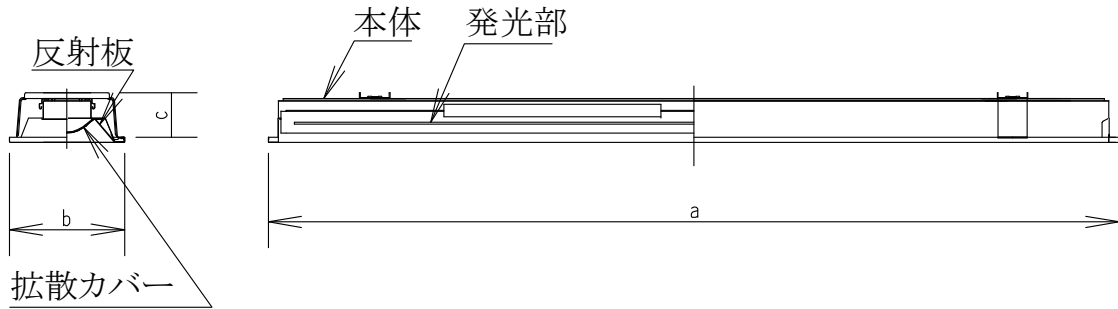
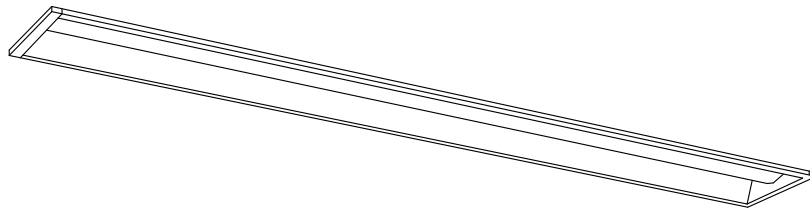

[単位 mm]

| 器種 | 光束 | 消費電力 | 入力容量 | 固有エネルギー消費効率 | 定格入力電圧 | 寸法 | | | 材質 | | 天井切込寸法 | 背面形式 | 制御装置の種類 | グレア分類 |
|-------------------|------------------------|-----------|------------|-------------------|-------------------|---------------------|-----------------|-----------|-------------------|------------|-------------------|------------|----------|-------|
| | | | | | | a | b | c | 本体反射板 | 拡散カバー | | | | |
| LRS6CG1A -4-25 | 2,500lm以上 2,900lm以下 | 23W 以下 | 28VA 以下 | | | | | | | | | | | |
| LRS6CG1A -4-31 | 3,100lm以上 3,600lm以下 | 28W 以下 | 33VA 以下 | 120 lm/W 以上 | 100V ～ 242V | 1,250 ～ 1,300 | 160 ～ 180 | 110 以下 | SPC ADC A1P | PC PMMA | 150 × 1,235 | B21 B23 | LN LX | G1a |
| LRS6CG1A -4-41 | 4,100lm以上 4,700lm以下 | 36W 以下 | 43VA 以下 | | | | | | | | | | | |

備考 拡散カバーはグレア抑制形とする。

LED照明器具

埋込天井灯8

LRS6SA20

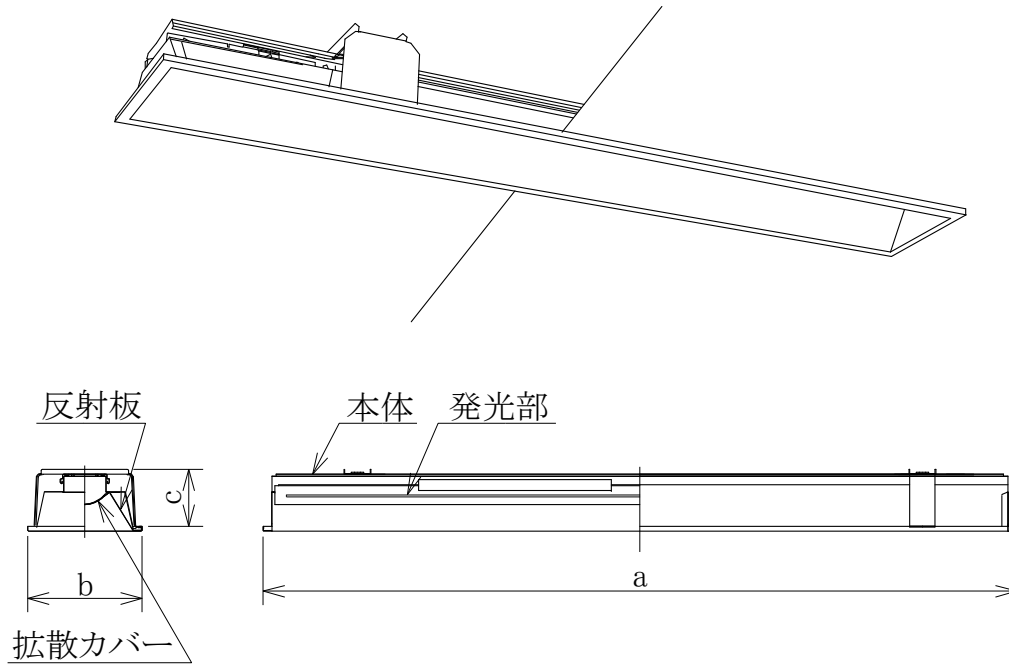

[単位 mm]

| 器種 | 光束 | 消費電力 | 入力容量 | 固有エネルギー消費効率 | 定格入力電圧 | 寸法 | | | 材質 | | 天井切込寸法 | 背面形式 | 制御装置の種類 | グレア分類 |
|-------------------|-----------|-----------|------------|-------------------|-------------------|---------------------|-----------------|-----------|-------------------|------------|-------------------|------------|----------------|-------|
| | | | | | | a | b | c | 本体反射板 | 拡散カバー | | | | |
| LRS6SA20 -4-21 | 2,100lm以上 | 18W 以下 | 22VA 以下 | 130 lm/W 以上 | 100V ～ 242V | 1,250 ～ 1,300 | 160 ～ 180 | 130 以下 | SPC ADC A1P | PC PMMA | 150 × 1,235 | B21 B23 | LN LX | G1b |
| LRS6SA20 -4-28 | 2,800lm以上 | 22W 以下 | 26VA 以下 | | | | | | | | | | LN LX | |
| LRS6SA20 -4-45 | 4,500lm以上 | 35W 以下 | 42VA 以下 | | | | | | | | | | LN LX LC | G2 |
| LRS6SA20 -4-60 | 6,000lm以上 | 46W 以下 | 55VA 以下 | | | | | | | | | | | |

備考 遮光角は、A断面について20°以上とする。

LED照明器具 埋込天井灯9(システム天井用) LRS7

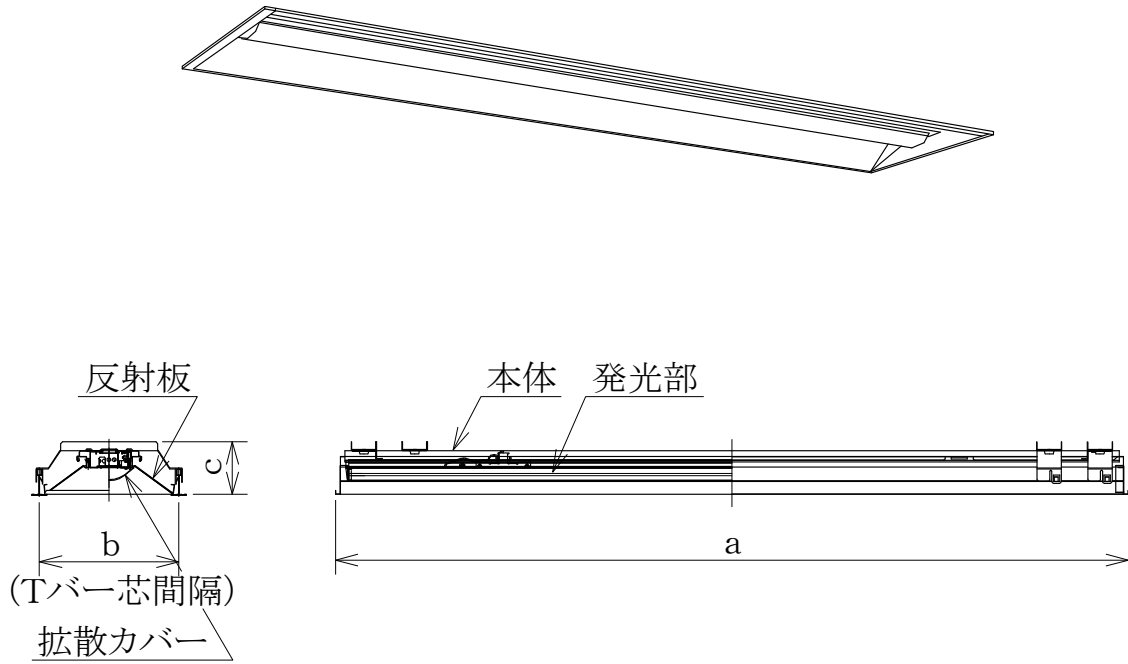

[単位 mm]

| 器種 | 光束 | 消費電力 | 入力容量 | 固有エネルギー消費効率 | 定格入力電圧 | 寸法 | | | 材質 | | 制御装置の種類 | グレア分類 |
|-----------|------------------------|-----------|------------|-------------------|-------------------|---------------------|-----|-----------|-------------------|------------|----------|-------|
| | | | | | | a | b | c | 本体 反射板 | 拡散 カバー | | |
| LRS7-4-48 | 4,800lm以上 5,300lm以下 | 35W 以下 | 42VA 以下 | 140 lm/W 以上 | 100V ～ 242V | 1,220 ～ 1,300 | 220 | 110 以下 | SPC ADC A1P | PC PMMA | LX LC | G1b |
| LRS7-4-65 | 6,500lm以上 7,200lm以下 | 47W 以下 | 56VA 以下 | | | | | | | | | |

備考 システム天井用とする。

LED照明器具

埋込天井灯10

LRS8

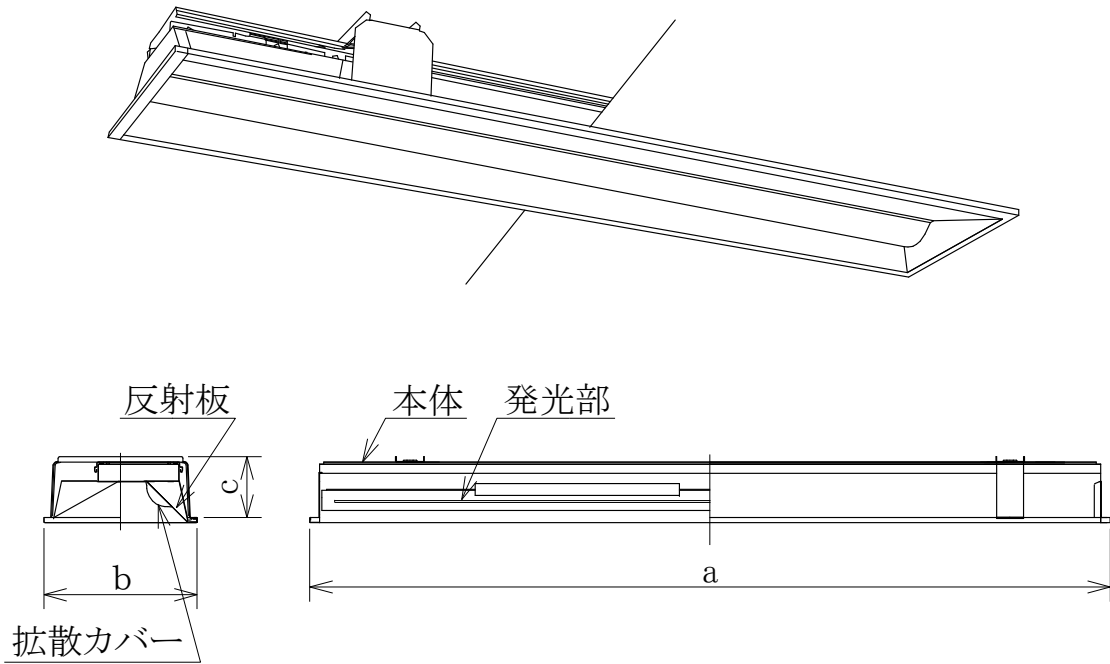

[単位 mm]

| 器種 | 光束 | 消費電力 | 入力容量 | 固有エネルギー消費効率 | 定格入力電圧 | 寸法 | | | 材質 | | 天井切込寸法 | 背面形式 | 制御装置の種類 |
|-----------|-----------|-------|--------|-------------|-----------|-------------|---------|-------|-------------------|------------|-----------|------------|---------|
| | | | | | | a | b | c | 本体反射板 | 拡散カバー | | | |
| LRS8-4-20 | 2,000lm以上 | 19W以下 | 23VA以下 | 115lm/W以上 | 100V～242V | 1,250～1,300 | 230～255 | 150以下 | SPC ADC A1P | PC PMMA | 220×1,235 | B21 B23 | LN |
| LRS8-4-26 | 2,600lm以上 | 23W以下 | 28VA以下 | | | | | | | | | | |
| LRS8-4-43 | 4,300lm以上 | 36W以下 | 43VA以下 | | | | | | | | | | |
| LRS8-4-58 | 5,800lm以上 | 47W以下 | 56VA以下 | | | | | | | | | | |

- 備考 (1) 角度調整可能なものとする。
 (2) 主に黒板照明用に使用する。

LED照明器具

埋込天井灯11

LRS10MP/RP

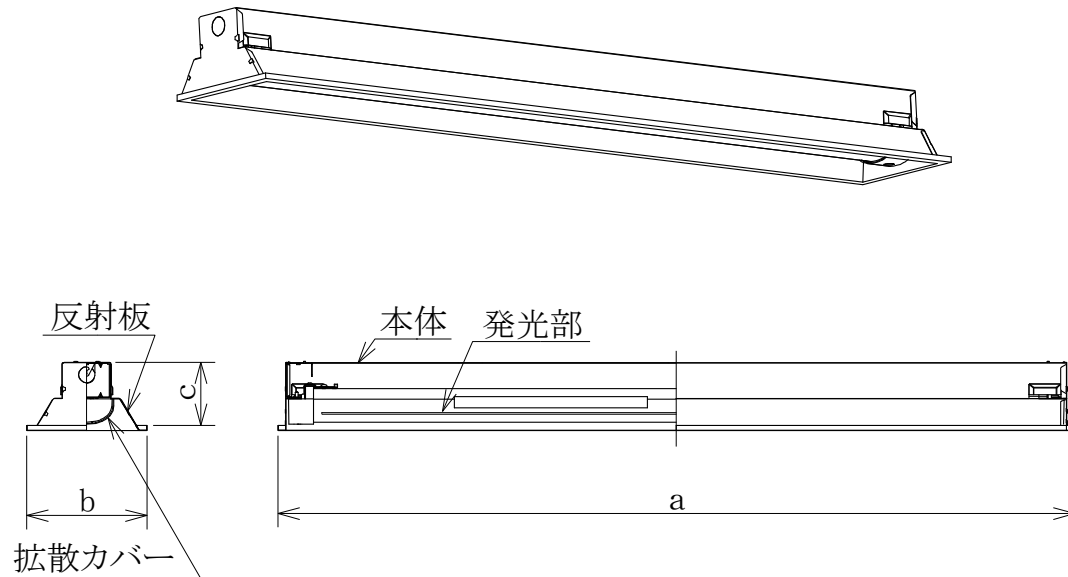

〔単位 mm〕

| 器種 | 光束 | 消費電力 | 入力容量 | 固有エネルギー消費効率 | 定格入力電圧 | 寸法 | | | 材質 | | 天井切込寸法 | 背面形式 | 制御装置の種類 | グレア分類 |
|-----------------|-----------|-------|--------|-------------|-----------|-------------|---------|-------|-------|------------|--------------------------|------------|---------|-------|
| | | | | | | a | b | c | 本体反射板 | 拡散カバー | | | | |
| LRS10MP/RP-4-21 | 2,100lm以上 | 19W以下 | 23VA以下 | 125lm/W以上 | 100V～242V | 1,260～1,300 | 140～160 | 125以下 | SUS | PC PMMA | 130×1,250 又は 1,257 | B21 B23 | LN | - |
| LRS10MP/RP-4-27 | 2,700lm以上 | 22W以下 | 26VA以下 | | | | | | | | | | | |
| LRS10MP/RP-4-44 | 4,400lm以上 | 35W以下 | 42VA以下 | | | | | | | | | | | |
| LRS10MP/RP-4-58 | 5,800lm以上 | 46W以下 | 55VA以下 | | | | | | | | | | | |

備考 反射板の仕上げは、白色塗装とする。

LED照明器具

埋込天井灯12

LRS4

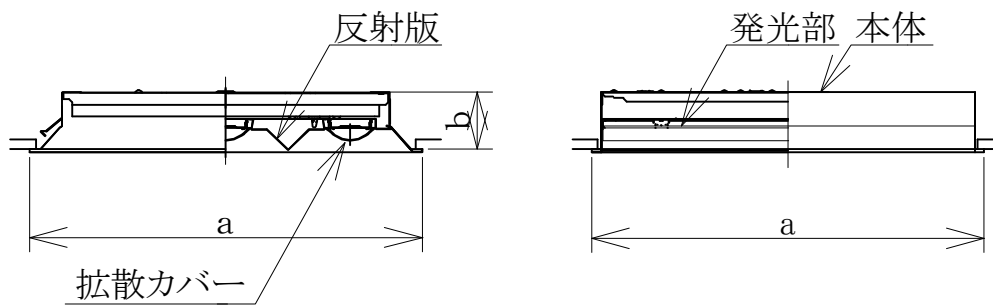
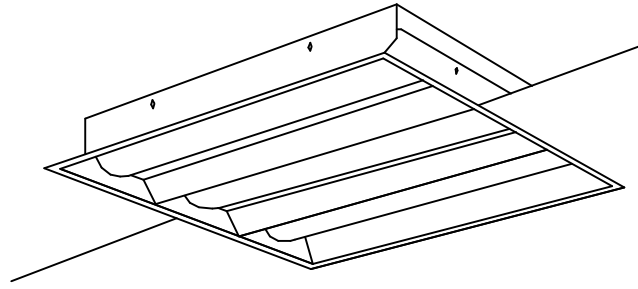

[単位 mm]

| 器種 | 光束 | 消費電力 | 入力容量 | 固有エネルギー消費効率 | 定格入力電圧 | 寸法 | | 材質 | | 天井切込寸法 | 背面形式 | 制御装置の種類 | グレア分類 |
|-----------|-----------|-------|--------|-------------|-----------|-----------|-------|-------------------|------------|--------|------|----------|-------|
| | | | | | | a | b | 本体反射板 | 拡散カバー | | | | |
| LRS4-6-43 | 4,300lm以上 | 32W以下 | 38VA以下 | 115lm/W以上 | 100V～242V | □610～□650 | 110以下 | SPC ADC A1P | PC PMMA | □600 | B44 | LN LX | G1b |
| LRS4-6-63 | 6,300lm以上 | 51W以下 | 60VA以下 | | | | | | | | | | |

LED照明器具

埋込天井灯13

LRS4F1

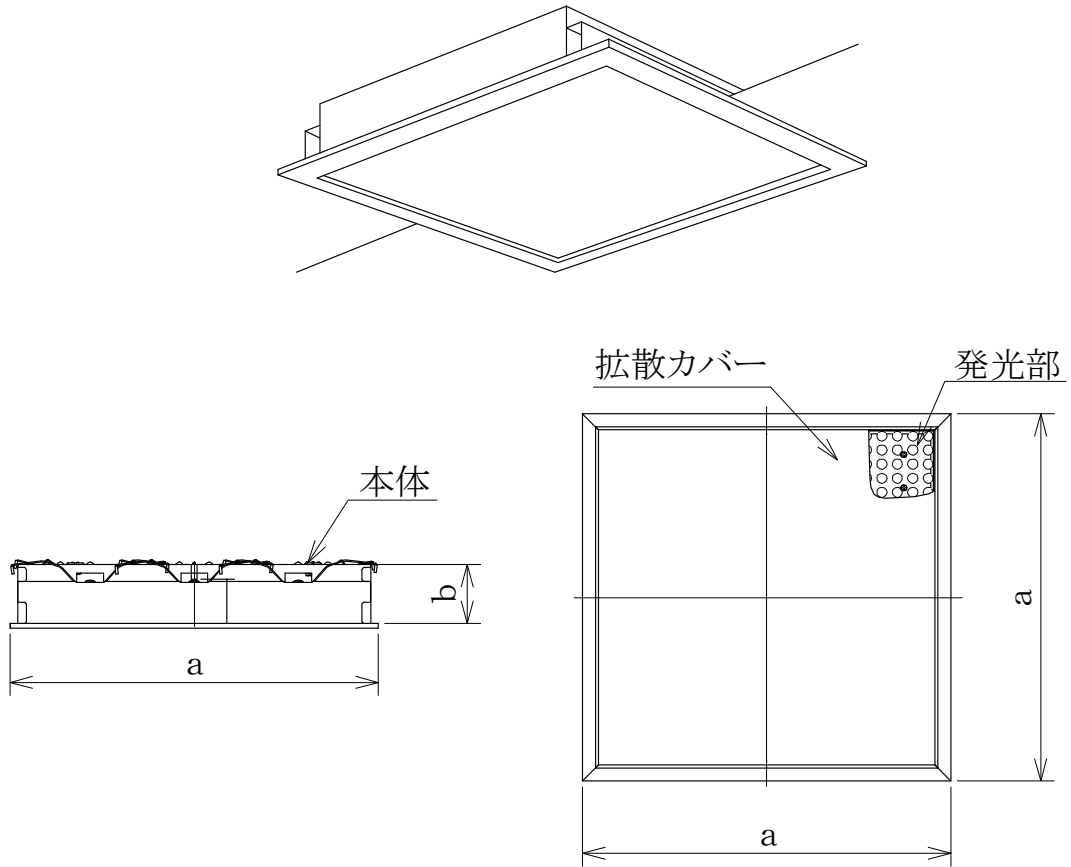

[単位 mm]

| 器種 | 光束 | 消費電力 | 入力容量 | 固有エネルギー消費効率 | 定格入力電圧 | 寸法 | | 材質 | | 天井切込寸法 | 背面形式 | 制御装置の種類 | グレア分類 |
|-------------|-----------|-------|--------|-------------|-----------|-----------|-------|-------------------|------------|--------|------|----------|-------|
| | | | | | | a | b | 本体反射板 | 拡散カバー | | | | |
| LRS4F1-6-84 | 8,400lm以上 | 68W以下 | 80VA以下 | 115lm/W以上 | 100V～242V | □610～□650 | 150以下 | SPC ADC A1P | PC PMMA | □600 | B44 | LN LX | G2 |

LED照明器具

埋込天井灯14

LRS9F1

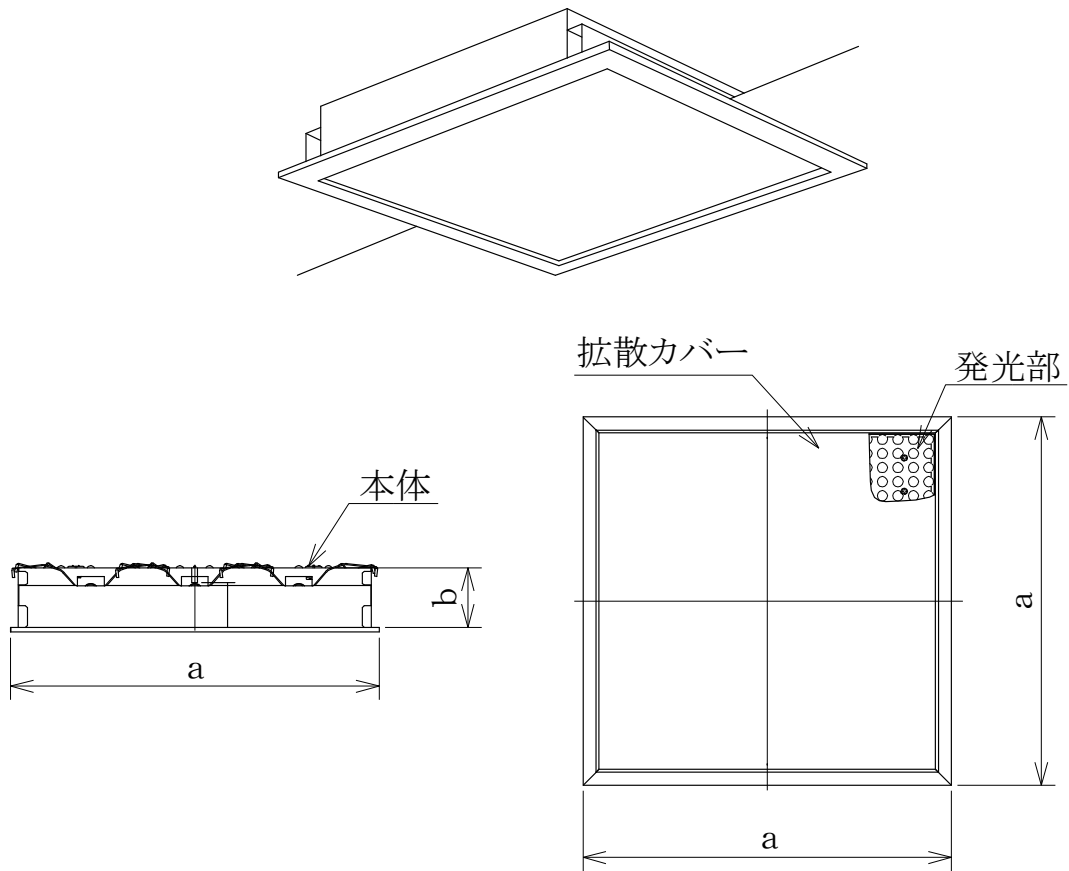

[単位 mm]

| 器種 | 光束 | 消費電力 | 入力容量 | 固有エネルギー消費効率 | 定格入力電圧 | 寸法 | | 材質 | | 天井切込寸法 | 背面形式 | 制御装置の種類 | グレア分類 |
|-------------|-----------|-------|--------|-------------|-----------|-----------|-------|-------------------|------------|--------|------|----------|-------|
| | | | | | | a | b | 本体反射板 | 拡散カバー | | | | |
| LRS9F1-4-45 | 4,500lm以上 | 38W以下 | 45VA以下 | 115lm/W以上 | 100V～242V | □460～□500 | 150以下 | SPC ADC A1P | PC PMMA | □450 | B44 | LN LX | G2 |

LED照明器具

埋込天井灯15

LRS15

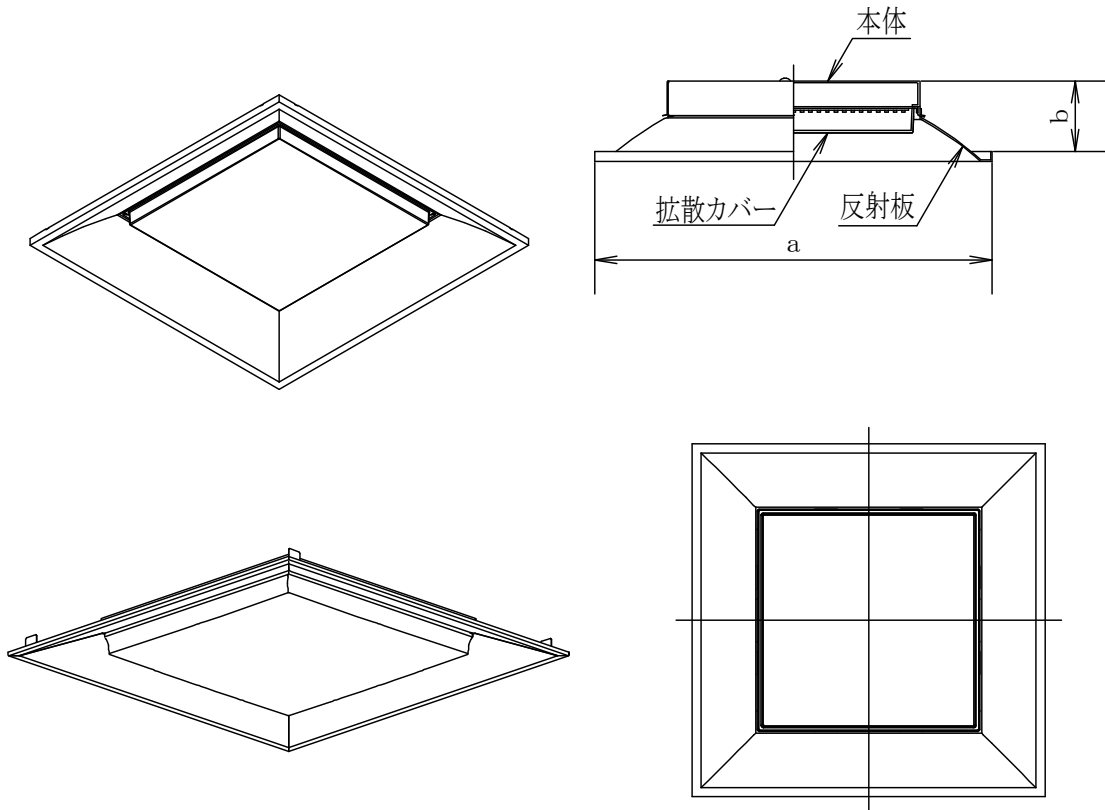

[単位 mm]

| 器種 | 光束 | 消費電力 | 入力容量 | 固有エネルギー消費効率 | 定格入力電圧 | 寸法 | | 材質 | | 天井切込寸法 | 背面形式 | 制御装置の種類 | グレア分類 |
|-------------|--------------------------|-----------|-------------|-------------------|-------------------|-------------------|----------|-------------------|------------|--------|------|----------|-------|
| | | | | | | a | b | 本体反射板 | 拡散カバー | | | | |
| LRS15-3-41 | 4,100lm以上 4,700lm以下 | 32W 以下 | 38VA 以下 | 130 lm/W 以上 | 100V ～ 242V | □360 ～ □400 | 90 以下 | SPC ADC A1P | PC PMMA | □350 | B44 | LN LX | G2 |
| LRS15-3-58 | 5,800lm以上 6,700lm以下 | 45W 以下 | 53VA 以下 | | | | | | | | | | |
| LRS15-3-80 | 8,000lm以上 8,800lm以下 | 62W 以下 | 73VA 以下 | | | | | | | | | | |
| LRS15-4-41 | 4,100lm以上 4,700lm以下 | 32W 以下 | 38VA 以下 | | | □460 ～ □500 | | | | □450 | | | |
| LRS15-4-58 | 5,800lm以上 6,700lm以下 | 45W 以下 | 53VA 以下 | | | | | | | | | | |
| LRS15-4-80 | 8,000lm以上 8,800lm以下 | 62W 以下 | 73VA 以下 | | | | | | | | | | |
| LRS15-4-110 | 11,000lm以上 13,000lm以下 | 86W 以下 | 102VA 以下 | | | □610 ～ □650 | | | | □600 | | | |
| LRS15-6-58 | 5,800lm以上 6,700lm以下 | 45W 以下 | 53VA 以下 | | | | | | | | | | |
| LRS15-6-80 | 8,000lm以上 8,800lm以下 | 62W 以下 | 73VA 以下 | | | | | | | | | | |
| LRS15-6-110 | 11,000lm以上 13,000lm以下 | 86W 以下 | 102VA 以下 | | | | | | | | | | |

LED照明器具

直付け天井灯1

LSS1
LSS1MP/RP
LDS1-LSS1
LDS2-LSS1

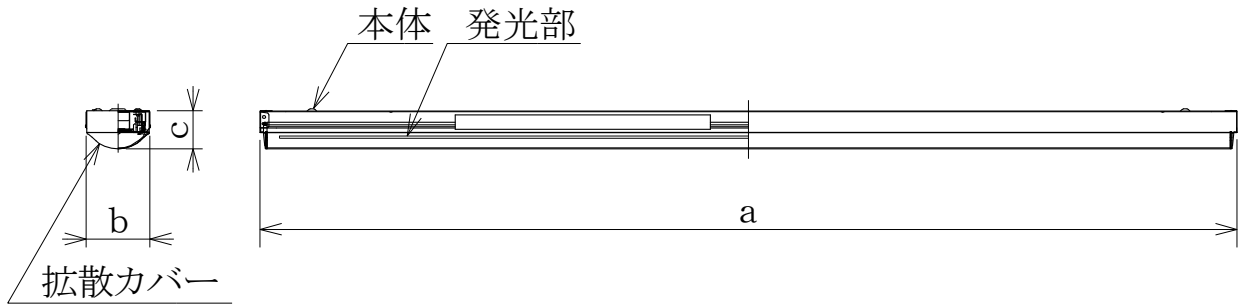
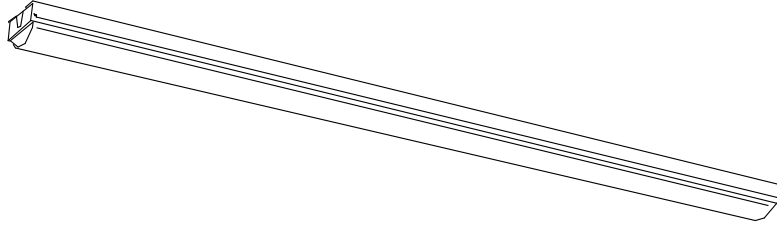

LED照明器具

直付け天井灯1

LSS1
LSS1MP/RP

〔単位 mm〕

| 器種 | 光束 | 消費電力 | 入力容量 | 固有エネルギー消費効率 | 定格入力電圧 | 寸法 | | | 材質 | | 背面形式 | 制御装置の種類 | 備考 |
|--------------------|------------------------|-----------|------------|-------------------|-------------------|---------------------|---------------|-----------|-------------------|------------|------------|----------|----|
| | | | | | | a | b | c | 本体反射板 | 拡散カバー | | | |
| LSS1-2-15 | 1,500lm以上 1,800lm以下 | 14W 以下 | 17VA 以下 | 125 lm/W 以上 | 100V ～ 242V | 590 ～ 650 | 70 ～ 90 | 65 以下 | SPC ADC A1P | PC PMMA | - | LN | - |
| LSS1-2-30 | 3,000lm以上 3,300lm以下 | 24W 以下 | 29VA 以下 | | | | | | | | | | |
| LSS1-4-23 | 2,300lm以上 2,600lm以下 | 18W 以下 | 22VA 以下 | 135lm/W 以上 | | 1,100 ～ 1,260 | | | | | B21 B23 | LN LX | |
| LSS1-4-30 | 3,000lm以上 3,300lm以下 | 22W 以下 | 26VA 以下 | | | | | | | | | | |
| LSS1-4-37 | 3,700lm以上 4,100lm以下 | 27W 以下 | 32VA 以下 | 140 lm/W 以上 | | LN LX | | | | | | | |
| LSS1-4-48 | 4,800lm以上 5,300lm以下 | 35W 以下 | 42VA 以下 | | | | | | | | | | |
| LSS1-4-65 | 6,500lm以上 7,200lm以下 | 47W 以下 | 56VA 以下 | | | | | | | | | | |
| LSS1MP/RP -2-07 | 700lm 以上 | 8W 以下 | 10VA 以下 | 115 lm/W 以上 | 100V ～ 242V | 590 ～ 700 | 70 ～ 90 | 100 以下 | SUS | PC PMMA | - | LN | *1 |
| LSS1MP/RP -2-14 | 1,400lm 以上 | 15W 以下 | 18VA 以下 | | | | | | | | | | |
| LSS1MP/RP -4-22 | 2,200lm 以上 | 19W 以下 | 23VA 以下 | 130 lm/W 以上 | | 1,100 ～ 1,320 | | | | | B21 B23 | | |
| LSS1MP/RP -4-30 | 3,000lm 以上 | 23W 以下 | 28VA 以下 | | | | | | | | | | |
| LSS1MP/RP -4-46 | 4,600lm 以上 | 35W 以下 | 42VA 以下 | | | | | | | | | | |
| LSS1MP/RP -4-64 | 6,400lm 以上 | 47W 以下 | 56VA 以下 | | | | | | | | | | |

備考 *1 本体の仕上げは、白色塗装とする。

LED照明器具

直付け天井灯1

LDS1-LSS1
LDS2-LSS1

[単位 mm]

| 器種 | 光束 | 消費電力 | 入力容量 | 固有エネルギー消費効率 | 定格入力電圧 | 寸法 | | | 材質 | | 背面形式 | 制御装置の種類 | 備考 |
|--------------------|---------------|-----------|------------|-------------------|-------------------|---------------------|---------------|------------|-------------------|------------|------------|---------|----|
| | | | | | | a | b | c | 本体反射板 | 拡散カバー | | | |
| LDS1-LSS1 -4-22 | 2,200lm 以上 | 18W 以下 | 22VA 以下 | 135lm/W 以上 | 100V ～ 242V | 1,100 ～ 1,260 | 70 ～ 90 | 65*2 以下 | SPC ADC AIP | PC PMMA | B21 B23 | LN | |
| LDS1-LSS1 -4-29 | 2,900lm 以上 | 22W 以下 | 26VA 以下 | 140 lm/W 以上 | | | | | | | | | |
| LDS1-LSS1 -4-47 | 4,700lm 以上 | 34W 以下 | 40VA 以下 | | | | | | | | | | |
| LDS1-LSS1 -4-65 | 6,500lm 以上 | 45W 以下 | 53VA 以下 | | | | | | | | | | |
| LDS2-LSS1 -4-22 | 2,200lm 以上 | 18W 以下 | 22VA 以下 | | | | | | | | | | |
| LDS2-LSS1 -4-29 | 2,900lm 以上 | 22W 以下 | 26VA 以下 | 140 lm/W 以上 | | | | | | | | | |
| LDS2-LSS1 -4-47 | 4,700lm 以上 | 34W 以下 | 40VA 以下 | | | | | | | | | | |
| LDS2-LSS1 -4-65 | 6,500lm 以上 | 45W 以下 | 53VA 以下 | | | | | | | | | | |

備考 *2 センサの高さはc寸法には含まないものとする。

LED照明器具

直付け天井灯2

LSS6

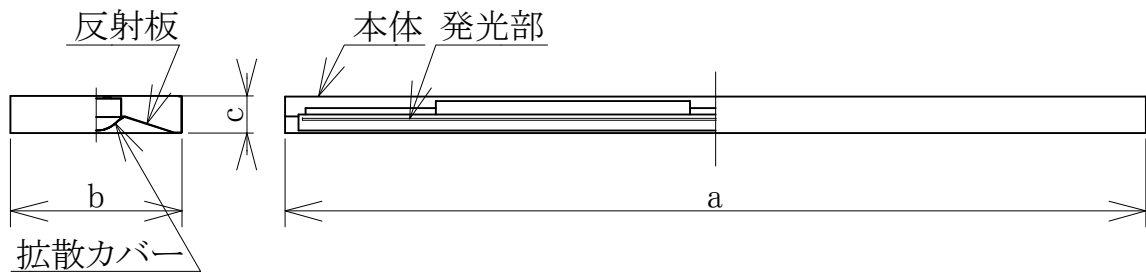
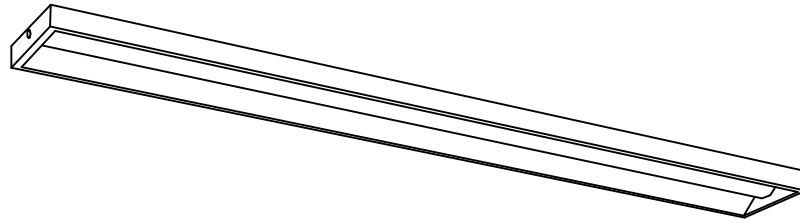

[単位 mm]

| 器種 | 光束 | 消費電力 | 入力容量 | 固有エネルギー消費効率 | 定格入力電圧 | 寸法 | | | 材質 | | 背面形式 | 制御装置の種類 | グレア分類 |
|-----------|------------------------|-----------|------------|-------------------|-------------------|---------------------|-----------------|---------------|-------------------|------------|------------|----------------|-------|
| | | | | | | a | b | c | 本体反射板 | 拡散カバー | | | |
| LSS6-4-23 | 2,300lm以上 2,600lm以下 | 18W 以下 | 22VA 以下 | 135lm/W 以上 | 100V ～ 242V | 1,200 ～ 1,300 | 200 ～ 285 | 35 ～ 55 | SPC ADC A1P | PC PMMA | B21 B23 | LN | G2 |
| LSS6-4-30 | 3,000lm以上 3,300lm以下 | 22W 以下 | 26VA 以下 | 140 lm/W 以上 | | | | | | | | | |
| LSS6-4-37 | 3,700lm以上 4,100lm以下 | 27W 以下 | 32VA 以下 | | | | | | | | | | |
| LSS6-4-48 | 4,800lm以上 5,300lm以下 | 35W 以下 | 42VA 以下 | | | | | | | | | LN LX LC | |
| LSS6-4-65 | 6,500lm以上 7,200lm以下 | 47W 以下 | 56VA 以下 | | | | | | | | | | |

LED照明器具

直付け天井灯3

LSS7

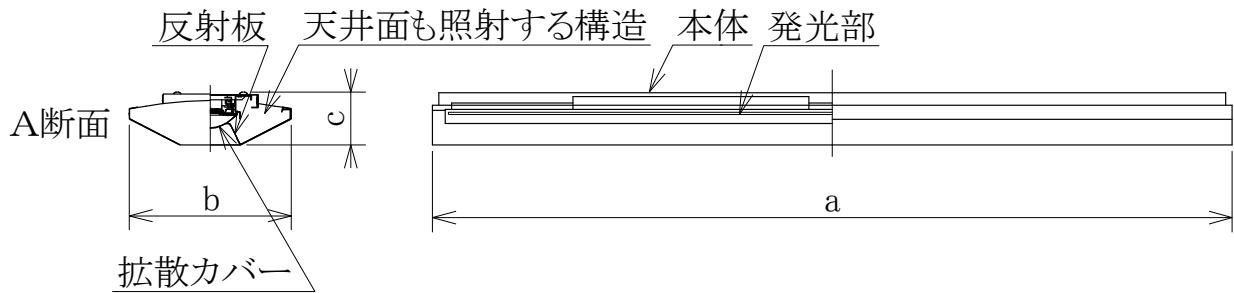
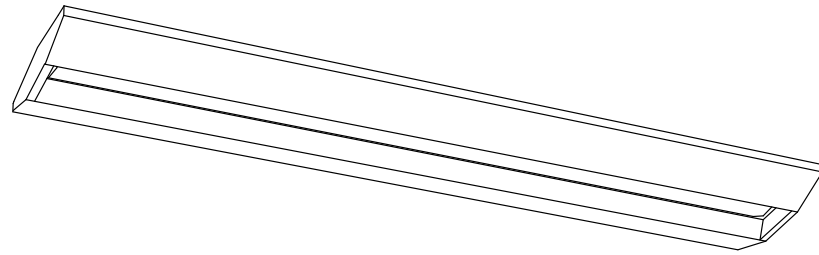

〔単位 mm〕

| 器種 | 光束 | 消費電力 | 入力容量 | 固有エネルギー消費効率 | 定格入力電圧 | 寸法 | | | 材質 | | 背面形式 | 制御装置の種類 | グレア分類 |
|-----------|-----------|-------|--------|-------------|-----------|-------------|---------|-------|-------------------|------------|------------|----------|-------|
| | | | | | | a | b | c | 本体反射板 | 拡散カバー | | | |
| LSS7-4-38 | 3,800lm以上 | 35W以下 | 42VA以下 | 130lm/W以上 | 100V～242V | 1,200～1,300 | 200～285 | 100以下 | SPC ADC AIP | PC PMMA | B21 B23 | LN LX | G1b |
| LSS7-4-56 | 5,600lm以上 | 46W以下 | 55VA以下 | | | | | | | | | | |

- 備考 (1) 遮光角は、A断面について20°以上とする。
 (2) 天井面も照射する構造とする。

LED照明器具

直付け天井灯4

LSS9
LSS9MP/RP
LDS1-LSS9
LDS2-LSS9

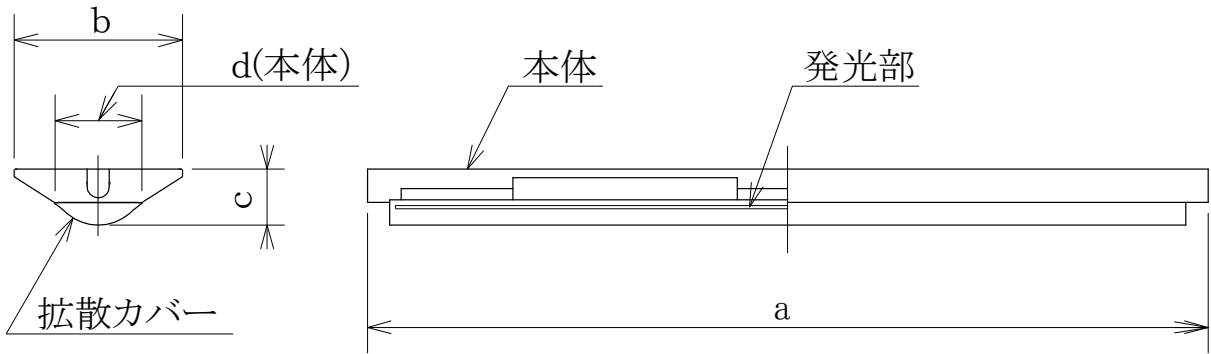
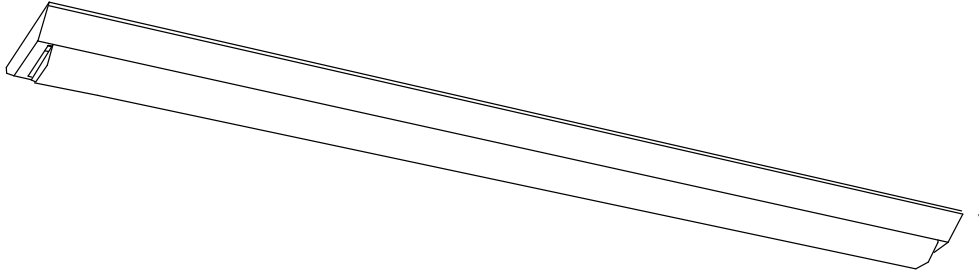

LED照明器具

直付け天井灯4

LSS9
LSS9MP/RP

〔単位 mm〕

| 器種 | 光束 | 消費電力 | 入力容量 | 固有エネルギー消費効率 | 定格入力電圧 | 寸法 | | | | 材質 | | 背面形式 | 制御装置の種類 | 備考 |
|--------------------|------------------------|-----------|------------|-------------------|-------------------|---------------------|-----------------|---------------|---------------|-------------------|------------|------------|----------------|----|
| | | | | | | a | b | c | d | 本体反射板 | 拡散カバー | | | |
| LSS9-2-15 | 1,500lm以上 1,800lm以下 | 14W 以下 | 17VA 以下 | 125 lm/W 以上 | 100V ～ 242V | 590 ～ 650 | 120 ～ 165 | 35 ～ 75 | 65 ～ 90 | SPC ADC AIP | PC PMMA | - | LN | - |
| LSS9-2-30 | 3,000lm以上 3,300lm以下 | 24W 以下 | 29VA 以下 | | | | | | | | | | | |
| LSS9-4-23 | 2,300lm以上 2,600lm以下 | 18W 以下 | 22VA 以下 | 140 lm/W 以上 | 100V ～ 242V | 1,200 ～ 1,260 | 120 ～ 165 | 35 ～ 75 | 65 ～ 90 | SPC ADC AIP | PC PMMA | B21 B23 | LN LX LC | - |
| LSS9-4-30 | 3,000lm以上 3,300lm以下 | 22W 以下 | 26VA 以下 | | | | | | | | | | | |
| LSS9-4-37 | 3,700lm以上 4,100lm以下 | 27W 以下 | 32VA 以下 | 140 lm/W 以上 | 100V ～ 242V | 1,200 ～ 1,260 | 120 ～ 165 | 35 ～ 75 | 65 ～ 90 | SPC ADC AIP | PC PMMA | B21 B23 | LN LX LC | - |
| LSS9-4-48 | 4,800lm以上 5,300lm以下 | 35W 以下 | 42VA 以下 | | | | | | | | | | | |
| LSS9-4-65 | 6,500lm以上 7,200lm以下 | 47W 以下 | 56VA 以下 | 140 lm/W 以上 | 100V ～ 242V | 1,200 ～ 1,260 | 120 ～ 165 | 35 ～ 75 | 65 ～ 90 | SPC ADC AIP | PC PMMA | B21 B23 | LN LX LC | - |
| LSS9MP/RP -2-07 | 700lm 以上 | 8W 以下 | 10VA 以下 | | | | | | | | | | | |
| LSS9MP/RP -2-14 | 1,400lm 以上 | 15W 以下 | 18VA 以下 | 115 lm/W 以上 | 100V ～ 242V | 590 ～ 700 | 120 ～ 165 | 100 以下 | 65 ～ 90 | SUS | PC PMMA | - | LN | *1 |
| LSS9MP/RP -4-22 | 2,200lm 以上 | 19W 以下 | 23VA 以下 | | | | | | | | | | | |
| LSS9MP/RP -4-30 | 3,000lm 以上 | 23W 以下 | 28VA 以下 | 130 lm/W 以上 | 100V ～ 242V | 1,200 ～ 1,320 | 120 ～ 165 | 100 以下 | 65 ～ 90 | SUS | PC PMMA | B21 B23 | LN | *1 |
| LSS9MP/RP -4-46 | 4,600lm 以上 | 35W 以下 | 42VA 以下 | | | | | | | | | | | |
| LSS9MP/RP -4-64 | 6,400lm 以上 | 47W 以下 | 56VA 以下 | 130 lm/W 以上 | 100V ～ 242V | 1,200 ～ 1,320 | 120 ～ 165 | 100 以下 | 65 ～ 90 | SUS | PC PMMA | B21 B23 | LN | *1 |
| LSS9MP/RP -4-64 | 6,400lm 以上 | 47W 以下 | 56VA 以下 | | | | | | | | | | | |

備考 *1 本体の仕上げは、白色塗装とする。

LED照明器具

直付け天井灯4

LDS1-LSS9
LDS2-LSS9

[単位 mm]

| 器種 | 光束 | 消費電力 | 入力容量 | 固有エネルギー消費効率 | 定格入力電圧 | 寸法 | | | | 材質 | | 背面形式 | 制御装置の種類 | 備考 |
|--------------------|---------------|-----------|------------|-------------------|-------------------|---------------------|-----------------|-----------------|---------------|-------------------|------------|------------|---------|----|
| | | | | | | a | b | c | d | 本体反射板 | 拡散カバー | | | |
| LDS1-LSS9 -4-22 | 2,200lm 以上 | 18W 以下 | 22VA 以下 | 135lm/W 以上 | 100V ～ 242V | 1,200 ～ 1,260 | 120 ～ 165 | 35*2 ～ 75 | 65 ～ 90 | SPC ADC A1P | PC PMMA | B21 B23 | LN | - |
| LDS1-LSS9 -4-29 | 2,900lm 以上 | 22W 以下 | 26VA 以下 | 140 lm/W 以上 | | | | | | | | | | |
| LDS1-LSS9 -4-47 | 4,700lm 以上 | 34W 以下 | 40VA 以下 | | | | | | | | | | | |
| LDS1-LSS9 -4-65 | 6,500lm 以上 | 45W 以下 | 53VA 以下 | | | | | | | | | | | |
| LDS2-LSS9 -4-22 | 2,200lm 以上 | 18W 以下 | 22VA 以下 | | | | | | | | | | | |
| LDS2-LSS9 -4-29 | 2,900lm 以上 | 22W 以下 | 26VA 以下 | 140 lm/W 以上 | | | | | | | | | | |
| LDS2-LSS9 -4-47 | 4,700lm 以上 | 34W 以下 | 40VA 以下 | | | | | | | | | | | |
| LDS2-LSS9 -4-65 | 6,500lm 以上 | 45W 以下 | 53VA 以下 | | | | | | | | | | | |

備考 *2 センサの高さはc寸法には含まないものとする。

LED照明器具

直付け天井灯5

LSS10
LSS10MP/RP
LDS1-LSS10
LDS2-LSS10

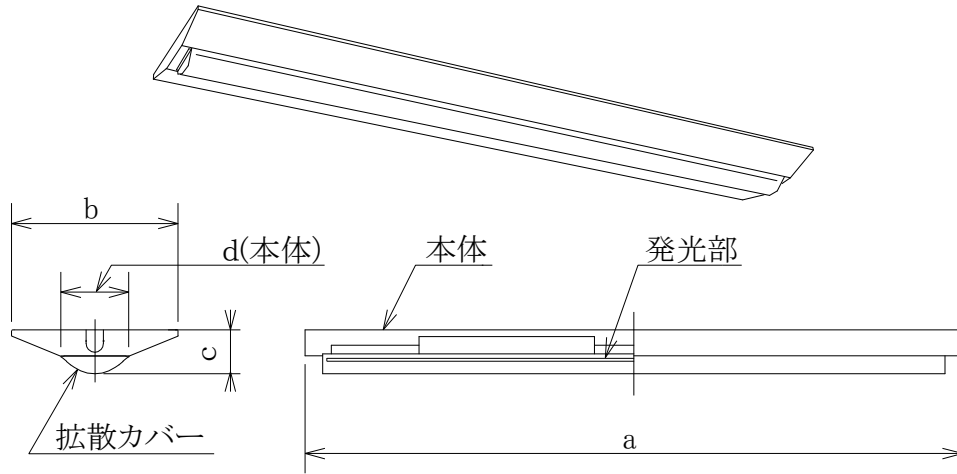

[単位 mm]

| 器種 | 光束 | 消費電力 | 入力容量 | 固有エネルギー消費効率 | 定格入力電圧 | 寸法 | | | | 材質 | | 背面形式 | 制御装置の種類 | 備考 |
|---------------------|------------------------|-----------|------------|-------------------|-------------------|---------------------|-----------------|-----------------|---------------|-------------------|------------|------------|----------------|----|
| | | | | | | a | b | c | d | 本体反射板 | 拡散カバー | | | |
| LSS10-2-15 | 1,500lm以上 1,800lm以下 | 14W 以下 | 17VA 以下 | 125 lm/W 以上 | 100V ～ 242V | 590 ～ 650 | 200 ～ 250 | 35 ～ 75 | 65 ～ 90 | SPC ADC A1P | PC PMMA | - | LN | - |
| LSS10-2-30 | 3,000lm以上 3,300lm以下 | 24W 以下 | 29VA 以下 | | | | | | | | | | | |
| LSS10-4-23 | 2,300lm以上 2,600lm以下 | 18W 以下 | 22VA 以下 | 140 lm/W 以上 | 100V ～ 242V | 1,200 ～ 1,260 | 200 ～ 250 | 35 ～ 75 | 65 ～ 90 | SPC ADC A1P | PC PMMA | B21 B23 | LN LX LC | - |
| LSS10-4-30 | 3,000lm以上 3,300lm以下 | 22W 以下 | 26VA 以下 | | | | | | | | | | | |
| LSS10-4-37 | 3,700lm以上 4,100lm以下 | 27W 以下 | 32VA 以下 | | | | | | | | | | | |
| LSS10-4-48 | 4,800lm以上 5,300lm以下 | 35W 以下 | 42VA 以下 | | | | | | | | | | | |
| LSS10-4-65 | 6,500lm以上 7,200lm以下 | 47W 以下 | 56VA 以下 | | | | | | | | | | | |
| LSS10MP/RP -4-46 | 4,600lm 以上 | 35W 以下 | 42VA 以下 | 130 lm/W 以上 | 100V ～ 242V | 1,200 ～ 1,320 | 200 ～ 250 | 100 以下 | 65 ～ 90 | SUS | PC PMMA | B21 B23 | LN | *1 |
| LSS10MP/RP -4-64 | 6,400lm 以上 | 47W 以下 | 56VA 以下 | | | | | | | | | | | |
| LDS1-LSS10 -4-47 | 4,700lm 以上 | 35W 以下 | 42VA 以下 | 140 lm/W 以上 | 100V ～ 242V | 1,200 ～ 1,260 | 200 ～ 250 | 35*2 ～ 75 | 65 ～ 90 | SPC ADC A1P | PC PMMA | B21 B23 | LN | - |
| LDS1-LSS10 -4-65 | 6,500lm 以上 | 46W 以下 | 55VA 以下 | | | | | | | | | | | |
| LDS2-LSS10 -4-47 | 4,700lm 以上 | 35W 以下 | 42VA 以下 | | | | | | | | | | | |
| LDS2-LSS10 -4-65 | 6,500lm 以上 | 46W 以下 | 55VA 以下 | | | | | | | | | | | |

備考 (1) *1 本体の仕上げは、白色塗装とする。

(2) *2 LDS1,LDS2については、センサの高さはc寸法には含まないものとする。

LED照明器具

直付け天井灯6

LSS15

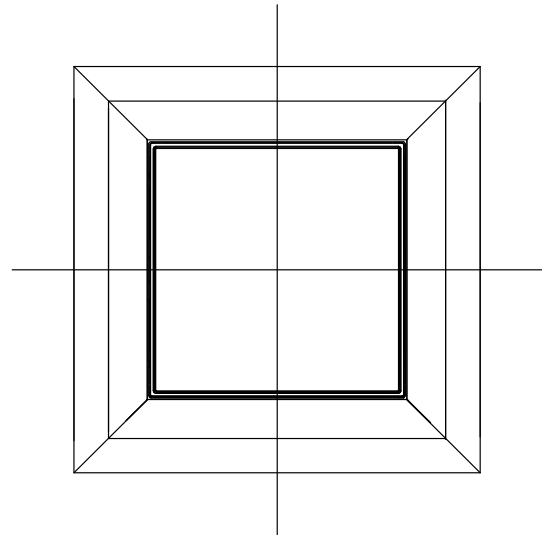
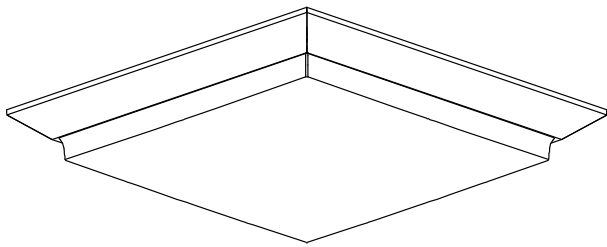
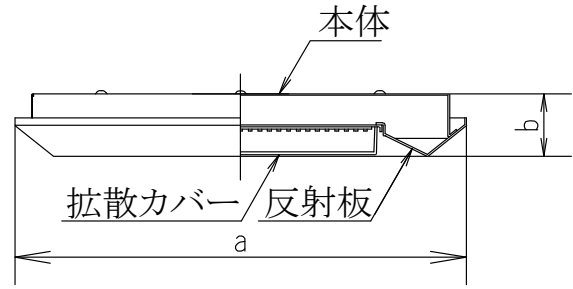
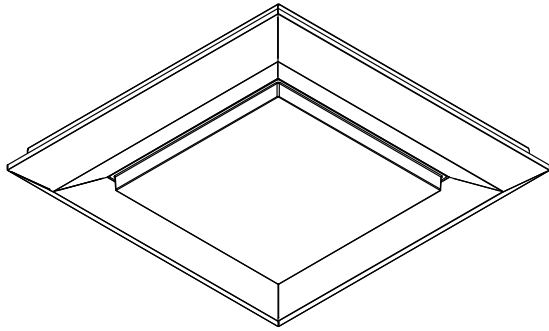

[単位 mm]

| 器種 | 光束 | 消費電力 | 入力容量 | 固有エネルギー消費効率 | 定格入力電圧 | 寸法 | | 材質 | | 背面形式 | 制御装置の種類 | グレア分類 |
|------------|------------------------|-----------|------------|-------------------|-------------------|-------------------|----------|-------------------|------------|------|----------|-------|
| | | | | | | a | b | 本体反射板 | 拡散カバー | | | |
| LSS15-4-41 | 4,100lm以上 4,700lm以下 | 32W 以下 | 38VA 以下 | 130 lm/W 以上 | 100V ～ 242V | □400 ～ □500 | 70 以下 | SPC ADC AIP | PC PMMA | - | LN LX | G2 |
| LSS15-4-58 | 5,800lm以上 6,700lm以下 | 45W 以下 | 53VA 以下 | | | | | | | | | |
| LSS15-4-80 | 8,000lm以上 8,800lm以下 | 62W 以下 | 73VA 以下 | | | | | | | | | |
| LSS15-7-58 | 5,800lm以上 6,700lm以下 | 45W 以下 | 53VA 以下 | | | | | | | | | |
| LSS15-7-80 | 8,000lm以上 8,800lm以下 | 62W 以下 | 73VA 以下 | | | | | | | | | |

備考 b寸法は器具全高を示す。

LED照明器具

直付け天井灯7

LSR12

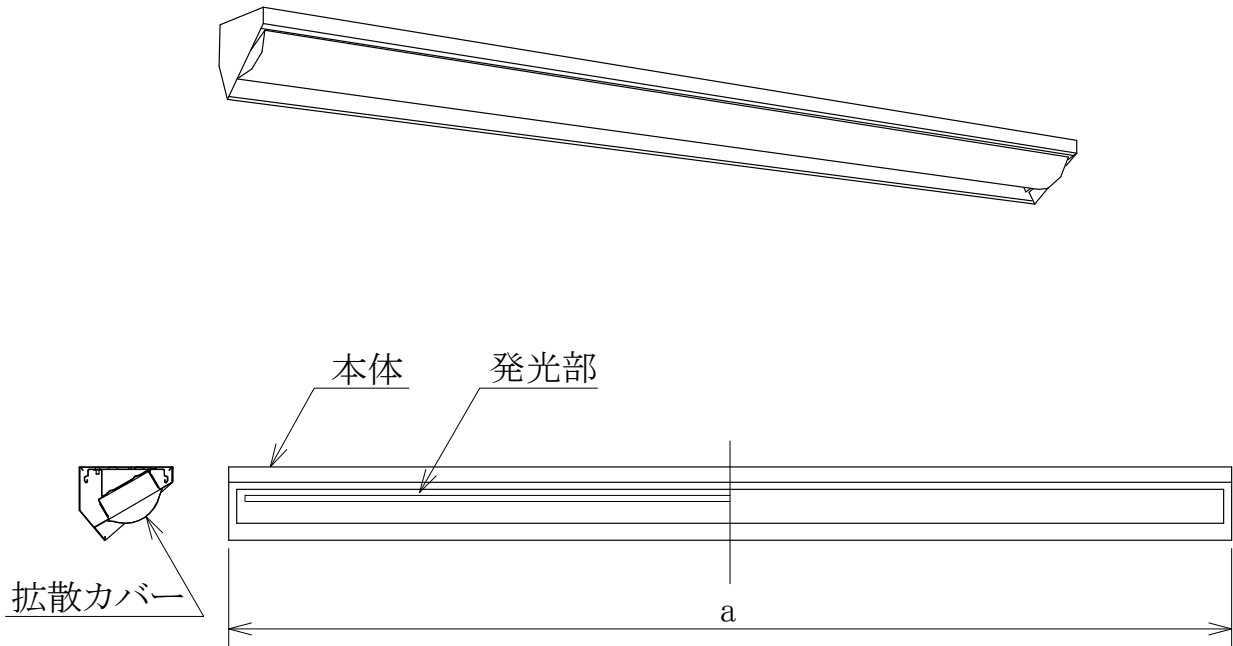

[単位 mm]

| 器種 | 光束 | 消費電力 | 入力容量 | 固有エネルギー消費効率 | 定格入力電圧 | 寸法 | | 材質 | | 背面形式 | 制御装置の種類 |
|------------|-----------|-------|--------|-------------------|-------------------|---------------------|-------------------|------------|------------|------|---------|
| | | | | | | a | | 本体反射板 | 拡散カバー | | |
| LSR12-4-21 | 2,100lm以上 | 19W以下 | 23VA以下 | 115lm/W以上 | 100V ～ 242V | 1,200 ～ 1,300 | SPC ADC A1P | PC PMMA | B21 B23 | LN | |
| LSR12-4-29 | 2,900lm以上 | 23W以下 | 28VA以下 | 130 lm/W 以上 | | | | | | | |
| LSR12-4-45 | 4,500lm以上 | 36W以下 | 43VA以下 | | | | | | | | |
| LSR12-4-62 | 6,200lm以上 | 46W以下 | 55VA以下 | | | | | | | | |

- 備考 (1) 角度調整可能なものとする。
 (2) 主に黒板照明用に使用する。

LED照明器具

ブラケット1

LBS5

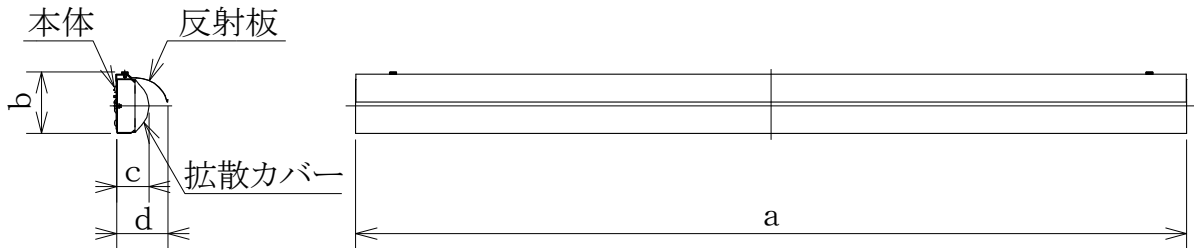
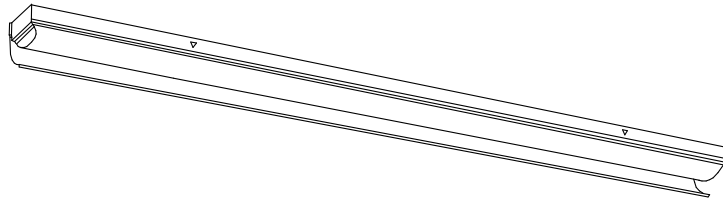

[単位 mm]

| 器種 | 光束 | 消費電力 | 入力容量 | 固有エネルギー消費効率 | 定格入力電圧 | 寸法 | | | | 材質 | | 背面形式 | 制御装置の種類 |
|-----------|-----------|-------|--------|-------------|-----------|--------|-----|------|-------|-------------------|------------|------------|---------|
| | | | | | | a | b | c | d | 本体反射板 | 拡散カバー | | |
| LBS5-4-19 | 1,900lm以上 | 19W以下 | 23VA以下 | 115lm/W以上 | 100V～242V | 1,100～ | 70～ | 65以下 | 100以下 | SPC A1P ADC | PC PMMA | B21 B23 | LN |
| LBS5-4-24 | 2,400lm以上 | 23W以下 | 28VA以下 | | | 1,260 | 100 | | | | | | |

LED照明器具

ブラケット2

LBF2RP

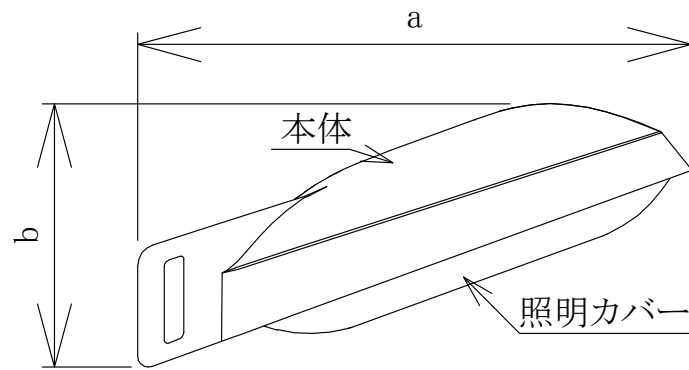
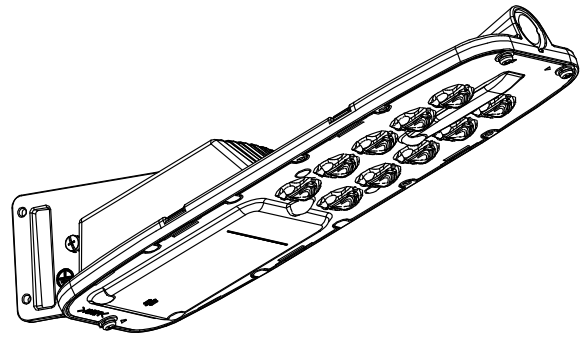
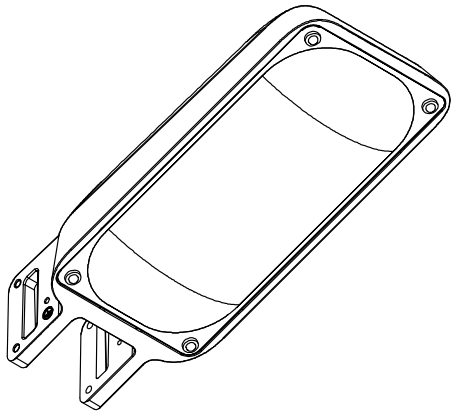

[単位 mm]

| 器 種 | 光束 | 消費電力 | 入力容量 | 固有エネルギー消費効率 | 定格入力電圧 | 寸 法 | | 材 質 | | 制御装置の種類 |
|-----------|-----------|-------|--------|-------------|--------|-------|-------|------------------------|------------|---------|
| | | | | | | a | b | 本体 | 照明カバー | |
| LBF2RP-10 | 1,000lm以上 | 17W以下 | 20VA以下 | 85lm/W以上 | 100V | 390以下 | 320以下 | SPC SUS ADC P | PC PMMA | LN |

- 備考 (1) 光源色は、相関色温度4,600～8,000Kとする。
 (2) 平均演色評価数(Ra)は、70以上とする。
 (3) 取付部は金属部品とする。また、本体と一体構造とすることができる。

LED照明器具

ブラケット3

LBF3MP/RP

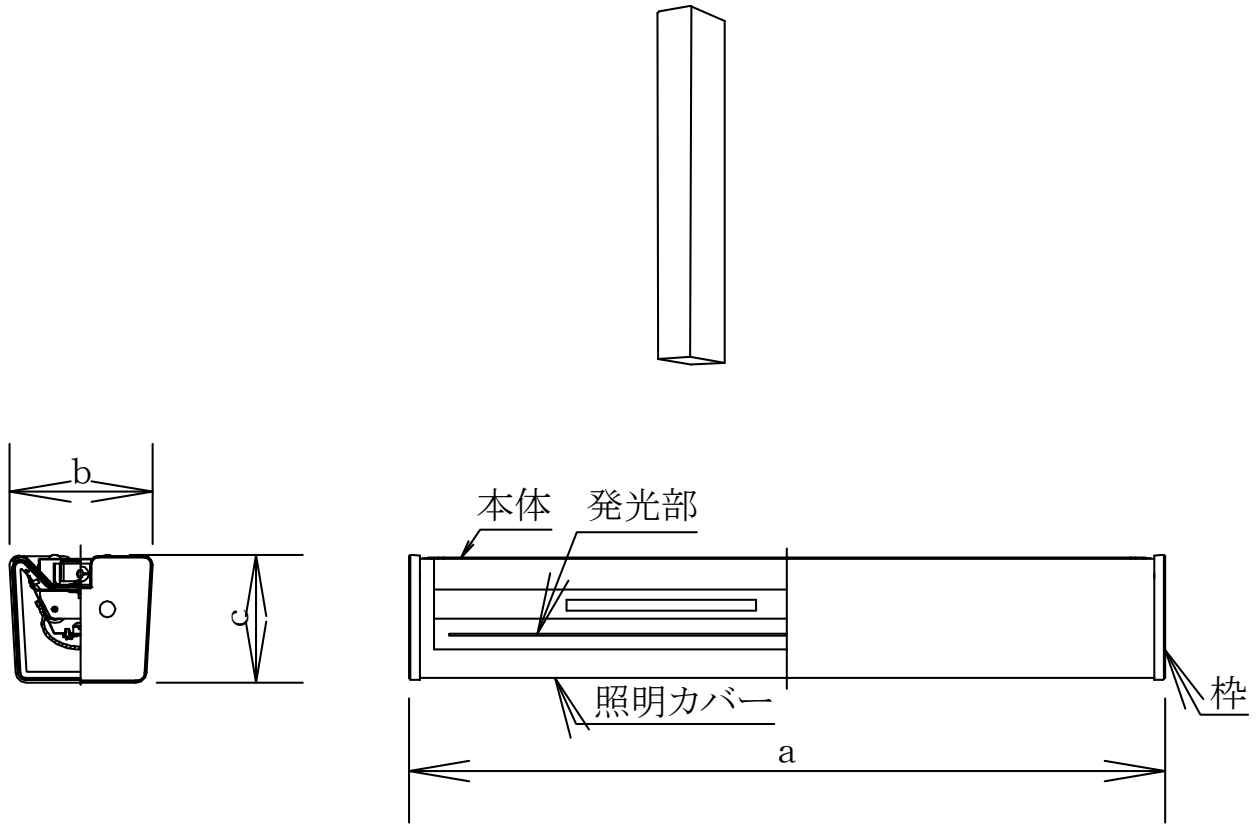

[単位 mm]

| 器種 | 光束 | 定格 入力 電圧 | 寸法 | | | 材質 | | 背面 形式 | 制御 装置 の種類 | |
|--------------------|-----------|-------------------|-------------------|-----------------|-----------|-----------------------|-----------------------|----------|-----------------|------------|
| | | | a | b | c | 本 体 反 射 板 | 拡 散 カ バ ー | | | |
| LBF3MP/RP -2-06 | 600lm以上 | 100V ～ 242V | 500 ～ 800 | 100 ～ 150 | 150 以下 | SUS | PC PMMA | - | LN | |
| LBF3MP/RP -2-13 | 1,300lm以上 | | | | | | | | | |
| LBF3MP/RP -4-20 | 2,000lm以上 | | 1100 ～ 1400 | 100 ～ 150 | 150 以下 | | | | | B21 B23 |
| LBF3MP/RP -4-26 | 2,600lm以上 | | | | | | | | | |

LED照明器具

埋込天井灯1

LRS1
LDS1-LRS1
LDS2-LRS1

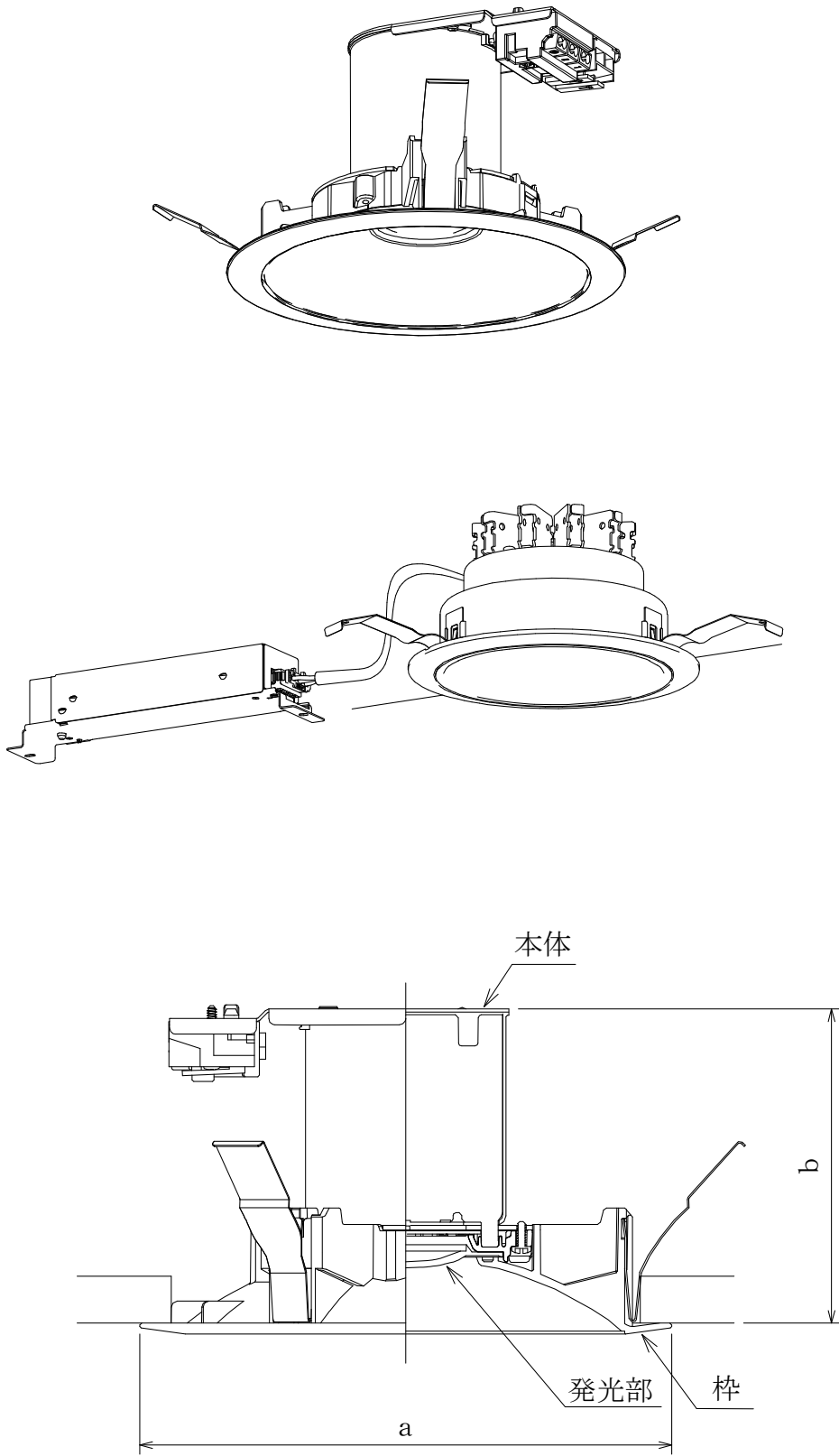

LED照明器具

埋込天井灯1

LRS1
LDS1-LRS1
LDS2-LRS1

[単位 mm]

| 器種 | 光束 | 消費電力 | 入力容量 | 固有エネルギー消費効率 | 定格入力電圧 | 1/2ビーム角 | 平均演色評価数 | 寸法 | | 材質 | | 天井切込寸法 | 制御装置の種類 |
|----------------|-------------------------|-----------|------------|-------------------|-------------------|-----------------|------------|------------------|----------------|----------------------------------|------------------------|------------------|------------------|
| | | | | | | | | a | b | 本体 | 枠 | | |
| LRS1-05*1 | 500lm以上 800lm未満 | 6W 以下 | 8VA 以下 | 105 lm/W 以上 | 100V | 70 ~ 100° | Ra80 以上 | φ110 ~ 160 | 120 以下 | SPC ADC A1P A2S A1FD | SPC ADC A1P P | φ100 | LN LZ |
| LRS1-08 | 800lm以上 1,300lm未満 | 9W 以下 | 11VA 以下 | | 100V ~ 242V | | | φ135 ~ 185 | 160 以下 | | | φ150 又はφ150 | |
| LRS1-13 | 1,300lm以上 1,700lm未満 | 14W 以下 | 17VA 以下 | | | | | φ160 ~ 185 | | | | | |
| LRS1-17 | 1,700lm以上 2,200lm未満 | 18W 以下 | 22VA 以下 | | Ra70 以上 | | | 250 以下 | φ200 又はφ250 | | | | |
| LRS1-22 | 2,200lm以上 3,300lm未満 | 22W 以下 | 26VA 以下 | | | | | | | | | φ160 ~ 230 | |
| LRS1-33 | 3,300lm以上 4,900lm未満 | 33W 以下 | 39VA 以下 | | φ160 ~ 230 | | | φ210 ~ 280 | φ150 又はφ200 | | | | |
| LRS1-49 | 4,900lm以上 6,500lm未満 | 49W 以下 | 58VA 以下 | | | | | | | | | φ160 ~ 230 | |
| LRS1-65 | 6,500lm以上 8,500lm未満 | 63W 以下 | 75VA 以下 | | φ160 ~ 230 | | | φ210 ~ 280 | φ150 又はφ200 | | | | |
| LRS1-85 | 8,500lm以上 12,000lm未満 | 82W 以下 | 97VA 以下 | | | | | | | | | φ160 ~ 230 | |
| LDS1-LRS1-05*1 | 500lm 以上 | 7W 以下 | 9VA 以下 | 95 lm/W 以上 | 100V | 70 ~ 100° | Ra80 以上 | φ135 ~ 185 | 160 以下 | SPC ADC A1P A2S A1FD | SPC ADC A1P P | | φ125 又はφ150 |
| LDS2-LRS1-08 | 800lm 以上 | 9W 以下 | 11VA 以下 | | 100V ~ 242V | | | φ160 ~ 185 | | | | φ150 | |
| LDS2-LRS1-13 | 1,300lm 以上 | 14W 以下 | 17VA 以下 | | | | | | | | | | φ160 ~ 185 |
| LDS2-LRS1-17 | 1,700lm 以上 | 18W 以下 | 22VA 以下 | | φ160 ~ 185 | | | φ150 | | | | | |

備考 (1) 遮光角は15°以上とする。
(2) *1 端子の定格電流は12A以上とする。

LED照明器具

埋込天井灯2

LRS1RP

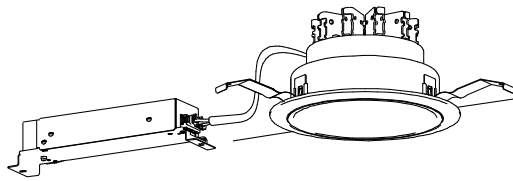
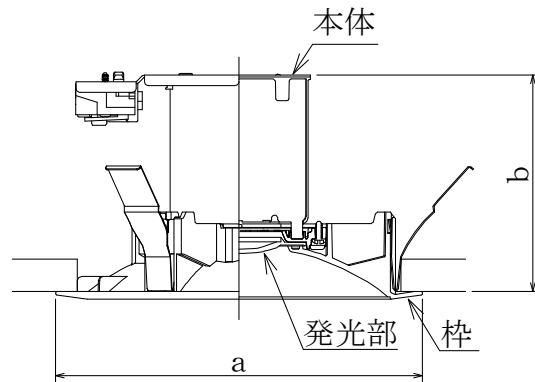
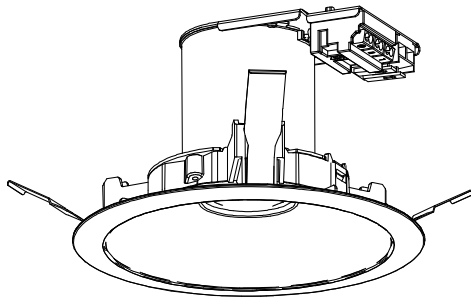

[単位 mm]

| 器種 | 光束 | 消費電力 | 入力容量 | 固有エネルギー消費効率 | 定格入力電圧 | 1/2ビーム角 | 平均演色評価数 | 寸法 | | 材質 | | 天井切込寸法 | 制御装置の種類 |
|-----------|-----------|-------|--------|-------------|-----------|---------|---------|-----------|-------|----------------------------------|------------------------|--------|---------|
| | | | | | | | | a | b | 本体 | 枠 | | |
| LRS1RP-08 | 800lm以上 | 9W以下 | 11VA以下 | 95lm/W以上 | 100V～242V | 70～100° | Ra70以上 | φ160～φ185 | 160以下 | SPC ADC A1P A2S A1FD | SPC ADC A1P P | φ150 | LN |
| LRS1RP-13 | 1,300lm以上 | 14W以下 | 17VA以下 | | | | | | | | | | |
| LRS1RP-17 | 1,700lm以上 | 17W以下 | 20VA以下 | | | | | | | | | | |

備考 遮光角は15°以上とする。

LED照明器具

埋込天井灯3

LRS2

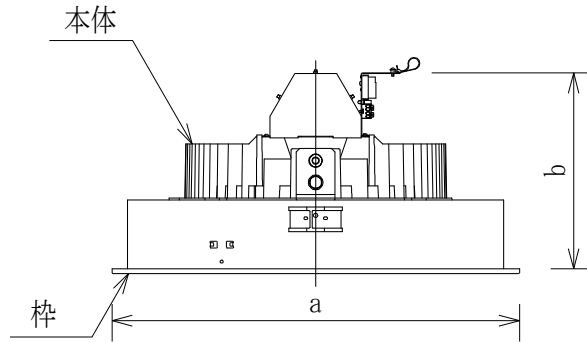
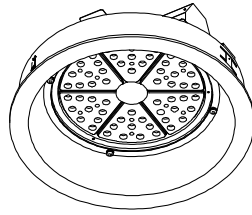

〔単位 mm〕

| 器種 | 光束 | 消費電力 | 入力容量 | 固有エネルギー消費効率 | 定格入力電圧 | 1/2ビーム角 | 平均演色評価数 | 寸法 | | 材質 | | 天井切込寸法 | 制御装置の種類 |
|----------|--------------------------|------------|-------------|-------------------|--------|-----------------|------------|---------------------|-----------|--------------------------|------------------------|--------|---------|
| | | | | | | | | a | b | 本体 | 枠 | | |
| LRS2-120 | 12,000lm以上 16,000lm未満 | 116W 以下 | 137VA 以下 | 105 lm/W 以上 | 200V | 60 ~ 100° | Ra70 以上 | φ 410 ~ φ 460 | 410 以下 | SPC ADC A1P A2S | SPC ADC A1P P | φ 400 | LZ |
| LRS2-160 | 16,000lm以上 | 154W 以下 | 182VA 以下 | | | | | | | | | | |

備考 遮光角は15°以上とする。

LED照明器具

埋込天井灯4

LRS11R

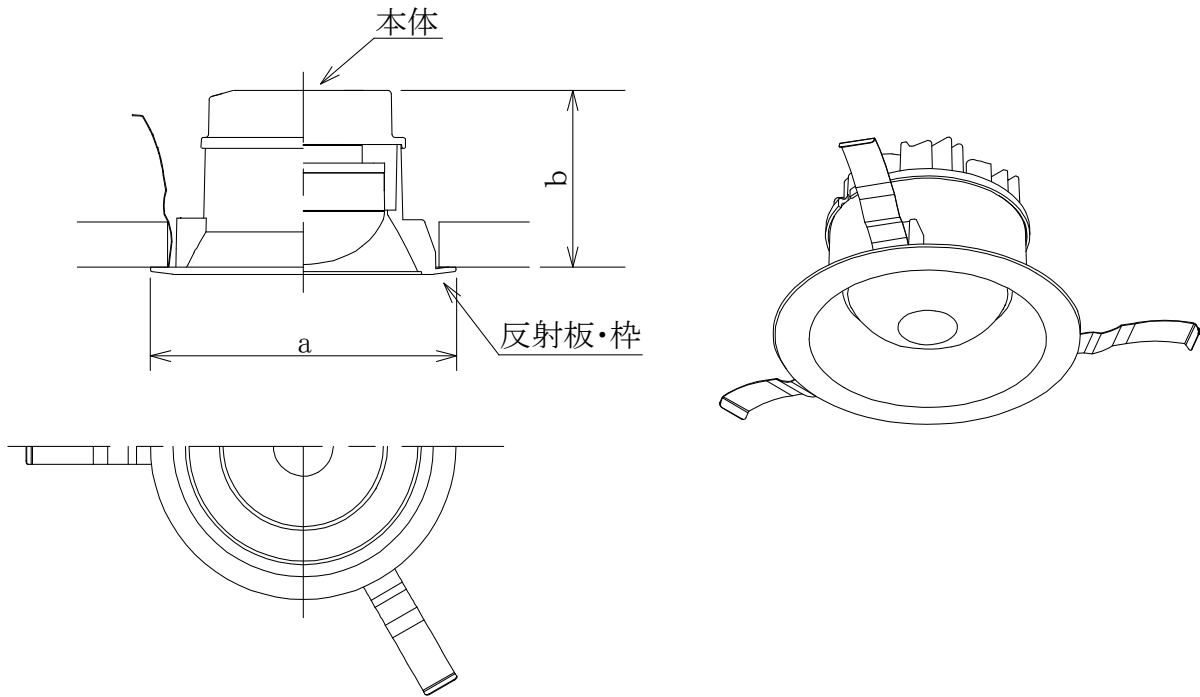

[単位 mm]

| 器種 | 光束 | 消費電力 | 入力容量 | 固有エネルギー消費効率 | 定格入力電圧 | 1/2ビーム角 | 平均演色評価数 | 寸法 | | 材質 | | 天井切込寸法 | 制御装置の種類 |
|-----------|-----------|-------|--------|-------------|-----------|---------|---------|-----------|-------|----------------------------------|------------------------|--------|----------|
| | | | | | | | | a | b | 本体 | 枠 | | |
| LRS11R-17 | 1,700lm以上 | 22W以下 | 26VA以下 | 95lm/W以上 | 100V～242V | 100°以上 | Ra80以上 | φ160～φ185 | 160以下 | SPC ADC A1P A2S A1FD | SPC ADC A1P P | φ150 | LN LZ |

- 備考 (1) 廊下を主用途とした光の広がりと明るさ感の得られる配光特性をもち、最大取付け間隔S/Hは1.2以上とする。
 (2) 配光は軸対象であること。
 (3) 器具下面から光源部が突出しないものとする。

LED照明器具

埋込天井灯5

LRS12

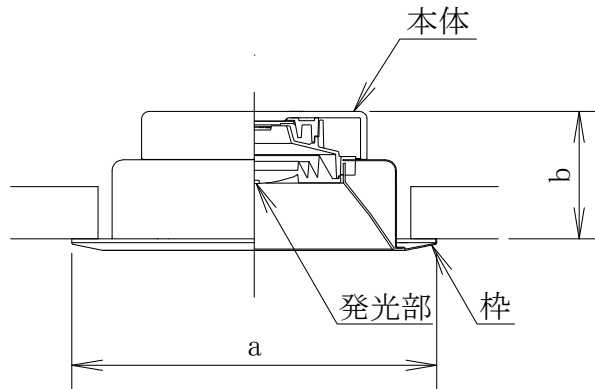
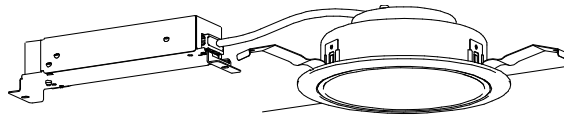

[単位 mm]

| 器種 | 光束 | 消費電力 | 入力容量 | 固有エネルギー消費効率 | 定格入力電圧 | 1/2ビーム角 | 平均演色評価数 | 寸法 | | 材質 | | 天井切込寸法 | 制御装置の種類 |
|----------|------------------------|-----------|------------|-------------------|-------------------|----------------|------------|-------------------|-----------|----------------------------------|------------------------|--------|----------|
| | | | | | | | | a | b | 本体 | 枠 | | |
| LRS12-21 | 2,100lm以上 3,300lm未満 | 22W 以下 | 26VA 以下 | 100 lm/W 以上 | 100V ～ 242V | 40 ～ 70° | Ra80 以上 | φ160 ～ φ185 | 160 以下 | SPC ADC A1P A2S A1FD | SPC ADC A1P P | φ150 | LN LZ |
| LRS12-33 | 3,300lm以上 4,900lm未満 | 33W 以下 | 39VA 以下 | | | | Ra70 以上 | | 180 以下 | | | | LZ |
| LRS12-49 | 4,900lm以上 6,500lm未満 | 49W 以下 | 58VA 以下 | | | | | | | | | | |

- 備考 (1) 玄関ホール照明を意図したもので、設置に当たっては明るさ感を確保するために、壁面などの視野面に光が照射されるように設置することが望ましい。
 (2) 玄関ホール照明のため、最大取付け間隔を超えて取り付けられる場合もある。

照明制御

照明制御器

DS1
DS2

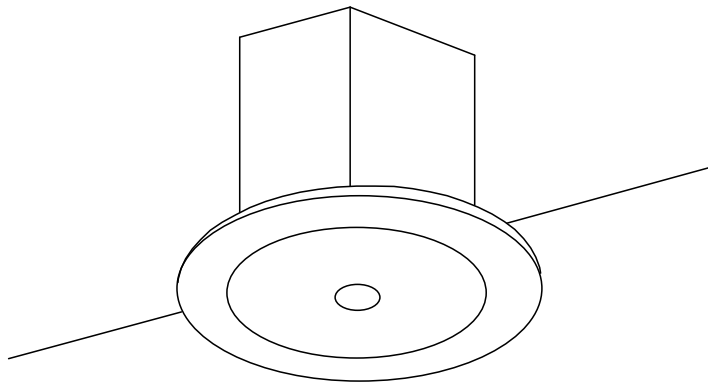

DS1

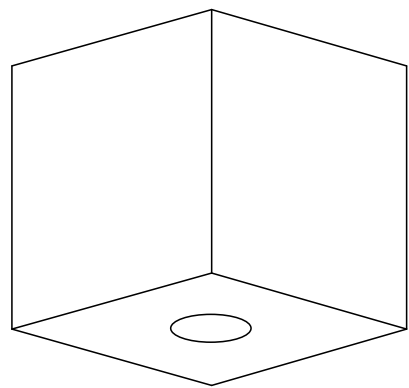
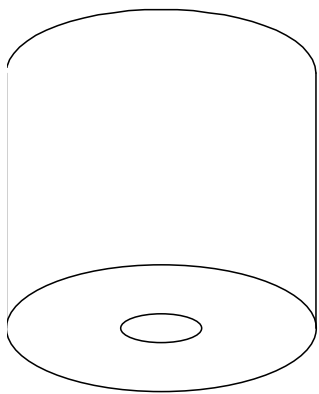

DS2

照明制御

照明制御器

DS1
DS2

| 器種 | 摘 要 | | | | |
|--------------|-----|-----------------|------------------------|---|----------------------------------|
| | センサ | 制御方式 | 照明制御部 | 制御台数等 | |
| DS1- DS2- | A | 明るさセンサ | 明るさセンサ制御・連続調光タイプ | 明るさセンサが検知した光量に応じて調光ができるものとする。 調光の設定は、最大光束に対して内蔵されたLED制御装置等の調光下限値まで調光ができるものとする。 | 調光信号を送出し、25台以上の照明器具の制御ができるものとする。 |
| | AN | 明るさセンサ 人感センサ | 明るさセンサ・人感センサ制御・連続調光タイプ | 人感センサが検知後、設定された明るさ以上で点灯し、明るさセンサが検知した光量に応じて調光ができるものとする。 人感センサが、検知されなくなつてから設定された時間後に減光するものとする。 減光の設定は、最大光束に対して内蔵されたLED制御装置等の調光下限値まで調光ができるものとする。 | |
| | NT | 人感センサ | 人感センサ制御・段調光タイプ | 検知後100%で点灯し、検知されなくなつてから、設定された時間後に減光するものとする。 減光の設定は、最大光束に対して内蔵されたLED制御装置等の調光下限値まで調光ができるものとする。 | |
| | N | 人感センサ | 人感センサ制御・点滅タイプ | 検知後100%もしくは初期照度補正の明るさで点灯し、検知されなくなつてから、設定された時間後に消灯するものとする。 | 照明器具へ、電源送りが4A以上できるものとする。 |

- 備考 (1) DS1は、天井埋込み形とし、DS2は、天井直付け形とする。
 (2) 照明制御器に人感センサを内蔵する場合は、感知されなくなつてから減光又は消灯するまでの時間を、1分から10分の範囲内で設定されていることとする。
 (3) 防雨形、防湿形器具との組み合わせは考慮しないものとする。

照明制御

照明制御器

DS1-NC

| 器種 | | 摘 要 | | | |
|------|----|-----------|-------------------------|--|--|
| | | 制御方式 | センサ | 照明制御部 | 備考 |
| DS1- | NC | 微動検知人感センサ | 人感センサ制御・照明器具個別通信制御適合タイプ | オフィスのデスクワークにおける微動検知が可能な人感センサで、在/不在を検出し、器具を個別に調光制御できるものとする。 設置高さ2.5m～3.0mにおいて、検知範囲は3.6m×3.6m以上あり、分割により最小検知範囲を1.8m×1.8mにできるものとする。 | 照明器具個別通信制御に適合するものとし、LED制御装置がLCタイプの通信機能付照明器具の制御を行う。 |

- 備考 (1) DS1は、天井埋込形とする。
 (2) 防雨形、防湿形器具との組み合わせは考慮しないものとする。
 (3) DS1-NCは、個別通信制御連続調光形(LC)のLED制御装置と適合する、照明器具個別通信制御で動作可能なものとする。

DS1-NCとの組合せで使用する器種

LRS3 LRS3CC LRS3SA20 LRS6 LRS6SA20 LRS7 LSS6 LSS9 LSS10

照明制御

照明制御器

照明器具個別通信制御構成例

凡例

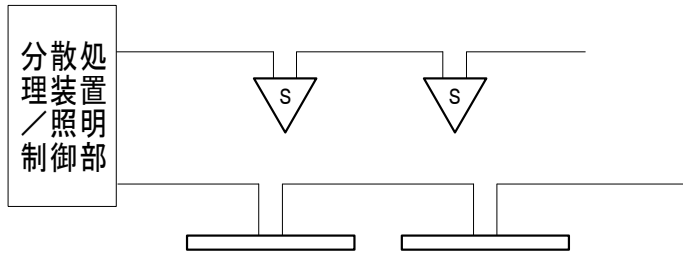

照明器具の制御線と照明制御器(センサ)の信号線が独立している例

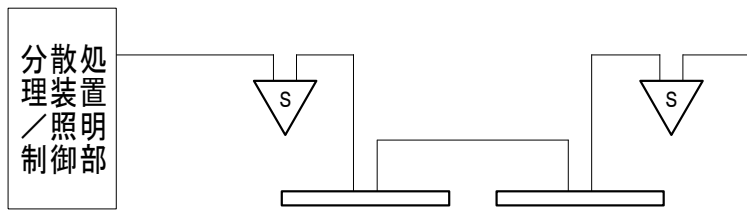

照明器具の制御線と照明制御器(センサ)の信号線が兼用である例

- (1) 構成例は一例とする。
- (2) 通信機能付照明器具及び照明制御器(DS1-NC)、その他制御に関連する機器は、同一の製造者のものとする。
- (3) 照明器具の制御信号及び照明制御器の信号は、有線通信、無線通信の別を問わない。

LED照明器具

直付け天井灯1

LSR1M
LSR1W
LSR1AM

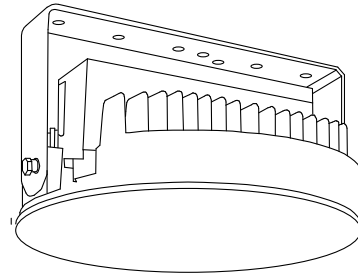
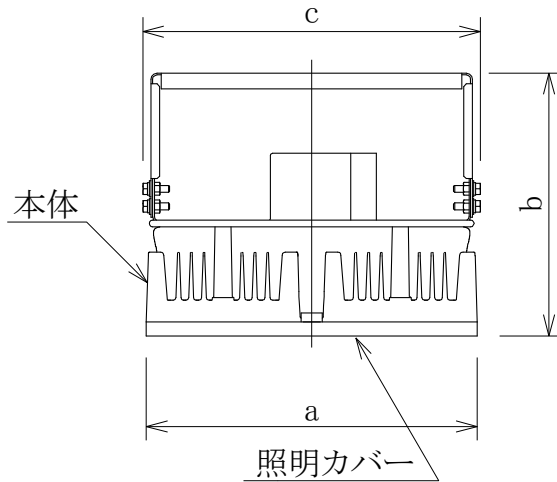

[単位 mm]

| 器種 | 光束 | 消費電力 | 入力容量 | 固有エネルギー消費効率 | 定格入力電圧 | 1/2 照度角 | 寸法 | | | 材質 | | 制御装置の種類 | 質量 | | | | | | |
|------------|----------------------------|---------|----------|-------------|--------|------------------|----------|------------------|----------|--------------------------|------------------|----------|---------|--------|--------|--------------------------|------------------|----------|---------|
| | | | | | | | a | b | c*1 | 本体 | 照明カバー | | | | | | | | |
| LSR1M-200 | 20,000lm 以上 | 210W 以下 | 248VA 以下 | 105 lm/W 以上 | 200V | 19° 以上 27° 未満 | φ 410 以下 | 380 以下 | 430 以下 | SPC A1P ADC A2S | PC GMMA GR | LJ LZ | 12kg 以下 | | | | | | |
| LSR1W-200 | 40,000lm 未満 | | | | | 27° 以上 37° 未満 | | | | | | | | | | | | | |
| LSR1M-400 | 40,000lm 以上 | 380W 以下 | 448VA 以下 | | | 19° 以上 27° 未満 | φ 700 以下 | 450 以下 | 730 以下 | | | | | | | | | | |
| LSR1W-400 | | | | | | 27° 以上 37° 未満 | | | | | | | | | | | | | |
| LSR1AM-170 | 17,000lm 以上 34,000lm 未満 | 210W 以下 | 248VA 以下 | | | 100 lm/W 以上 | 200V | 19° 以上 27° 未満 | φ 410 以下 | | | | | 380 以下 | 430 以下 | SPC A1P ADC A2S | PC GMMA GR | LJ LZ | 12kg 以下 |
| LSR1AM-340 | 34,000lm 以上 | | | | | | | 380W 以下 | | | | | | | | | | | |

- 備考 (1) 平均演色評価数(Ra)は、70以上とする。
 (2) 器具の取付けはボルト2点以上で取付ける構造とする。
 (3) 落下防止ワイヤが取付け可能なものとする。
 (4) Aを付したものは、照明カバー等でまぶしさを抑えた輝度値規制形とし、平均輝度値を350,000(cd/m²)以下とする。
 平均輝度(cd/m²) = 直下光度(cd) ÷ 発光部面積(m²)

注 *1 c寸法は最大幅寸法とする。

LED照明器具

直付け天井灯2

LSR2M
LSR2W
LSR2AM

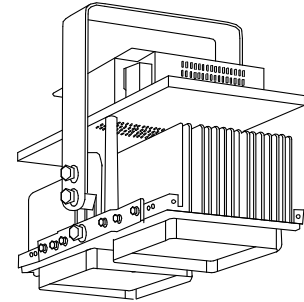
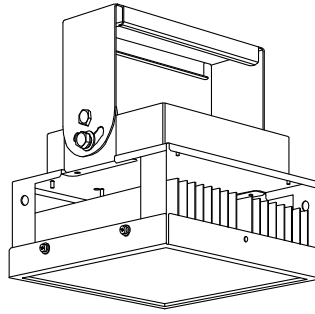
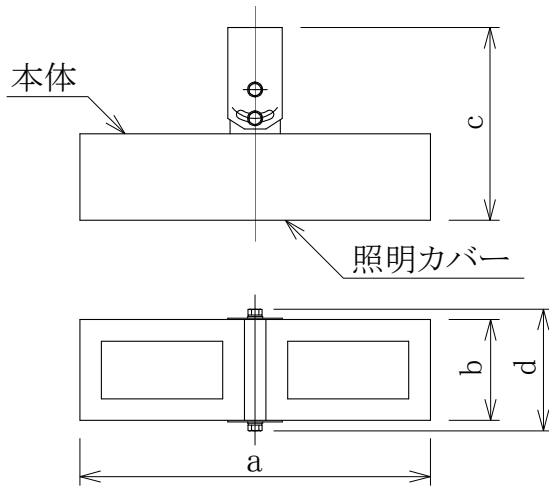

[単位 mm]

| 器種 | 光束 | 消費電力 | 入力容量 | 固有エネルギー消費効率 | 定格入力電圧 | 1/2照度角 | 寸法 | | | | 材質 | | 制御装置の種類 | 質量 | | | |
|------------|--------------------------|--------|---------|-------------|--------|----------------|----------------|-------|-------|-------|--------------------------|------------|----------|--------------------------|------------|----------|--------|
| | | | | | | | a | b | c | d*1 | 本体 | 照明カバー | | | | | |
| LSR2M-200 | 20,000lm以上 | 170W以下 | 200VA以下 | 130lm/W以上 | 200V | 19°以上 27°未満 | 500以下 | 250以下 | 350以下 | 400以下 | SPC A1P ADC A2S | PC PMMA | LJ LZ | 11kg以下 | | | |
| LSR2W-200 | 40,000lm未満 | | | | | 27°以上 37°未満 | | | | | | | | | | | |
| LSR2M-400 | 40,000lm以上 | 310W以下 | 365VA以下 | | | 19°以上 27°未満 | 500以下 | 500以下 | 380以下 | 530以下 | | | | | | | |
| LSR2W-400 | | | | | | 27°以上 37°未満 | | | | | | | | | | | |
| LSR2AM-170 | 17,000lm以上 34,000lm未満 | 170W以下 | 200VA以下 | 125lm/W以上 | | 200V | 19°以上 27°未満 | 500以下 | 250以下 | 380以下 | | | 400以下 | SPC A1P ADC A2S | PC PMMA | LJ LZ | 12kg以下 |
| LSR2AM-340 | 34,000lm以上 | | | | | | | | | | | | | | | | |

- 備考 (1) 平均演色評価数(Ra)は、70以上とする。
 (2) 器具の取付けはボルト2点以上で取付ける構造とする。
 (3) 落下防止ワイヤが取付け可能なものとする。
 (4) Aを付したものは、照明カバー等でまぶしさを抑えた輝度値規制形とし、平均輝度値を350,000(cd/m²)以下とする。
 平均輝度(cd/m²) = 直下光度(cd) ÷ 発光部面積(m²)

注 *1 d寸法は最大幅寸法とする。

LED照明器具

直付け天井灯3

LSR3W

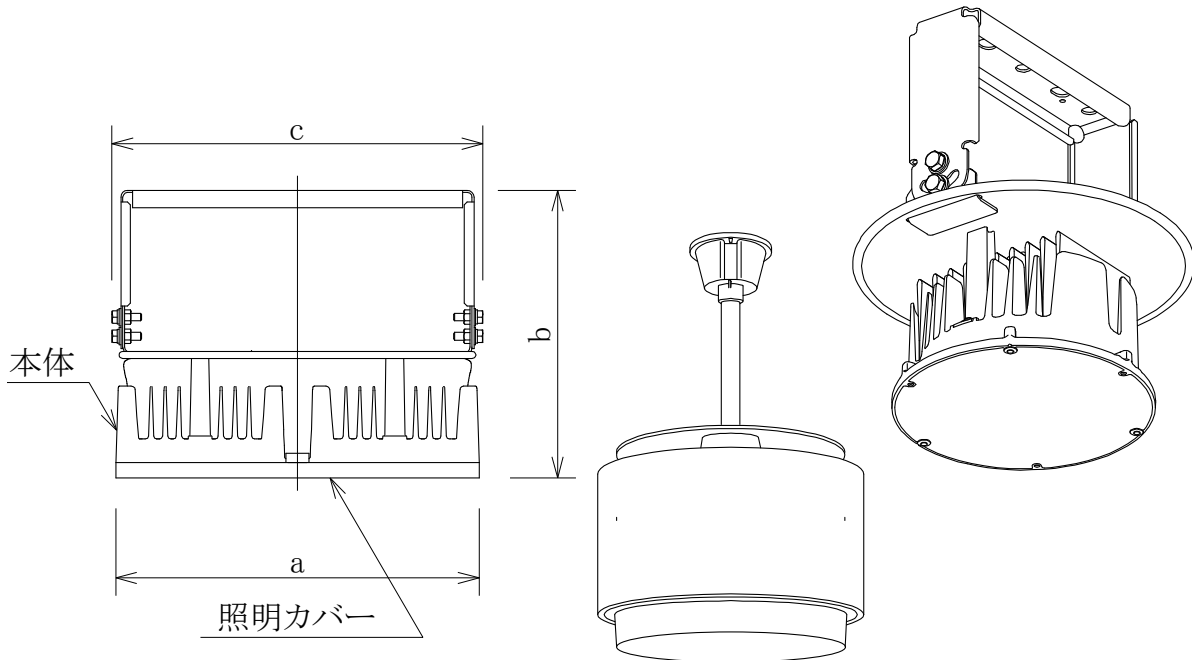

[単位 mm]

| 器 種 | 光束*1 | 消費電力 | 入力容量 | 固有*1 エネルギー ギ消費 効率 | 定格 入力 電圧 | 1/2 照度角 | 寸 法 | | | 材 質 | | 組み合わせる 制御装置 の種類 | 質量 |
|---------------|----------------|------------|-------------|----------------------------|----------------|------------------|-------------|-----------|-----------|--------------------------|------------|-----------------------|-----------|
| | | | | | | | a | b | c*2 | 本体 | 照明 カバー | | |
| LSR3W -200 | 20,000lm 以上 | 210W 以下 | 248VA 以下 | 105 lm/W 以上 | 200V | 27° 以上 37° 未満 | φ 400 以下 | 490 以下 | 430 以下 | SPC A1P ADC A2S | PC PMMA | LJ LZ LN | 3kg 以下 |

- 備考 (1) 平均演色評価数(Ra)は、70以上とする。
 (2) LED制御装置別置形とし、軽量を考慮した高天井用器具とする。
 (3) 同一製造者のLED制御装置と組合せて使用する。
 (4) 落下防止ワイヤが取付け可能なものとする。

注 *1 規格値は専用LED制御装置と組み合わせた時の数値とする。
 *2 c寸法は最大幅寸法とする。

誘導灯

避難口誘導灯1

SH1-FRF20P
SH1-FRF21P

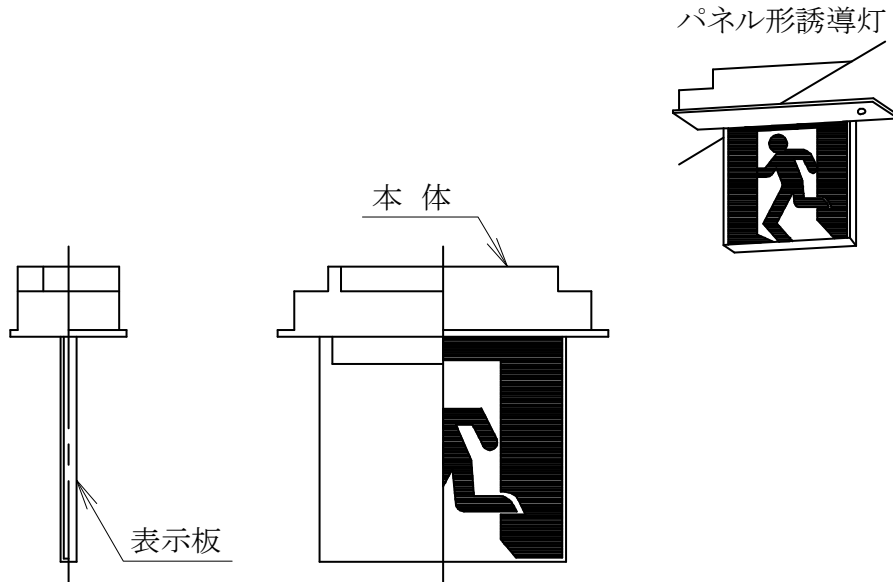

| 器 種 | 摘 要 |
|------------------|---|
| SH1-FRF20P -C | 1. 消防法関連法令による避難口誘導灯とする。 2. 電池内蔵形とする。 3. 個別制御方式自動点検機能付きとする。 4. 表示する文字及びシンボルは、打合せによる。 5. SH1-FRF20Pは、片面、天井埋込形とする。 6. SH1-FRF21Pは、両面、天井埋込形とする。 7. 仕様による区分は次のとおりとする。 (1) Fは、点滅形とする。 (2) AFは、点滅式誘導音付加形とする。 (3) 末尾に「60」を付した場合は60分間定格とする。 (例:SH1-FRF20P-C60) 8. 光源の種類はLEDとする。 |
| SH1-FRF20P -BL | |
| SH1-FRF20P -BH | |
| SH1-FRF20P -A | |
| SH1-FRF21P -C | |
| SH1-FRF21P -BL | |
| SH1-FRF21P -BH | |
| SH1-FRF21P -A | |
| SH1-FRF20PF -BL | |
| SH1-FRF20PF -BH | |
| SH1-FRF21PF -BL | |
| SH1-FRF21PF -BH | |
| SH1-FRF20PAF -BL | |
| SH1-FRF20PAF -BH | |
| SH1-FRF21PAF -BL | |
| SH1-FRF21PAF -BH | |

誘導灯

避難口誘導灯2

SH1-FSF20
SH1-FSF21

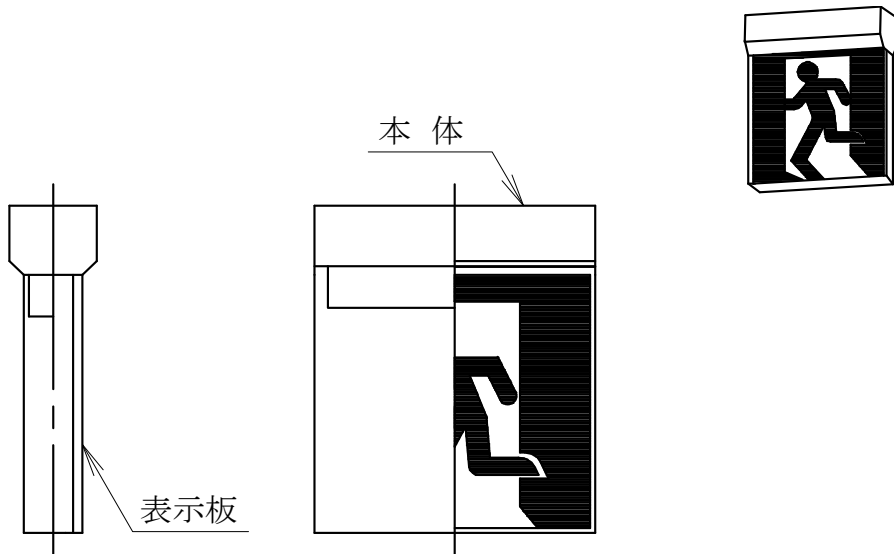

| 器 種 | 摘 要 |
|-----------------|--|
| SH1-FSF20 -C | 1. 消防法関連法令による避難口誘導灯とする。 2. 電池内蔵形とする。 3. 個別制御方式自動点検機能付きとする。 4. 表示する文字及びシンボルは、打合せによる。 5. SH1-FSF20は、片面、天井直付け形とする。 6. SH1-FSF21は、両面、天井直付け形とする。 7. 仕様による区分は次のとおりとする。 (1) Fは、点滅形とする。 (2) AFは、点滅式誘導音付加形とする。 (3) 末尾に「60」を付した場合は60分間定格とする。 (例:SH1-FSF20-C60) 8. 光源の種類はLEDとする。 |
| SH1-FSF20 -BL | |
| SH1-FSF20 -BH | |
| SH1-FSF20 -A | |
| SH1-FSF21 -C | |
| SH1-FSF21 -BL | |
| SH1-FSF21 -BH | |
| SH1-FSF21 -A | |
| SH1-FSF20F -BL | |
| SH1-FSF20F -BH | |
| SH1-FSF21F -BL | |
| SH1-FSF21F -BH | |
| SH1-FSF20AF -BL | |
| SH1-FSF20AF -BH | |
| SH1-FSF21AF -BL | |
| SH1-FSF21AF -BH | |

誘導灯

避難口誘導灯3

SH1-FBF20

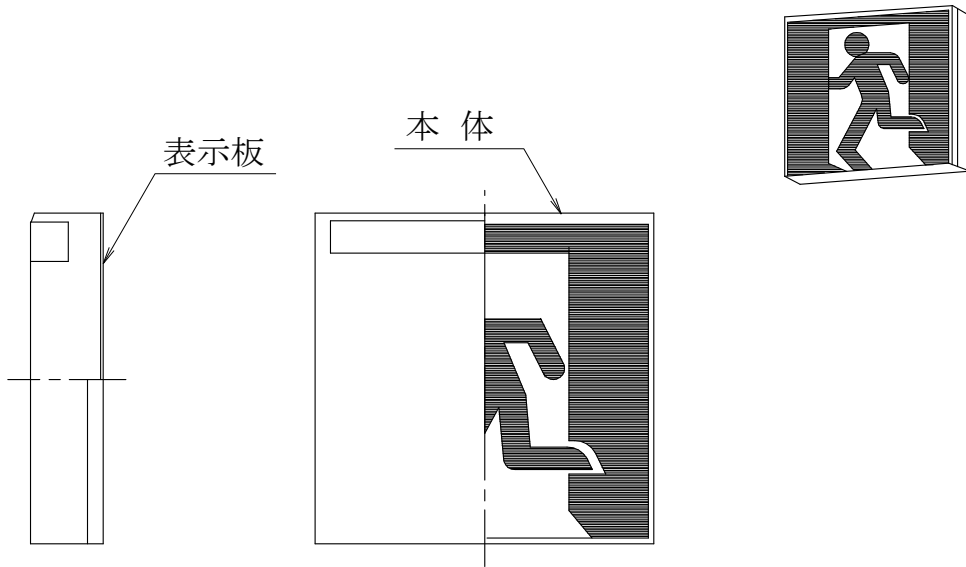

| 器 種 | 摘 要 |
|-----------------|---|
| SH1-FBF20 -C | 1. 消防法関連法令による避難口誘導灯とする。 2. 電池内蔵形とする。 3. 個別制御方式自動点検機能付きとする。 4. 表示する文字及びシンボルは、打合せによる。 5. 片面、壁直付け形とする。 6. 仕様による区分は次のとおりとする。 (1) Fは、点滅形とする。 (2) AFは、点滅式誘導音付加形とする。 (3) 末尾に「60」を付した場合は60分間定格とする。 (例:SH1-FBF20-C60) 7. 光源の種類はLEDとする。 |
| SH1-FBF20 -BL | |
| SH1-FBF20 -BH | |
| SH1-FBF20 -A | |
| SH1-FBF20F -BL | |
| SH1-FBF20F -BH | |
| SH1-FBF20AF -BL | |
| SH1-FBF20AF -BH | |

誘導灯

避難口誘導灯4

SH1-FBC20

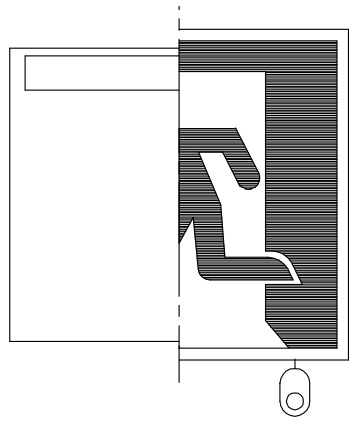
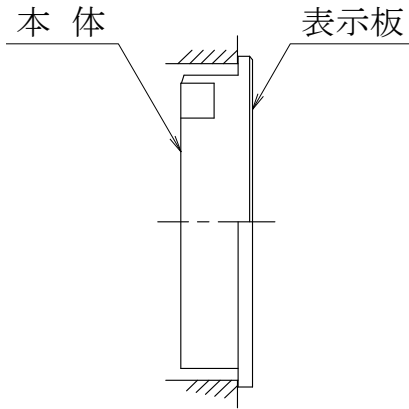

| 器 種 | 摘 要 |
|-----------------|--|
| SH1-FBC20 -C | 1. 消防法関連法令による避難口誘導灯とする。 2. 電池内蔵形とする。 3. 個別制御方式自動点検機能付きとする。 4. 表示する文字及びシンボルは、打合せによる。 5. 片面、壁埋込形とする。 6. 仕様による区分は次のとおりとする。 (1) Fは、点滅形とする。 (2) AFは、点滅式誘導音付加形とする。 (3) 末尾に「60」を付した場合は60分間定格とする。 (例:SH1-FBC20-C60) 7. 光源の種類はLEDとする。 |
| SH1-FBC20 -BL | |
| SH1-FBC20 -BH | |
| SH1-FBC20 -A | |
| SH1-FBC20F -BL | |
| SH1-FBC20F -BH | |
| SH1-FBC20AF -BL | |
| SH1-FBC20AF -BH | |

誘導灯

通路誘導灯1

ST1-FRF22P
ST1-FRF23P

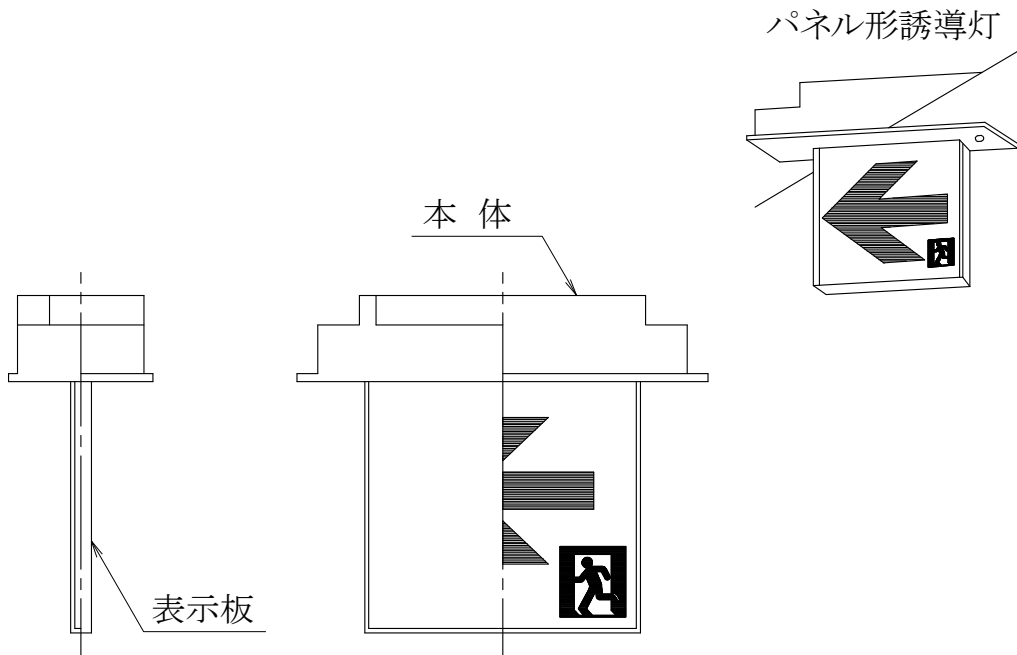

| 器 種 | 摘 要 |
|----------------|---|
| ST1-FRF22P -C | 1. 消防法関連法令による通路誘導灯とする。 2. 電池内蔵形とする。 3. 個別制御方式自動点検機能付きとする。 4. 表示する文字及びシンボルは、打合せによる。 5. ST1-FRF22Pは、片面、天井埋込形とする。 6. ST1-FRF23Pは、両面、天井埋込形とする。 7. 仕様による区分は次のとおりとする。 末尾に「60」を付した場合は60分間定格とする。 (例:ST1-FRF22P-C60) 8. 光源の種類はLEDとする。 |
| ST1-FRF22P -BL | |
| ST1-FRF22P -BH | |
| ST1-FRF22P -A | |
| ST1-FRF23P -C | |
| ST1-FRF23P -BL | |
| ST1-FRF23P -BH | |
| ST1-FRF23P -A | |

誘導灯

通路誘導灯2

ST1-FSF22
ST1-FSF23

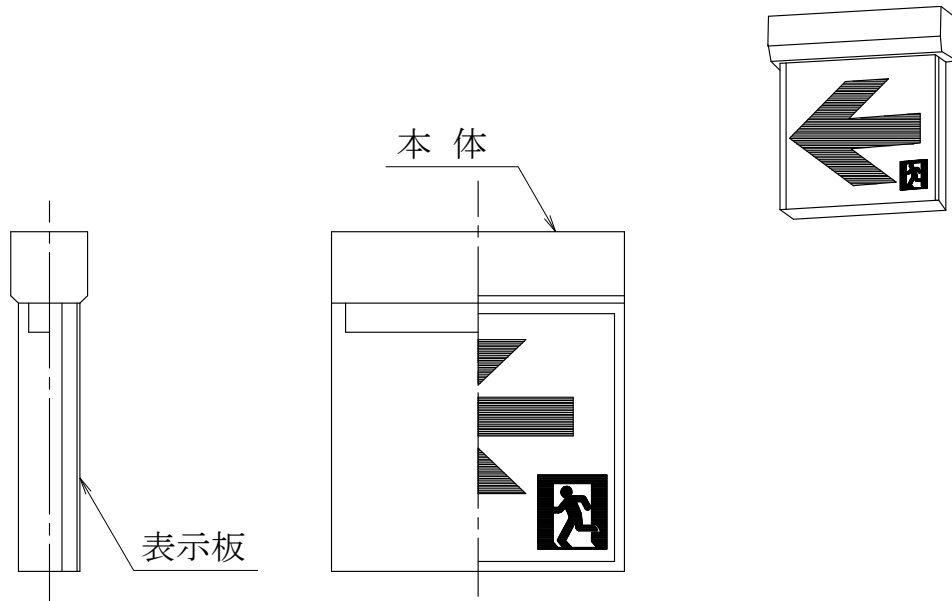

| 器 種 | 摘 要 |
|---------------|--|
| ST1-FSF22 -C | 1. 消防法関連法令による通路誘導灯とする。 2. 電池内蔵形とする。 3. 個別制御方式自動点検機能付きとする。 4. 表示する文字及びシンボルは、打合せによる。 5. ST1-FSF22は、片面、天井直付け形とする。 6. ST1-FSF23は、両面、天井直付け形とする。 7. 仕様による区分は次のとおりとする。 末尾に「60」を付した場合は60分間定格とする。 (例:ST1-FSF22-C60) 8. 光源の種類はLEDとする。 |
| ST1-FSF22 -BL | |
| ST1-FSF22 -BH | |
| ST1-FSF22 -A | |
| ST1-FSF23 -C | |
| ST1-FSF23 -BL | |
| ST1-FSF23 -BH | |
| ST1-FSF23 -A | |

誘導灯

通路誘導灯3

ST1-FBF22

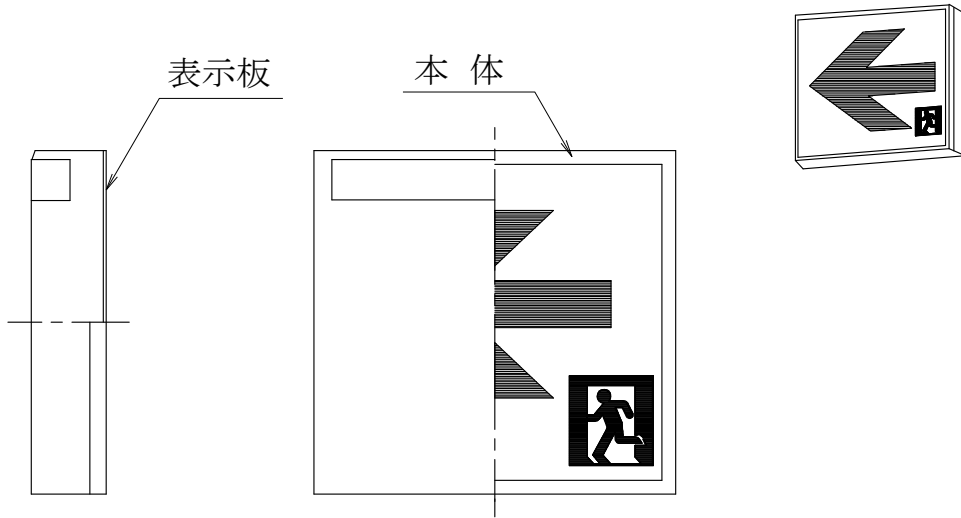

| 器 種 | 摘 要 |
|---------------|---|
| ST1-FBF22 -C | 1. 消防法関連法令による通路誘導灯とする。 |
| ST1-FBF22 -BL | 2. 電池内蔵形とする。 |
| ST1-FBF22 -BH | 3. 個別制御方式自動点検機能付きとする。 |
| ST1-FBF22 -A | 4. 表示する文字及びシンボルは、打合せによる。 |
| | 5. 片面、壁直付け形とする。 |
| | 6. 仕様による区分は次のとおりとする。 末尾に「60」を付した場合は60分間定格とする。 (例:ST1-FBF22-C60) |
| | 7. 光源の種類はLEDとする。 |

誘導灯

通路誘導灯4

ST1-FBC22

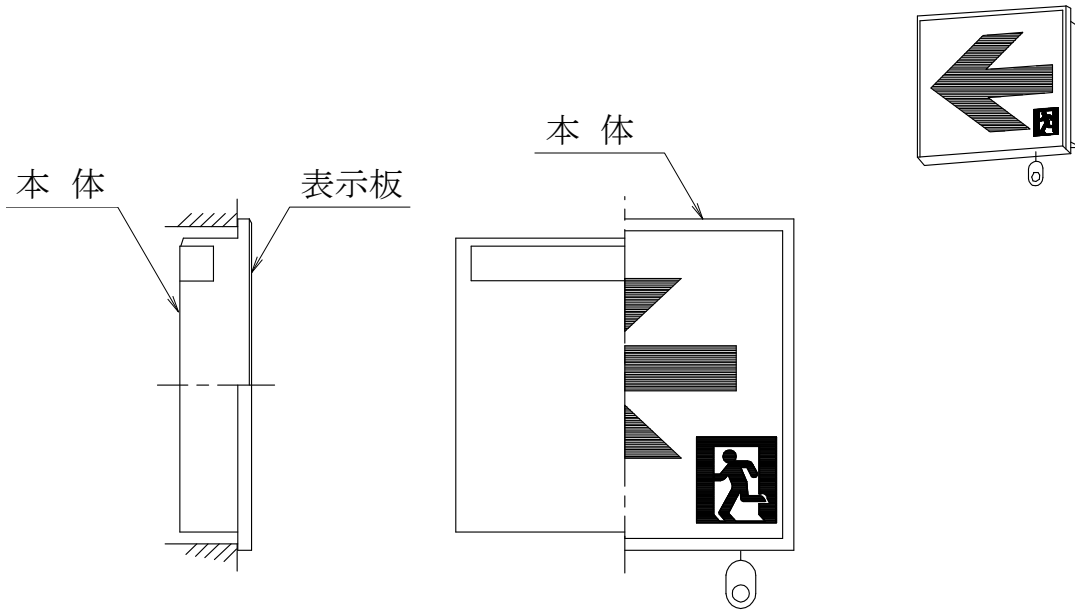

| 器 種 | 摘 要 |
|---------------|---|
| ST1-FBC22 -C | 1. 消防法関連法令による通路誘導灯とする。 |
| ST1-FBC22 -BL | 2. 電池内蔵形とする。 |
| ST1-FBC22 -BH | 3. 個別制御方式自動点検機能付きとする。 |
| ST1-FBC22 -A | 4. 表示する文字及びシンボルは、打合せによる。 5. 片面、壁埋込形とする。 6. 仕様による区分は次のとおりとする。 末尾に「60」を付した場合は60分間定格とする。 (例:ST1-FBC22-C60) 7. 光源の種類はLEDとする。 |

LED照明器具 非常用埋込天井灯1 K0-LRS11

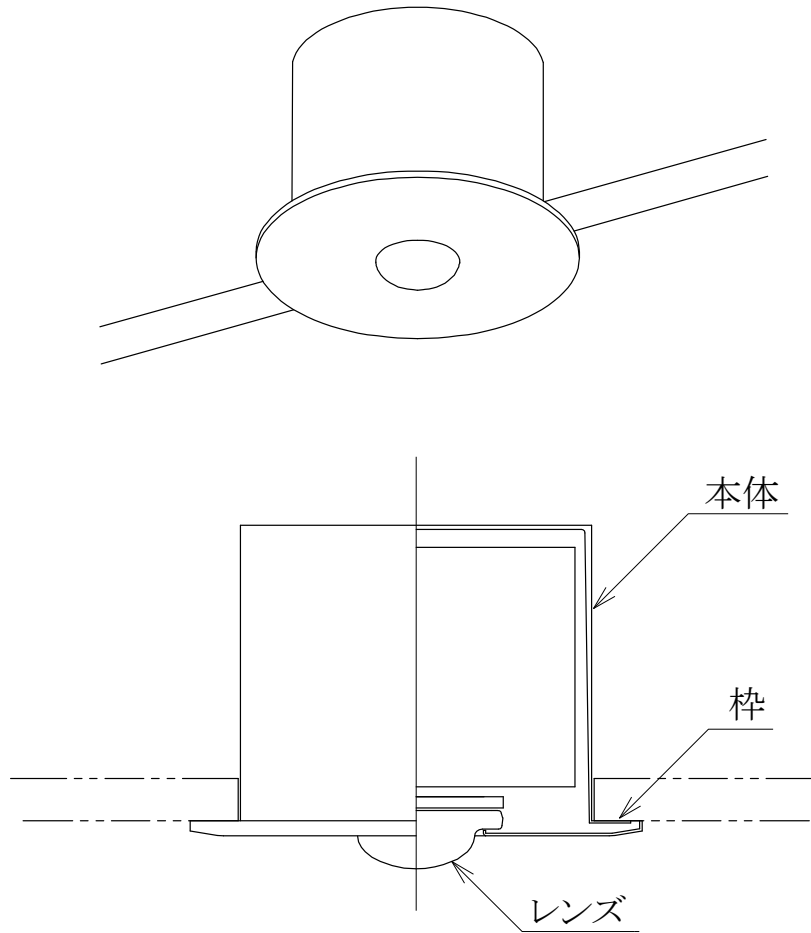

| 器 種 | 材 質 | | 天井切込 寸法 |
|--------------|------------|------------|------------|
| | 本 体 | 枠 | |
| K0-LRS11-D6 | SPC ADC | SPC ADC | φ 60 |
| K0-LRS11-D10 | A1P | A1P | φ 100 |

- 備考 (1) 非常用照明器具はJIL5501「非常用照明器具技術基準」に適合した
ものとする。
 (2) LED光源とし、建築基準法施行令126条の5に適合したものとする。
 (3) 定格入力電圧は、AC100V/DC100V兼用のものとする。

LED照明器具 非常用埋込天井灯2 K1-LRS11

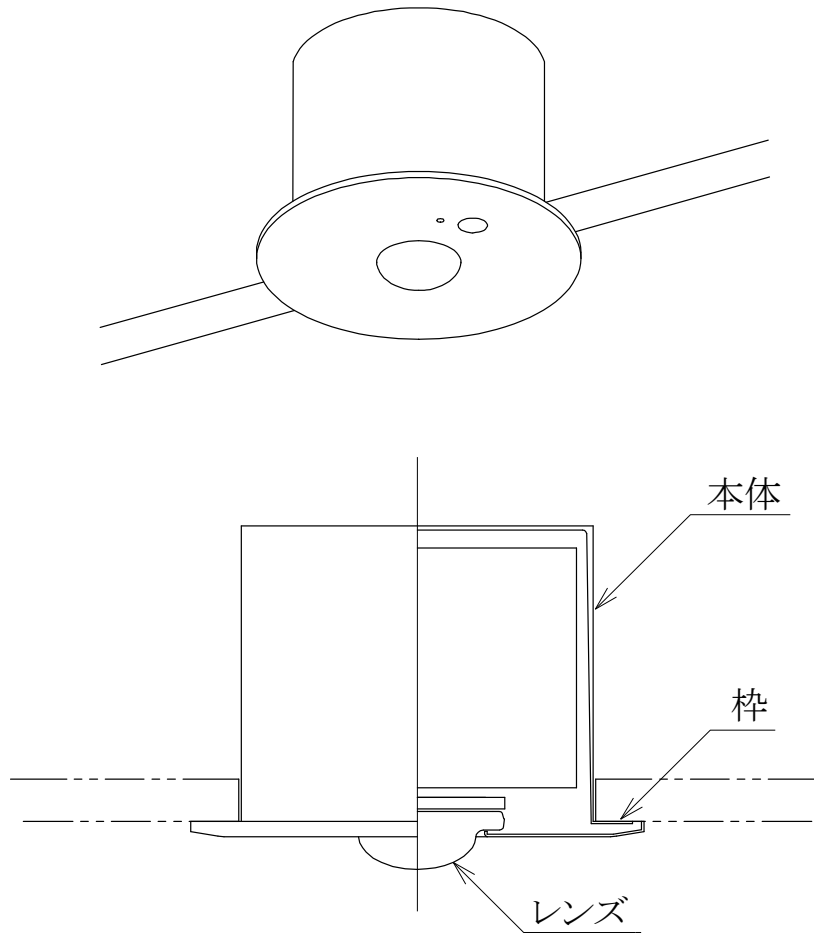

| 器 種 | 材 質 | | 天井切込 寸法 |
|------------|-----|-----|------------|
| | 本 体 | 枠 | |
| K1-LRS11-1 | SPC | SPC | φ 100 |
| K1-LRS11-2 | ADC | ADC | |
| K1-LRS11-3 | A1P | A1P | |

- 備考 (1) 非常用照明器具はJIL5501「非常用照明器具技術基準」に適合した
ものとする。
 (2) LED光源とし、建築基準法施行令126条の5に適合したものとする。
 (3) 末尾に「-60」を付した場合は、60分間定格とする。
 (例:K1-LRS11-2-60)

白熱灯 非常用埋込天井灯 K0-IRS5

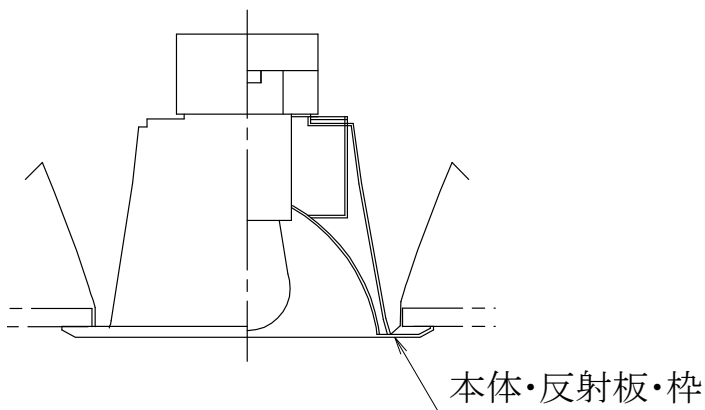
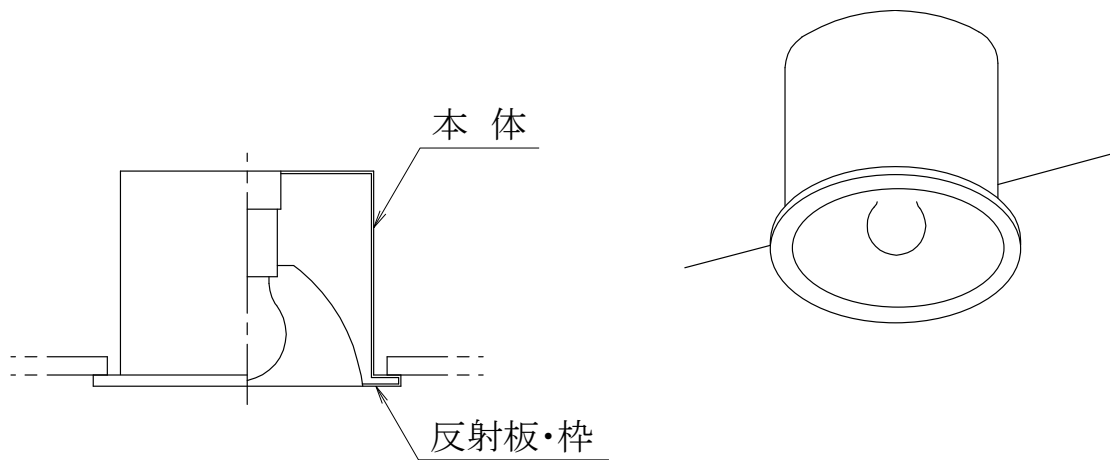

バンドタイプ

| 器 種 | 材 質 | | |
|------------|-----|--------------------------|--------------------------|
| | 本 体 | 枠 | 反射板 |
| K0-IRS5-40 | SPC | SPC ZDC ADC A1P | SPC ZDC ADC A1P |

- 備考 (1) ミニ電球の下面は、枠下面とほぼ同じとする。
 (2) 本体形状は、バンドタイプでも可とする。
 (3) 非常用照明器具はJIL5501「非常用照明器具技術基準」に適合したものとする。

LED照明器具 非常用直付け天井灯1 K1-LSS11

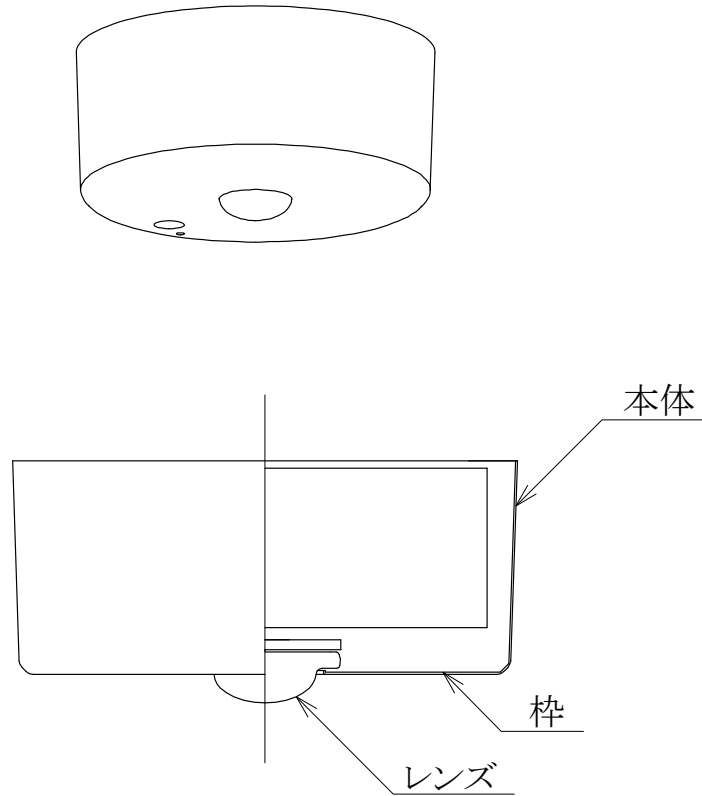

| 器 種 | 材 質 | |
|------------|------------|------------|
| | 本 体 | 枠 |
| K1-LSS11-1 | | |
| K1-LSS11-2 | SPC ADC | SPC A1P |
| K1-LSS11-3 | A1P | A1P |

- 備考 (1) 非常用照明器具はJIL5501「非常用照明器具技術基準」に適合したものとする。
 (2) LED光源とし、建築基準法施行令126条の5に適合したものとする。
 (3) 末尾に「-60」を付した場合は、60分間定格とする。
 (例:K1-LSS11-2-60)

LED照明器具 非常用直付け天井灯2 K1-LSS14MP

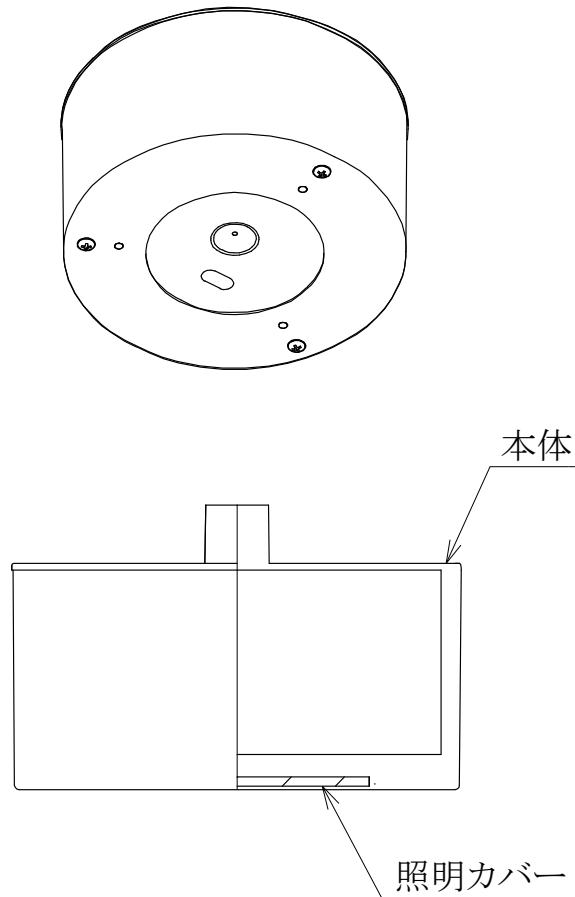

| 器 種 | 材 質 | |
|--------------|-------------------------|-------|
| | 本 体 | 照明カバー |
| K1-LSS14MP-2 | AC SPC ADC A1P | ガラス |
| K1-LSS14MP-3 | | |

- 備考 (1) 口出し線付又は端子台付とする。
 (2) 天井付専用とする。
 (3) 非常用照明器具はJIL5501「非常用照明器具技術基準」に適合したものとする。
 (4) LED光源の非常灯は、建築基準法施行令126条の5に適合したものとする。

LED照明器具 非常用ブラケット
 K1-LBF11
 SK1-LBF11
 LDS1-K1-LBF11
 LDS2-K1-LBF11

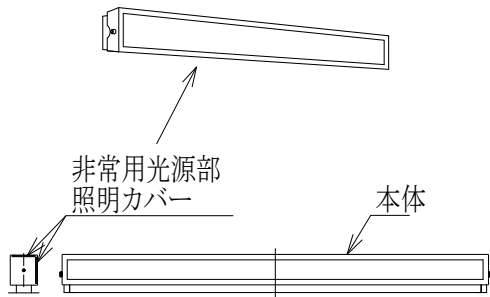

K1-LBF11
 SK1-LBF11 の例

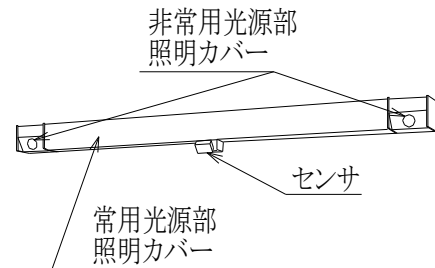

LDS1-K1-LBF11
 LDS2-SK1-LBF11 の例

| 器 種 | 材 質 | | |
|----------------|-------------------|------------------------|-----------------|
| | 本 体 | 常用光源部 照明カバー | 非常用光源部 照明カバー |
| K1-LBF11 | SPC ADC A1P | ガラス PC PMMA P | ガラス |
| SK1-LBF11 | | | |
| LDS1-K1-LBF11 | | | |
| LDS2-SK1-LBF11 | | | |

- 備考 (1) SK1-LBF11及びLDS2-SK1-LBF11は、階段に取付ける器具で、建築基準法関係法令による非常用照明器具及び消防法関係法令による階段通路誘導灯を兼用したものとする。
 なお、この場合は階数を表示する。
- (2) 非常点灯は器具に内蔵した蓄電池によるものとし、LEDモジュール点灯とする。
- (3) 非常用光源はLEDモジュールとし、建築基準法施行令第126条の5に適合したものとする。
- (4) 常用光源及び非常用光源は容易に交換できない構造のものとする。
- (5) 常用光源と非常用光源が兼用の場合、照明カバーは非常用光源部照明カバーの材質を適用する。
- (6) LDS1及びLDS2は、センサを設けたものとする。
- (7) LED制御装置は、一般形(LN)とする。
- (8) 末尾に「-60」を付した場合は、60分間定格とする。
 (例：K1-LBF11-60)
- (9) 非常用照明器具はJIL5501「非常用照明器具技術基準」に、誘導灯器具はJIL5502「誘導灯器具及び避難誘導システム用装置技術基準」に適合したものとする。

LED照明器具

屋外灯1

LST1

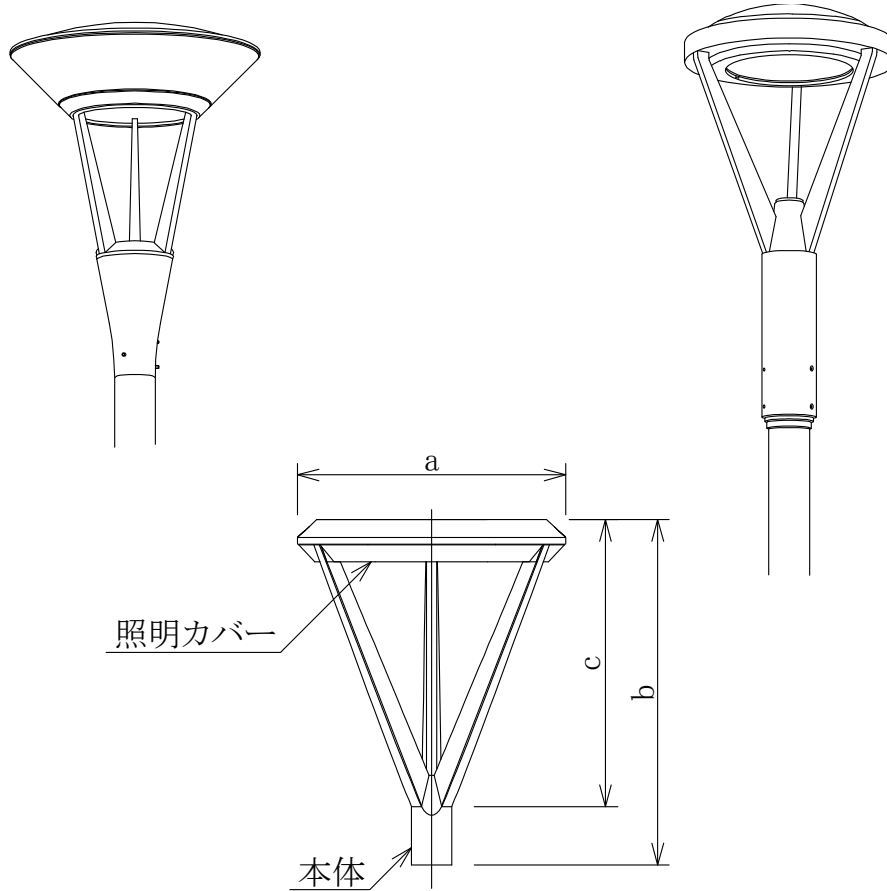

〔単位 mm〕

| 器 種 | 光束 | 消費電力 | 入力容量 | 固有エネルギー消費効率 | 定格入力電圧 | 寸 法 | | | 材 質 | | 制御装置の種類 | 適合ポール |
|---------|---------------|-----------|------------|------------------|--------|---------------------|-------------------|-----------------|-----------|------------------|----------|--------------------------------------|
| | | | | | | a | b | c | 本体 | 照明カバー | | |
| LST1-60 | 6,000lm 以上 | 80W 以下 | 95VA 以下 | 85 lm/W 以上 | 200V | φ 450 ～ φ 650 | 600 ～ 1,000 | 500 ～ 650 | AC ADC | PC PMMA GR | LN LJ | T(B)3.5 T(B)4 T(B)4.5 T(B)5 |

- 備考 (1) 平均演色評価数 (Ra) は、65以上とする。
 (2) 上方光束比は5%以下とする。配光は全方向配光とする。
 (3) 器具は逆円錐状で、上方の光源部を支柱で支える形状とする。

LED照明器具

屋外灯2

LST2

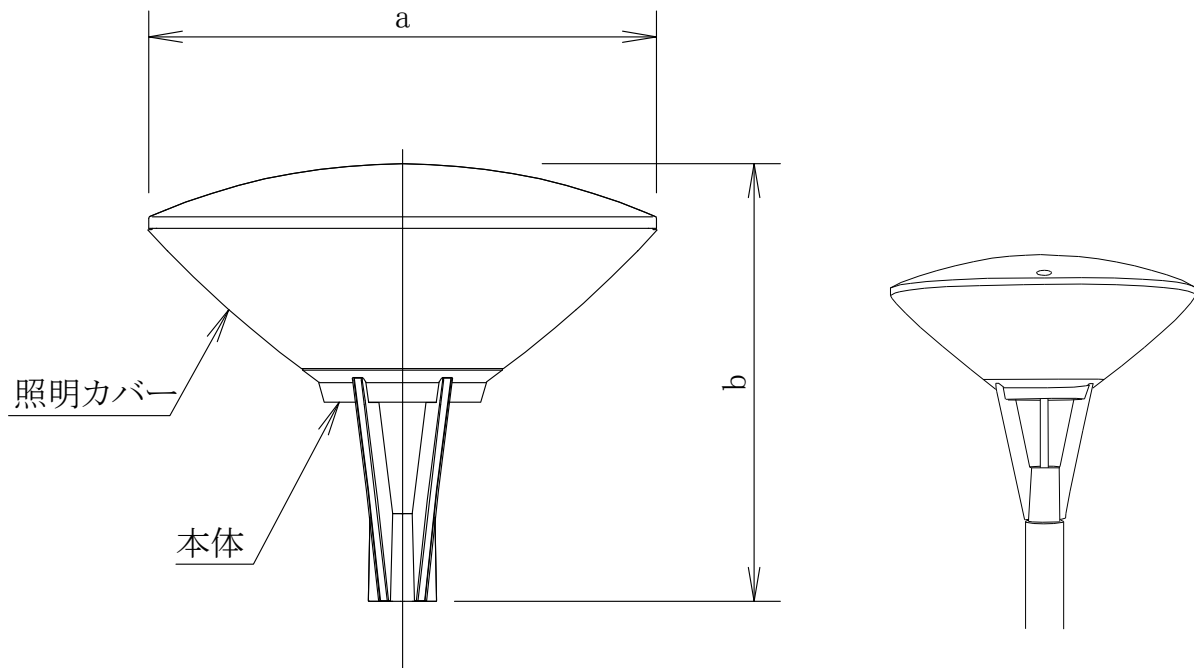

[単位 mm]

| 器 種 | 光束 | 消費電力 | 入力容量 | 固有エネルギー消費効率 | 定格入力電圧 | 寸 法 | | 材 質 | | 制御装置の種類 | 適合ポール |
|---------|-----------|--------|---------|-------------|--------|---------------------|-----------------|-----------|------------|----------|--------------------------------------|
| | | | | | | a | b | 本体 | 照明カバー | | |
| LST2-60 | 6,000lm以上 | 100W以下 | 118VA以下 | 80lm/W以上 | 200V | φ 450 ～ φ 750 | 450 ～ 650 | AC ADC | PC PMMA | LN LJ | T(B)3.5 T(B)4 T(B)4.5 T(B)5 |

- 備考 (1) 平均演色評価数(Ra)は、70以上とする。
 (2) 上方光束比は15%以下とする。配光は全方向配光とする。
 (3) 器具は逆円錐状の形状とする。

LED照明器具

屋外灯3

LST3

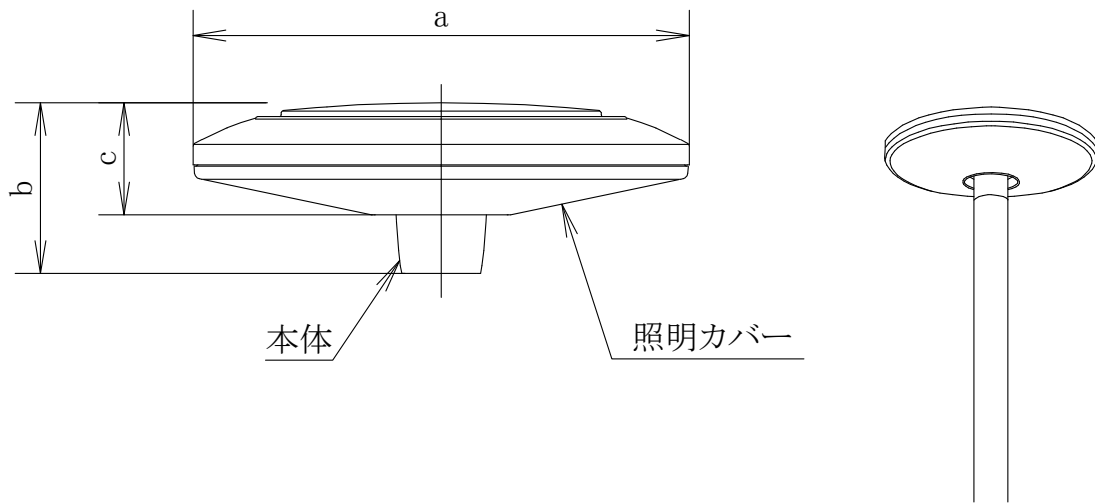

[単位 mm]

| 器種 | 光束 | 消費電力 | 入力容量 | 固有エネルギー消費効率 | 定格入力電圧 | 寸法 | | | 材質 | | 制御装置の種類 | 適合ポール |
|---------|-----------|-------|--------|-------------|--------|-------------------|-----------------|-----------------|-----------|------------|----------|--------------------------------------|
| | | | | | | a | b | c | 本体 | 照明カバー | | |
| LST3-60 | 6,000lm以上 | 80W以下 | 95VA以下 | 85lm/W以上 | 200V | φ380 ～ φ600 | 150 ～ 400 | 120 ～ 270 | AC ADC | PC PMMA | LN LJ | T(B)3.5 T(B)4 T(B)4.5 T(B)5 |

- 備考 (1) 平均演色評価数(Ra)は、70以上とする。
 (2) 上方光束比は5%以下とする。配光は全方向配光とする。
 (3) 器具は丸形(水平面投影形状円形)で、a寸法がc寸法の2倍以上の形状とする。

LED照明器具

屋外灯4

LST4

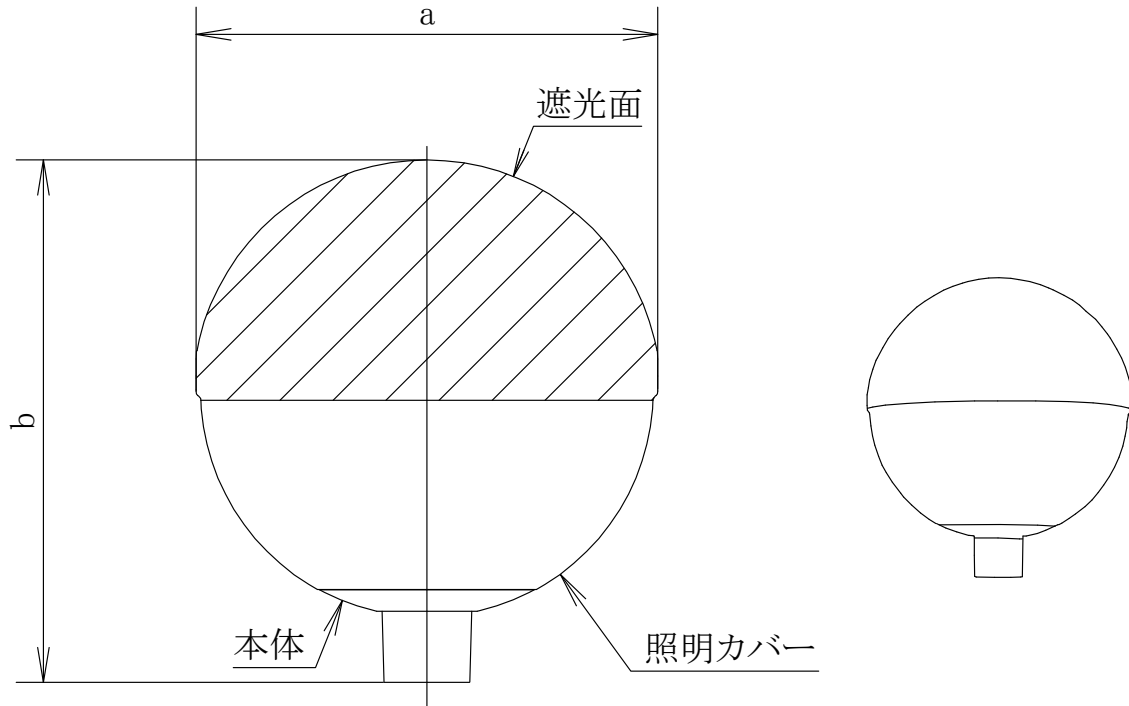

[単位 mm]

| 器 種 | 光束 | 消費電力 | 入力容量 | 固有エネルギー消費効率 | 定格入力電圧 | 寸 法 | | 材 質 | | 制御装置の種類 | 適合ポール |
|---------|-----------|--------|---------|-------------|--------|---------------------|-------|-----------|------------|----------|--------------------------------------|
| | | | | | | a | b | 本体 | 照明カバー | | |
| LST4-60 | 6,000lm以上 | 100W以下 | 118VA以下 | 80lm/W以上 | 200V | φ 390 ～ φ 510 | 670以下 | AC ADC | PC PMMA | LN LJ | T(B)3.5 T(B)4 T(B)4.5 T(B)5 |

- 備考 (1) 平均演色評価数(Ra)は、70以上とする。
 (2) 上方光束比は15%以下とする。配光は全方向配光とする。
 (3) 器具は球状の形状とする。

LED照明器具

屋外灯5

LSA1

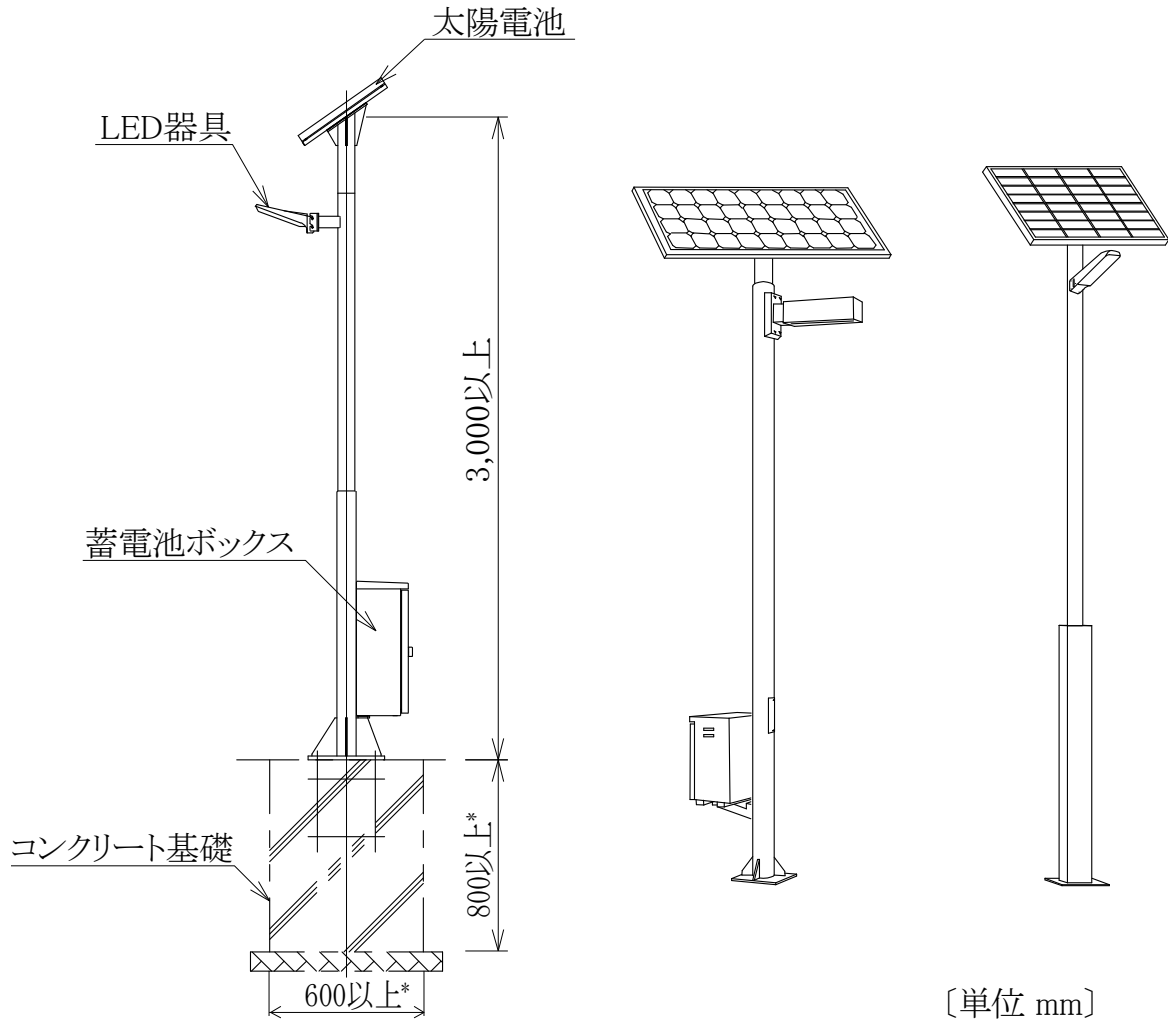

| 器 種 | 光束 | 消費電力 | 制御装置の種類 |
|---------|---------|-------|---------|
| LSA1-03 | 300lm以上 | 10W以下 | LN |

- 備考
- (1) 平均演色評価数(Ra)は65以上とする。
 - (2) 日中太陽電池の発電で充電した内蔵蓄電池により、日没を検出後点灯し、タイマで設定した時間に消灯できるものとする。
 - (3) 点灯時間は、製造者が定める標準日射量地域で1日5時間以上とする。
 - (4) 日照不足時、製造者が定める標準日射量地域及び製造者の標準仕様点灯時間で、5日間以上点灯できるものとする。
 - (5) 太陽電池の向きは、灯具の向きに関係なく設置できるものとする。
 - (6) ポールは、ベースプレート式とする。
 - (7) 蓄電池ボックスを設けず、蓄電池をポール内や太陽電池下部などに設置することができる。
 - (8) コンクリート基礎寸法及び形状は特記による。
 - (9) * コンクリート基礎寸法値は、JIL 1003「照明用ポール強度計算基準」により算出した値とする。ただし、幅600mm、根入れ長800mmを下回らないこと。

LED照明器具

屋外灯6

LSA2

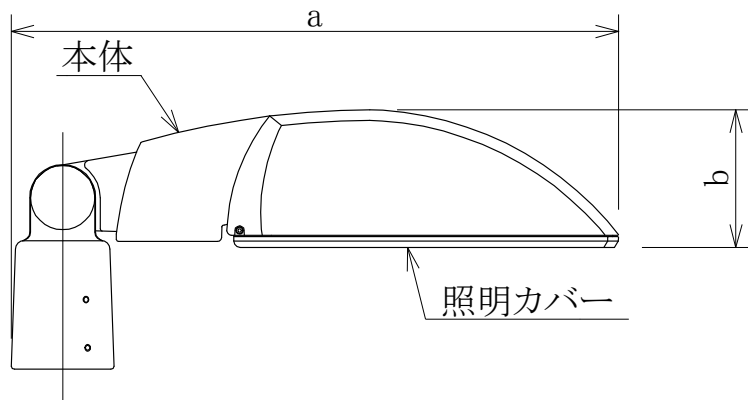
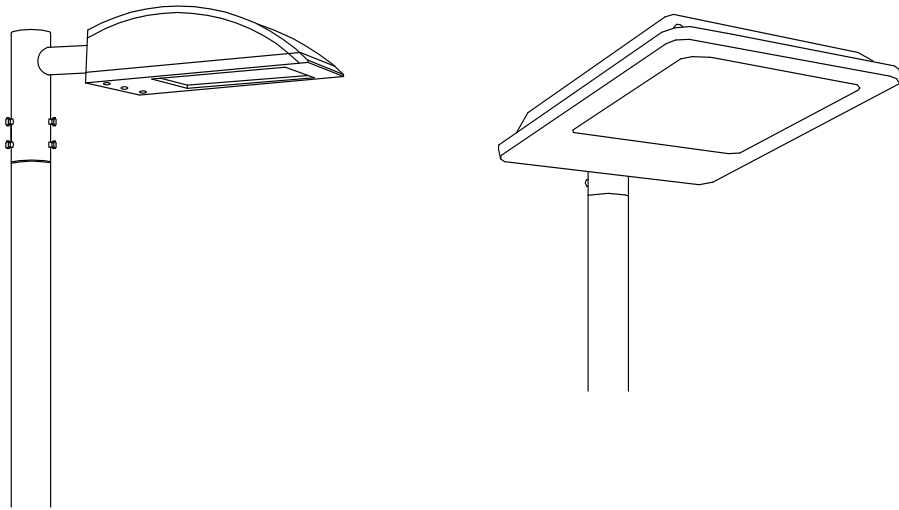

[単位 mm]

| 器 種 | 光束 | 消費電力 | 入力容量 | 固有エネルギー消費効率 | 定格入力電圧 | 寸 法 | | 材 質 | | 制御装置の種類 | 適合ポール |
|---------|-----------|--------|---------|-------------|--------|-----------------|----------------|------------------|------------------|----------|--------------------------------------|
| | | | | | | a | b | 本体 | 照明カバー | | |
| LSA2-63 | 6,300lm以上 | 100W以下 | 110VA以下 | 80lm/W以上 | 200V | 500 ～ 750 | 90 ～ 170 | AC ADC SUS | PC PMMA GR | LN LJ | T(B)3.5 T(B)4 T(B)4.5 T(B)5 |

- 備考 (1) 平均演色評価数(Ra)は、70以上とする。
 (2) 上方光束比は5%以下とする。配光は通路配光(横長配光)とする。
 (3) 器具形状は角形(水平面投影形状角形)とする。

LED照明器具

投光器

LPJ1N
LPJ1M
LPJ1W

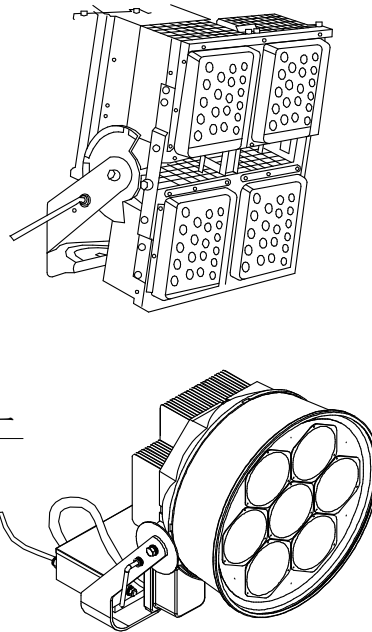
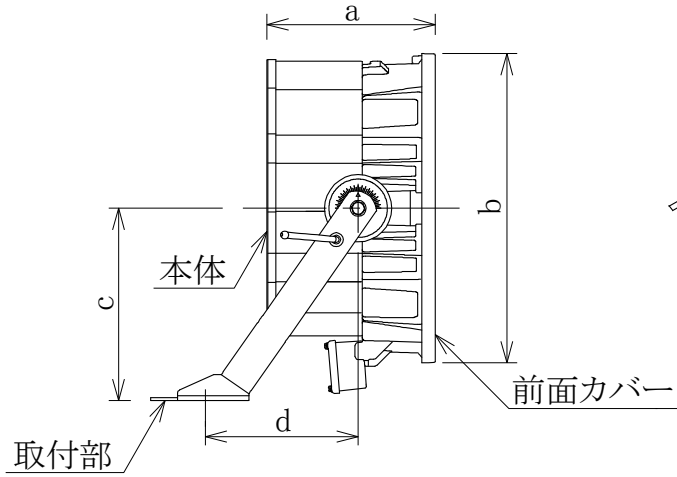

[単位 mm]

| 器種 | 光束 | 消費電力 | 入力容量 | 固有エネルギー消費効率 | 定格入力電圧 | 寸法 | | | | 材質 | | | 制御装置の種類 | | | | | | |
|-----------|----------------|------------|-------------|------------------|--------|------------------|-----------|-----------|-----------|--------------------------------|-------------------------------|------------------------|----------|-----------|-----------|--------------------------------|-------------------------------|------------------------|----------|
| | | | | | | a | b | c | d | 本体 | 取付部 | 前面カバー | | | | | | | |
| LPJ1N-180 | 18,000lm 以上 | 190W 以下 | 224VA 以下 | 90 lm/W 以上 | 200V | 450 以下 | 430 以下 | 350 以下 | 275 以下 | AC ADC A1P SUS A2S | AC ADC SS SPC SUS | PC PMMA GH GR | LJ LZ | | | | | | |
| LPJ1M-180 | | | | | | | | | | | | | | | | | | | |
| LPJ1W-180 | | | | | | | | | | | | | | | | | | | |
| LPJ1N-500 | 50,000lm 以上 | 595W 以下 | 700VA 以下 | | | 90 lm/W 以上 | 200V | 500 以下 | 600 以下 | | | | | 420 以下 | 350 以下 | AC ADC A1P SUS A2S | AC ADC SS SPC SUS | PC PMMA GH GR | LJ LZ |
| LPJ1M-500 | | | | | | | | | | | | | | | | | | | |
| LPJ1W-500 | | | | | | | | | | | | | | | | | | | |

- 備考 (1) 平均演色評価数(Ra)は、70以上とする。
 (2) Nを付したものはJIS C 8113による狭角形とし、ビームの開きは30°未満とする。
 (3) Mを付したものはJIS C 8113による中角形とし、ビームの開きは30°以上60°未満とする。
 (4) Wを付したものはJIS C 8113による広角形とし、ビームの開きは60°以上とする。

LED照明器具

ガーデンライト

LPT1

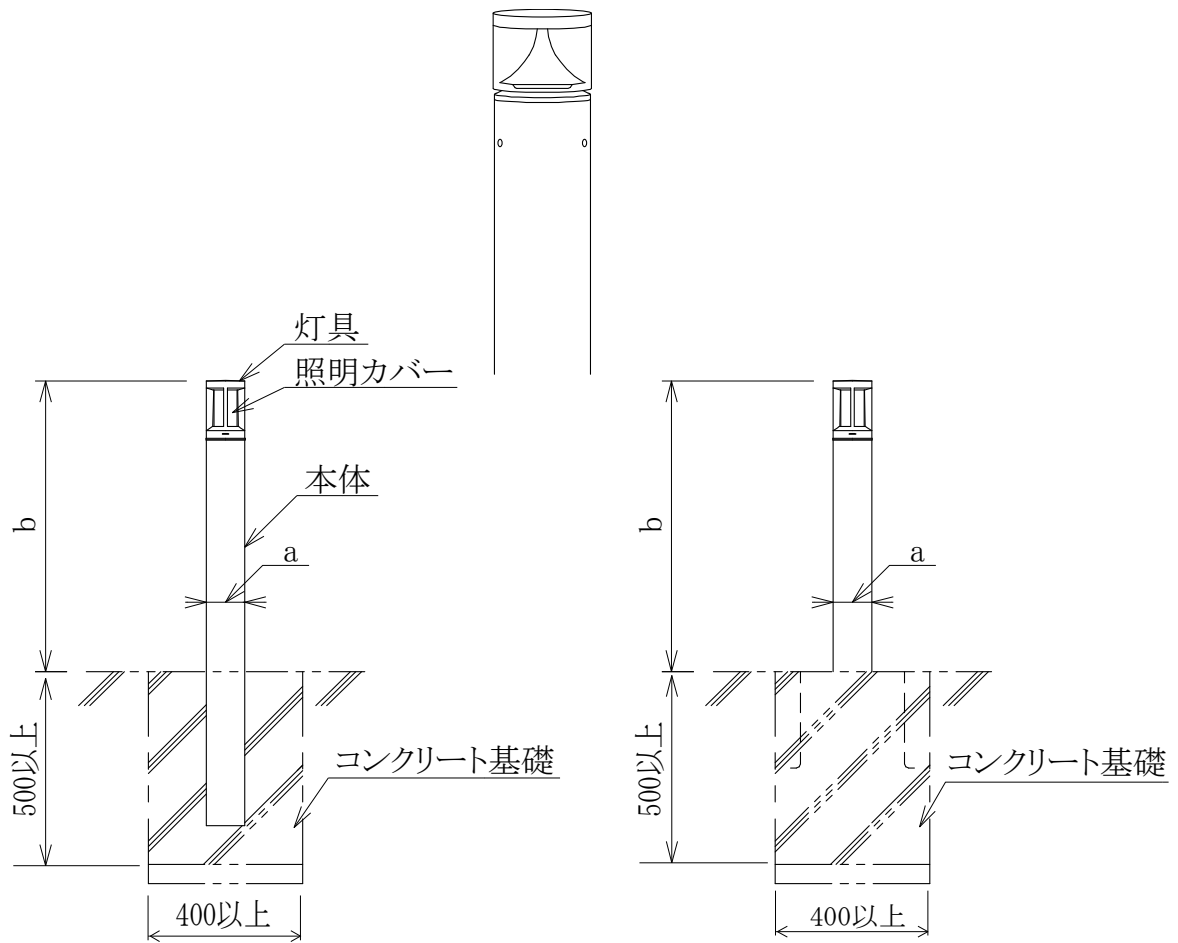

埋込式の場合

ベースプレート式の場合

[単位 mm]

| 器 種 | 光束 | 消費電力 | 入力容量 | 定格入力電圧 | 寸 法 | | 材 質 | | | 制御装置の種類 |
|---------|-------------|-----------|------------|--------|-------------|-------------|------------|-----------|-------------|---------|
| | | | | | a | b | 本 体 | 灯 具 | 照 明 カバ ー | |
| LPT1-02 | 200lm 以上 | 10W 以下 | 15VA 以下 | 100V | φ 150 以下 | 1,100 以下 | A2S SUS | ADC AC | PC PMMA | LN |

- 備考 (1) 平均演色評価数(Ra)は70以上とする。
 (2) 配光は全方向配光とする。
 (3) 本体に配線用遮断器又はカットアウトスイッチを取り付けられる構造としないことができる。
 (4) コンクリート基礎寸法及び形状は特記による。

屋外灯

ポ ー ル

T
TB

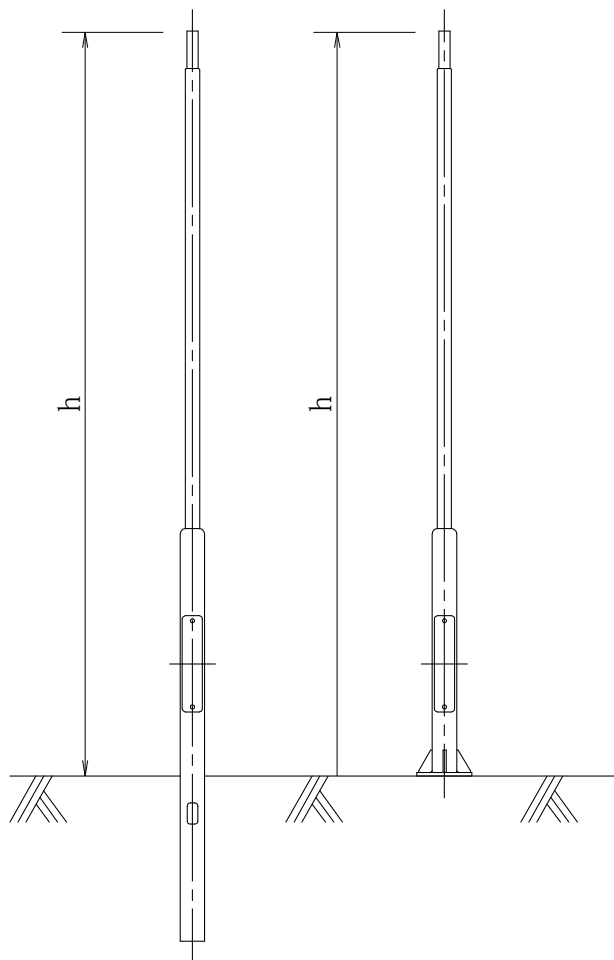

ベースプレート詳細

埋込式(T) ベースプレート式(TB)

| 器 種 | 材 質 |
|------|---|
| T3.5 | SS400 STK400 SM490 SMA490 SGP |
| T4 | |
| T4.5 | |
| T5 | |
| T5.5 | |

- 備考 (1) 接地端子内蔵のものとする。
 (2) ベースプレートを使用する場合は、Tの後にBを付記する。
 (例:TB3.5)
 (3) T(B)の後の数値は、h[m]を示す。

屋外灯

基礎

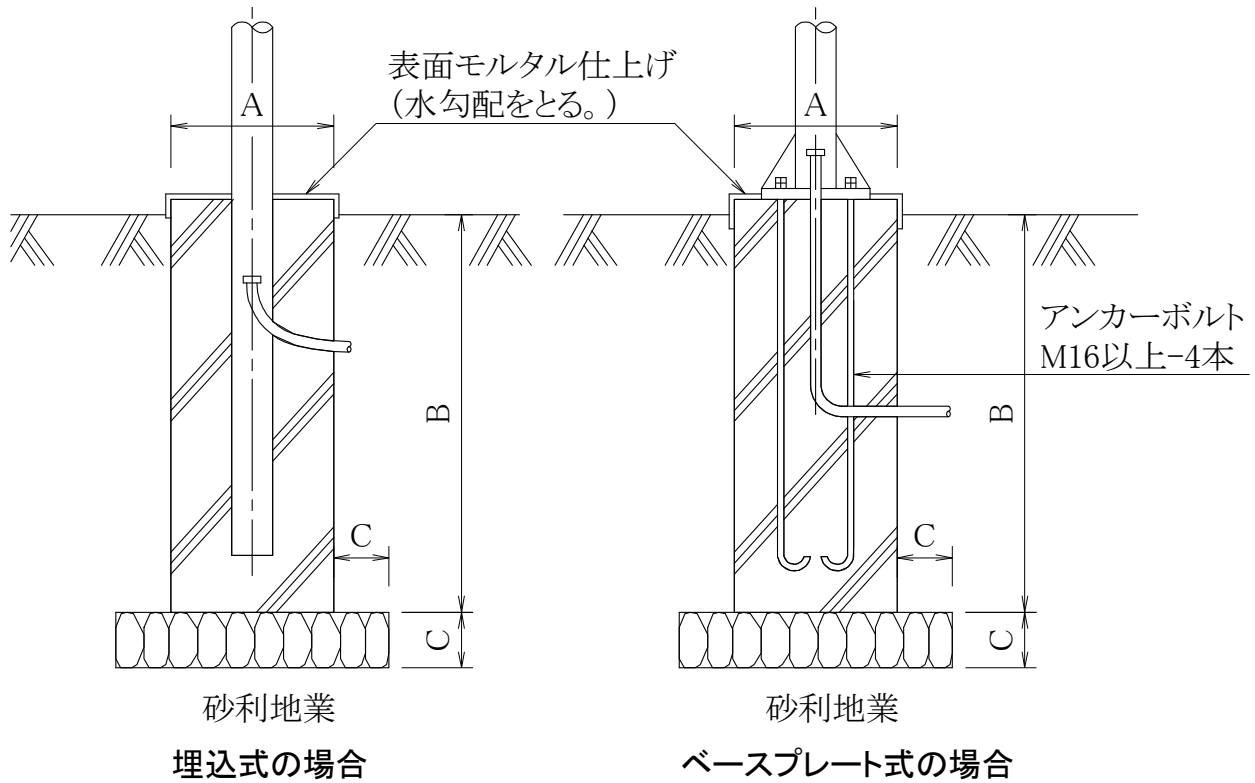

[単位 mm]

| 器 種 (ポール) | 適 合 器 具 | 基礎の寸法 | | |
|------------|----------------------------|-------------------|-------|-----|
| | | A | B | C |
| T(B) 3.5~5 | LST2-6300LM LSA2-6300LM | 400×400 又はφ500 | 1,100 | 100 |
| T(B) 3.5、4 | LST1-6300LM | | | |
| T(B) 4.5、5 | LST1-6300LM | 600×600 又はφ700 | 1,300 | 100 |

- 備考 (1) 図は、一例を示す。
 (2) 表以外の器種(ポール)、適合器具を組合せる場合及び設置場所の耐風速が40m/sを超えることが予想される場合は、JIL 1003「照明用ポール強度計算基準」により算出した値とする。

照明器具の取付けと配線1 埋込器具

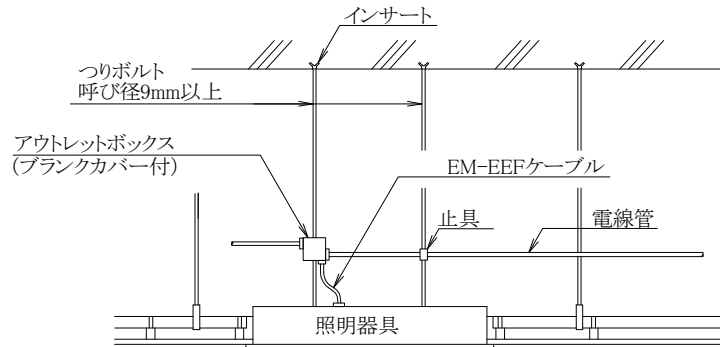

電線管配線の場合

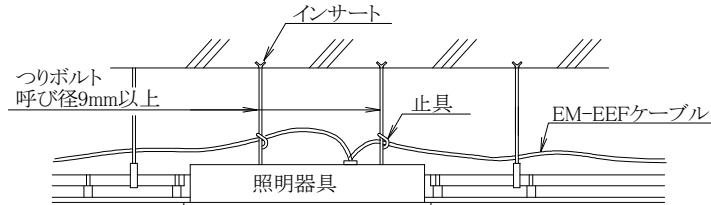

ケーブル配線(送り接続)の場合

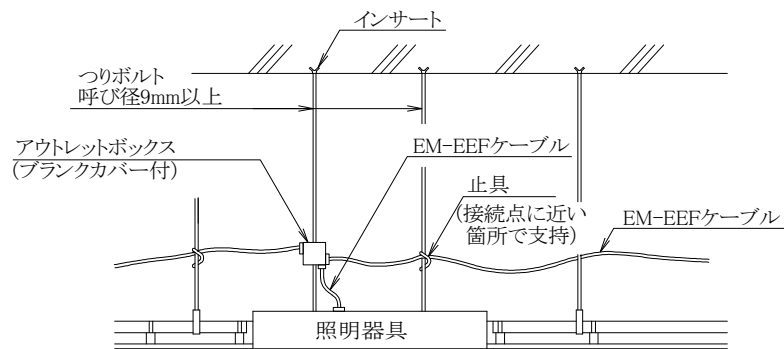

ケーブル配線の場合

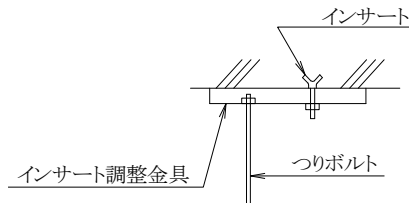

インサート位置がずれた場合

- 備考 (1) 図は、一例を示す。
 (2) 器具用の天井開口及び開口部補強は、別途工事とする。
 (3) 断熱材打込み等の場合は、これに適するインサートを用いる。

照明器具の取付けと配線2 直付け器具 1

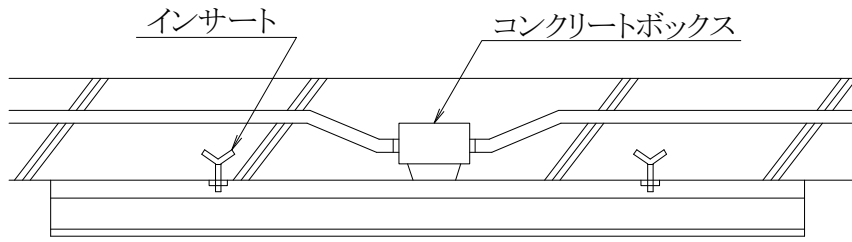

スラブへの取付け

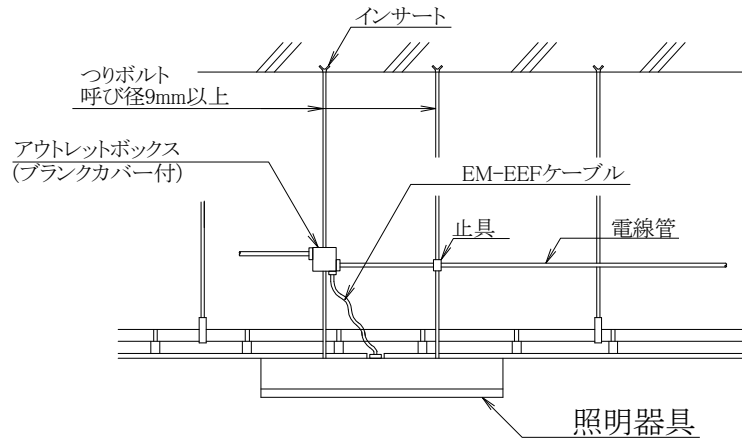

電線管配線の場合

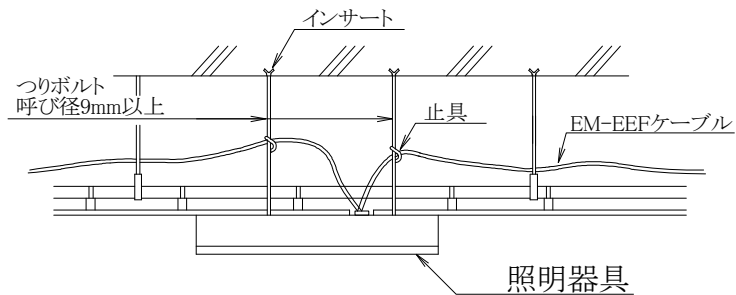

ケーブル配線(送り接続)の場合

- 備考 (1) 図は、一例を示す。
(2) 断熱材打込み等の場合は、これに適するインサートを用いる。

照明器具の取付けと配線3

直 付 け 器 具 2

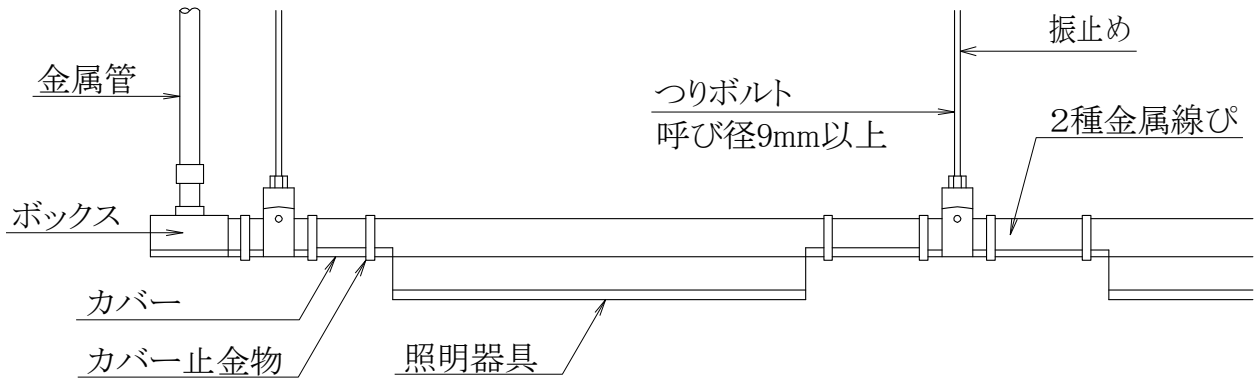

金属線びへの取付け（1）

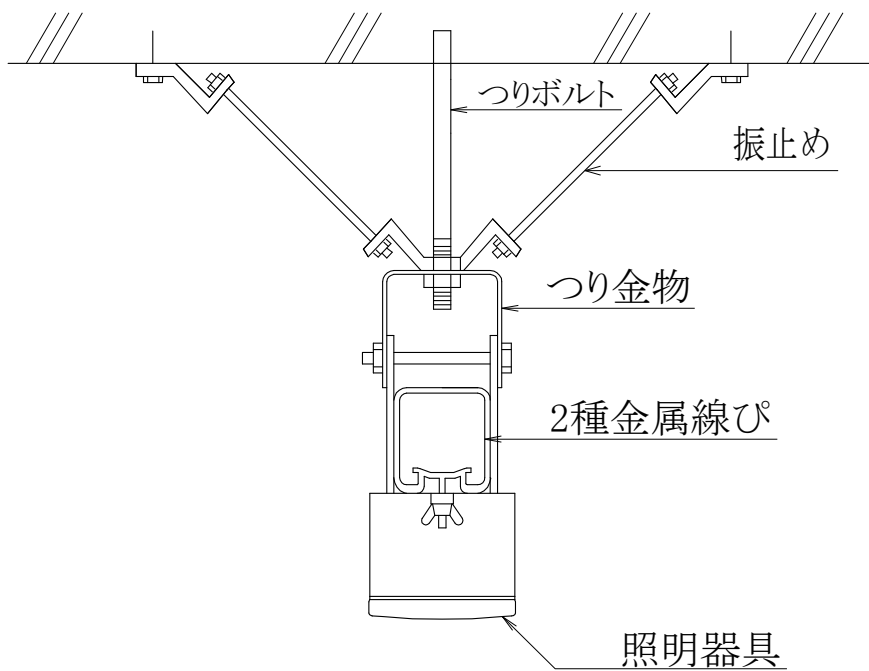

金属線びへの取付け（2）

備考 図は、一例を示す。

照明器具の取付けと配線4

ダウンライト形器具

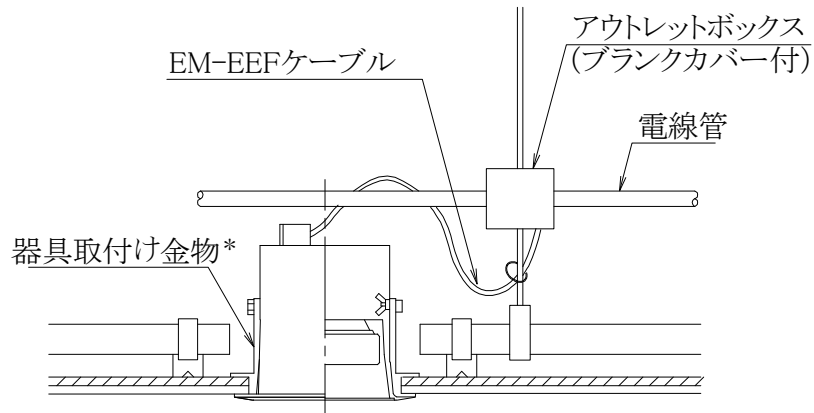

注 * 器具取付け金物は、バネ構造、L形構造等とする。

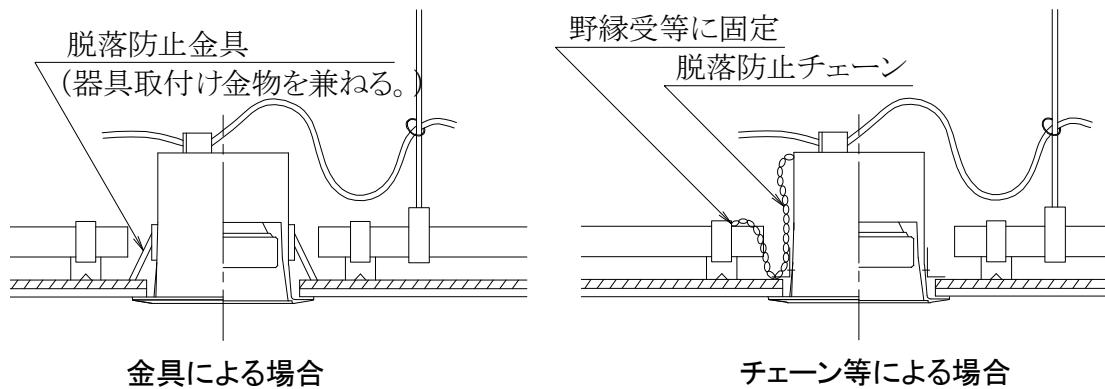

器具質量が1.5kgを超え、3kg以下の場合（脱落防止処置）

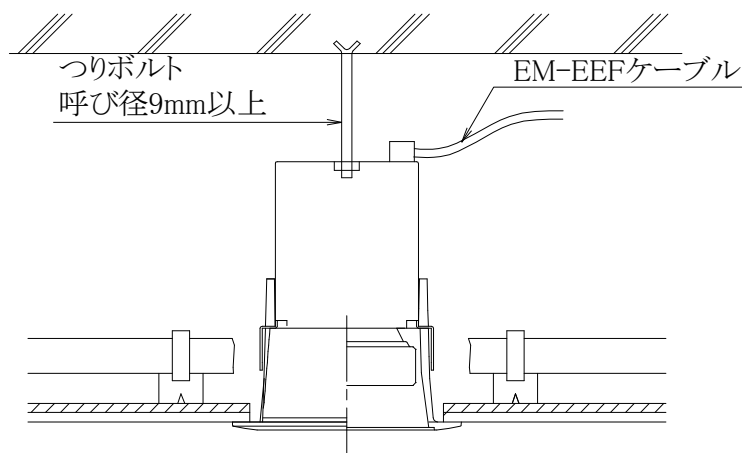

器具質量が3kgを超える場合

- 備考 (1) 図は、一例を示す。
(2) 天井は、二重張りの場合を示す。

配管類1

金属ダクトの防火区画貫通例

[単位 mm]

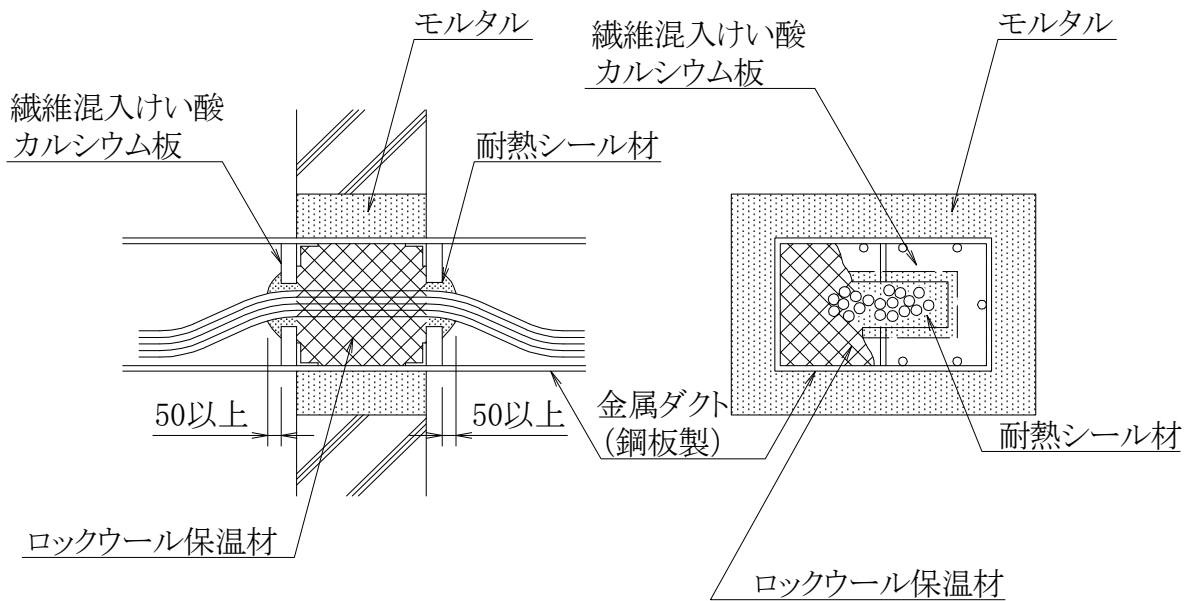

備考 ロックウール保温材の密度は、 $150\text{kg}/\text{m}^3$ 以上、繊維混入けい酸カルシウム板の厚さは、 25mm 以上とする。

配管類2 延焼防止を考慮したケーブル等の
床貫通部例

〔単位 mm〕

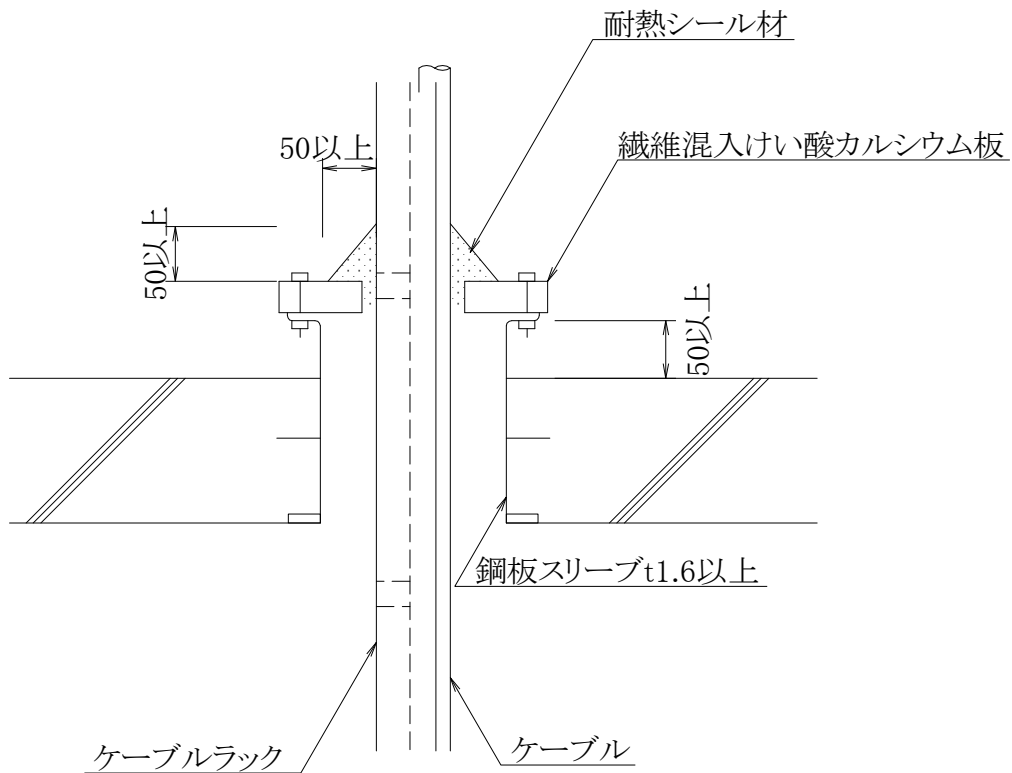

- 備考 (1) 縦穴区画等の内部における床貫通部の例であり、防火区画である床貫通部は法令に適合する材料及び工法による。
 (2) 繊維混入けい酸カルシウム板の厚さは、25mm以上とする。
 (3) 増設用予備配管は、両側に1m以上突出し、管端は金属製のふたで閉そくするか又は耐熱シール材を充てんする。
 (4) 増設用予備配管の太さ及び本数は、特記による。
 (5) 金属ダクト及びバスダクトの場合も本図に準ずる。

配管類3

ちょう架配線例

〔単位 m〕

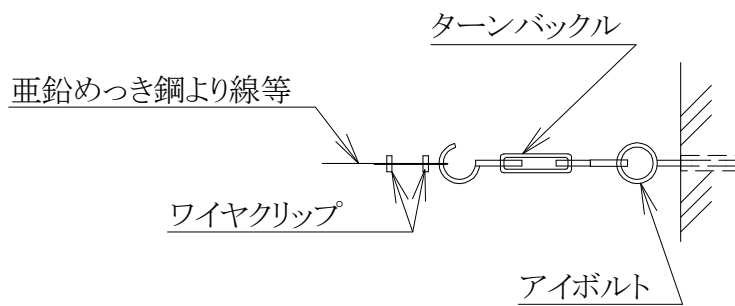
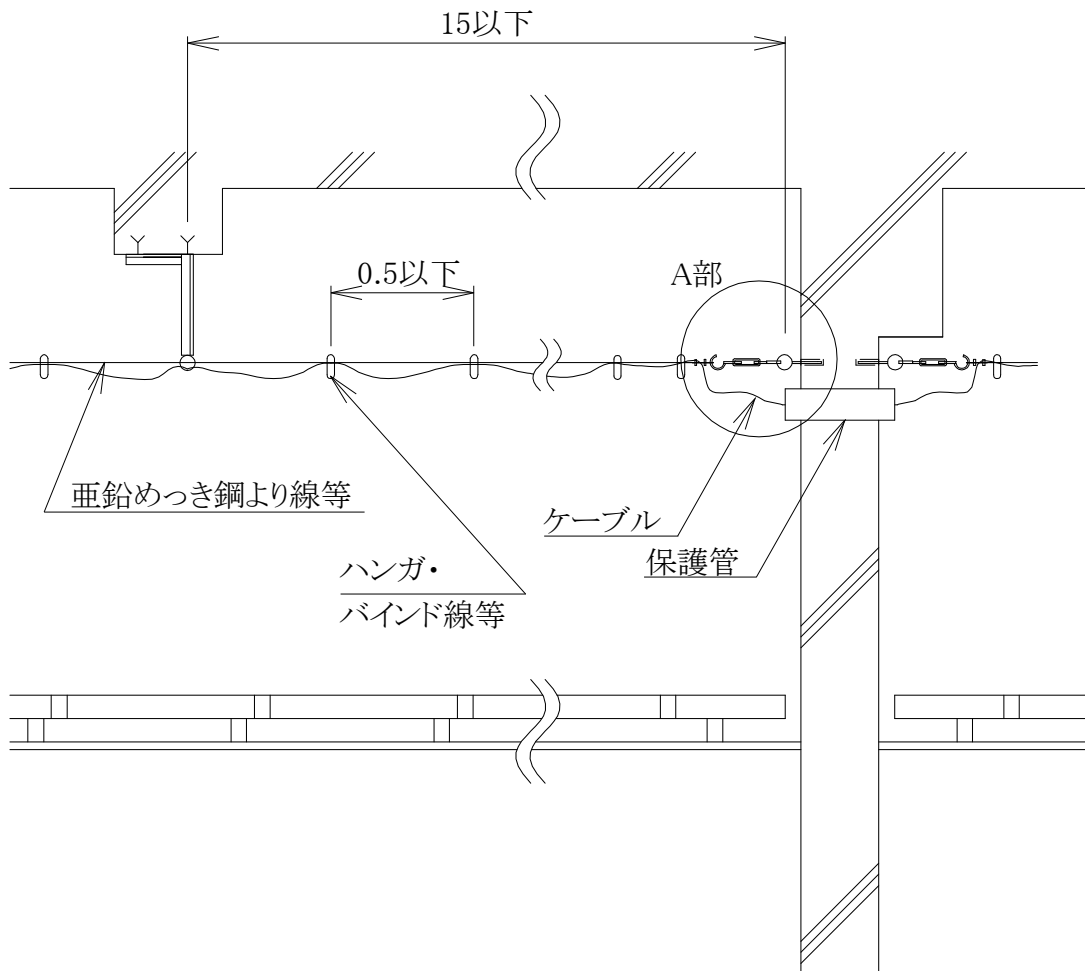

A部詳細図

配管類4

二重天井内配線例

〔単位 m〕

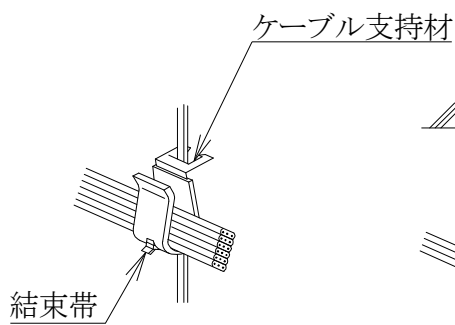
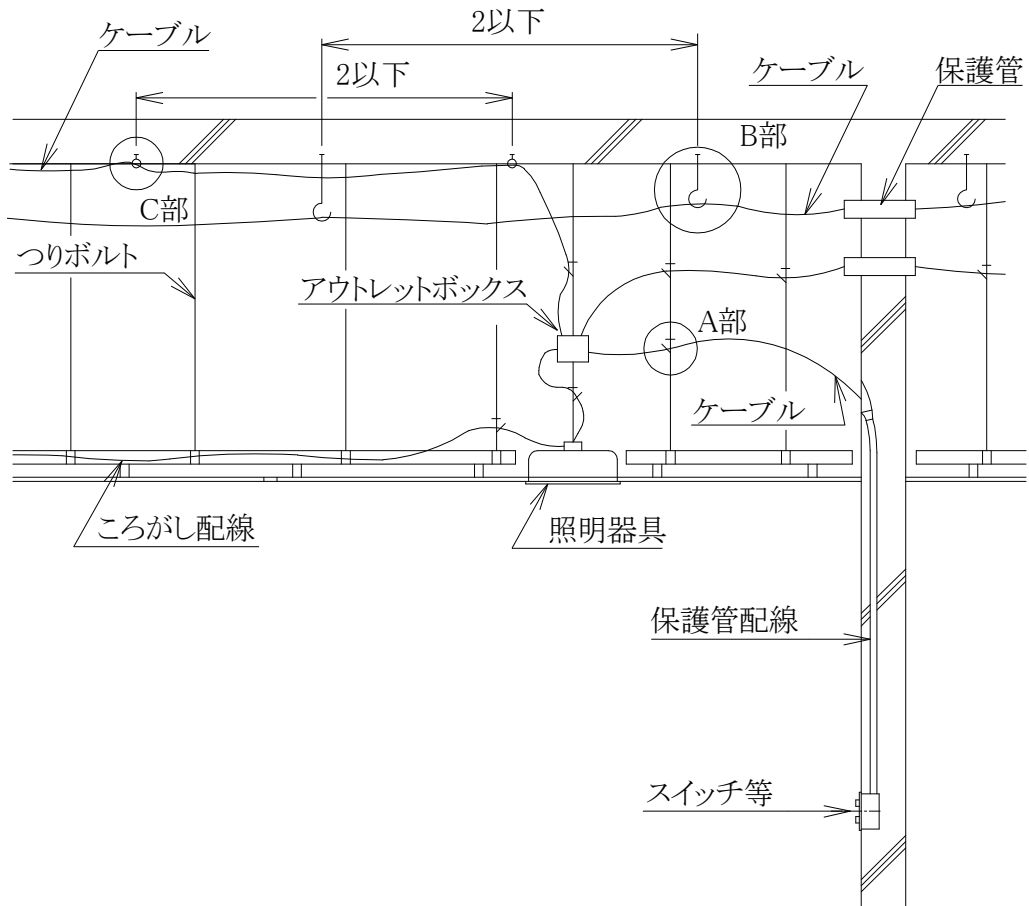

A部詳細図

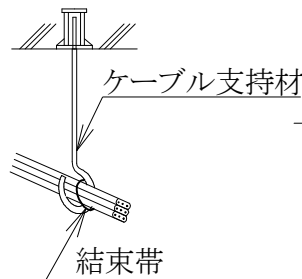

B部詳細図

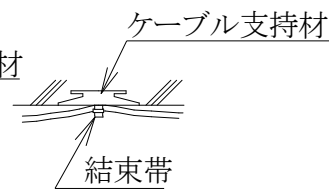

C部詳細図

備考 ケーブル支持材の形状は、一例を示す。

ケーブルを集合して束ねる場合は、許容電流について必要な補正を行い、配線の太さに影響を与えない範囲で束ねる。

配管類5 垂直幹線ケーブルの一点支持例

〔単位 mm〕

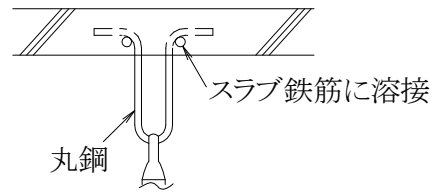
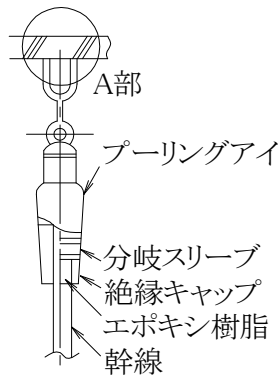

A部詳細図(1)

プーリングアイ方式

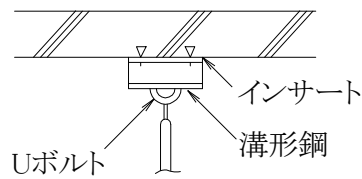
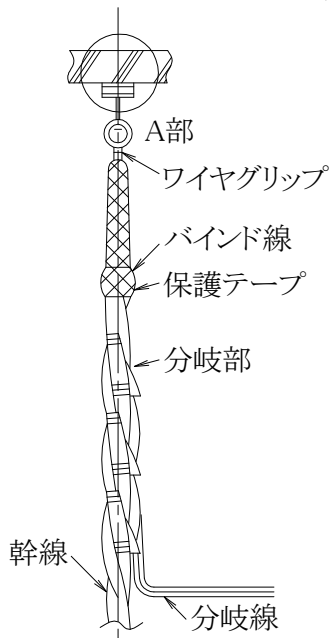

A部詳細図(2)

ワイヤグリップ方式

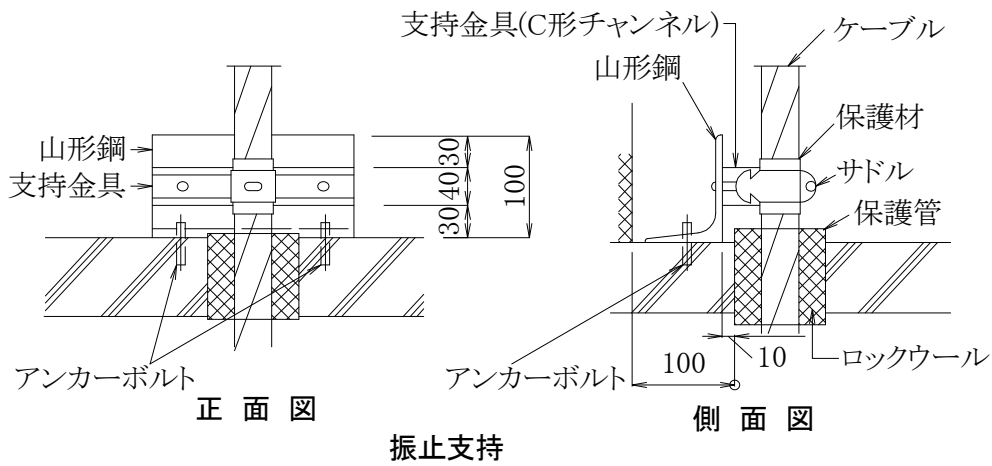

正面図

側面図

振止支持

配管類6

電動機への配線例

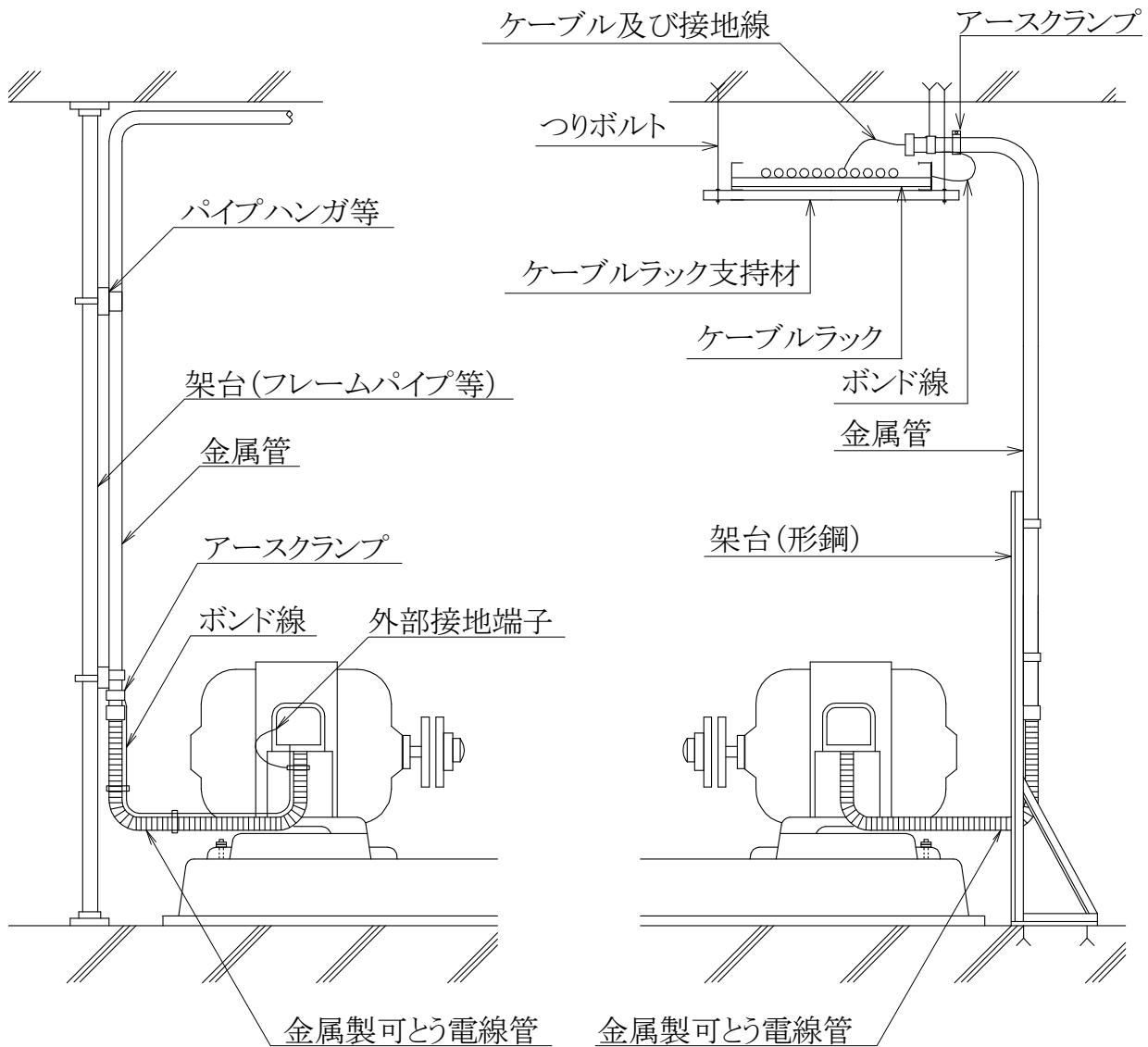

金属管配線の場合

ケーブル配線の場合

- 備考 (1) 金属管配線の場合、電動機の接地は、金属管のボンディングを利用し、電動機端子箱の外部接地端子に接続した場合を示す。
- (2) ケーブル配線の場合、電動機の接地は、電動機接続箱の内部接地端子に接続した場合を示す。

配管類7

電極棒への配線例

〔単位 mm〕

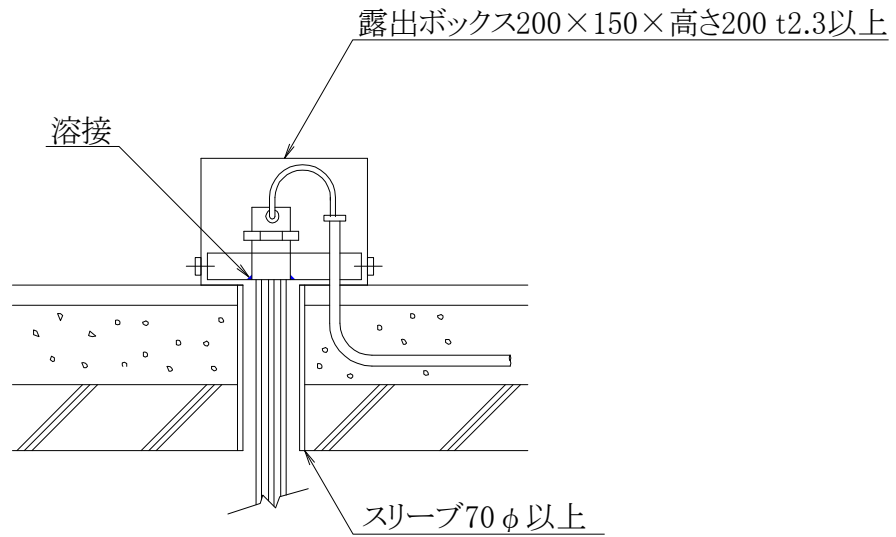

鋼板ボックスの場合

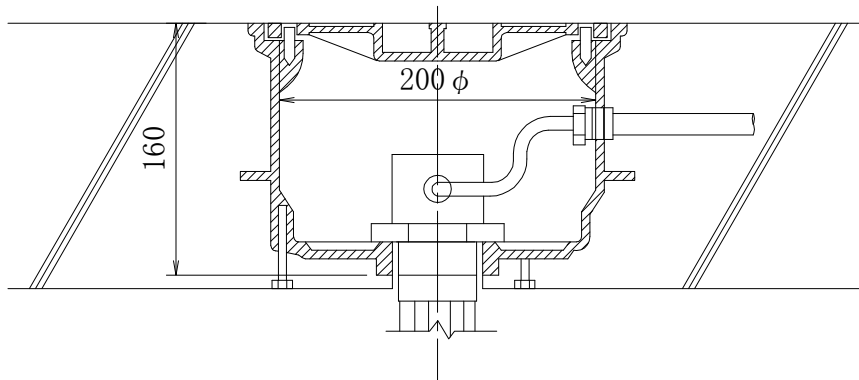

鋳鉄製ボックスの場合

- 備考 (1) 管端は、シール材等で密閉する。
(2) ボックス内配線は、テープ巻きをするか又はビニルチューブに収める。

配管類8

耐震支持例

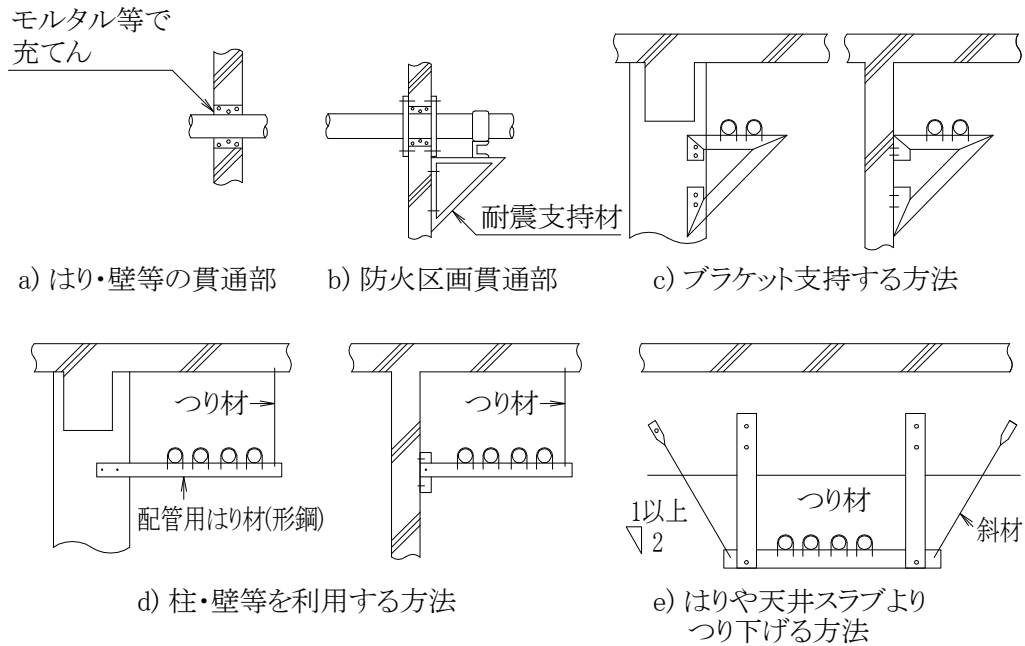

SA、A種耐震支持の例

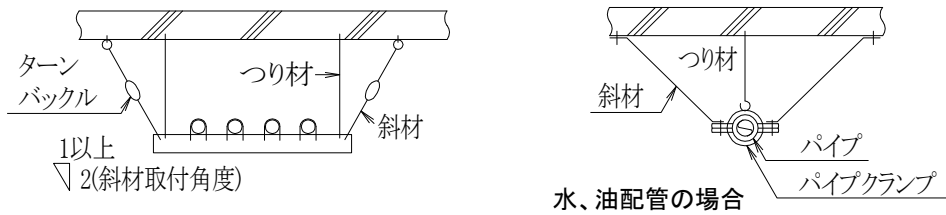

斜材は、つり材と同等以上の部材とする。

B種耐震支持の例(はりや天井スラブよりつり下げの方法)

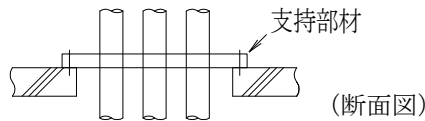

立て配管の支持例(自重支持を兼ねる場合)

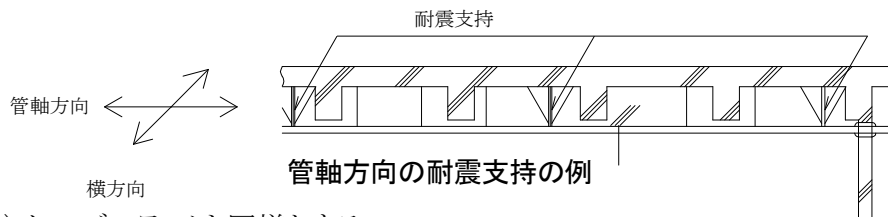

- 備考 (1) ケーブルラックも同様とする。
 (2) 部材の選定は、建築設備耐震設計・施工指針（一般財団法人 日本建築センター）による。

配管類9

配管引込部の地盤変位への対応例
（波付硬質合成樹脂管）

[単位 mm]

| 想定 沈下量 | 記号 | 波付硬質合成樹脂管の場合 |
|-------------------|----------------|--------------|
| 小規模 0.2m 以下 | F _S | |
| 中規模 0.6m 以下 | F _M | |
| 大規模 1.0m 以下 | F _L | |

備考 (1) マンホール・ハンドホール内では、配管の変位量に対して配線の余長を見込む。
(2) 図は、一例を示す。

配管類10 配管引込部の地盤変位への対応例
(鋼管)

[単位 mm]

| 想定沈下量 | 記号 | 鋼管の場合 |
|-------------------|----------------|-------|
| 小規模 0.2m 以下 | P _s | |
| 中規模 0.6m 以下 | P _M | |
| 大規模 1.0m 以下 | P _L | |

備考 (1) マンホール・ハンドホール内では、配管の変位量に対して配線の余長を見込む。
(2) 図は、一例を示す。

配管類11

免震建物導入部の引込配線例

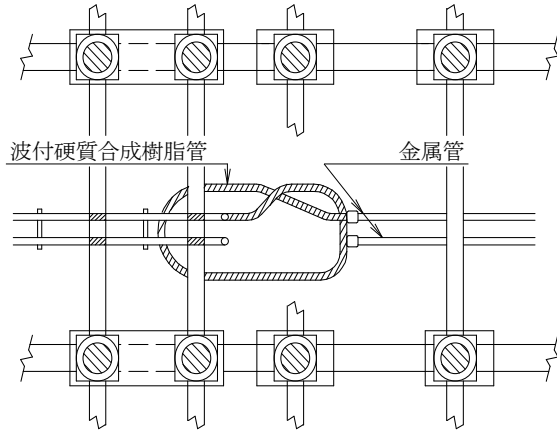

(平面)

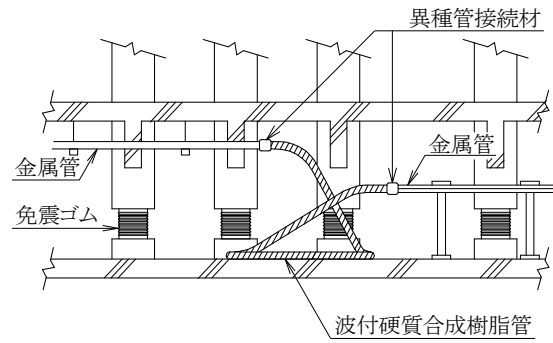

(断面)

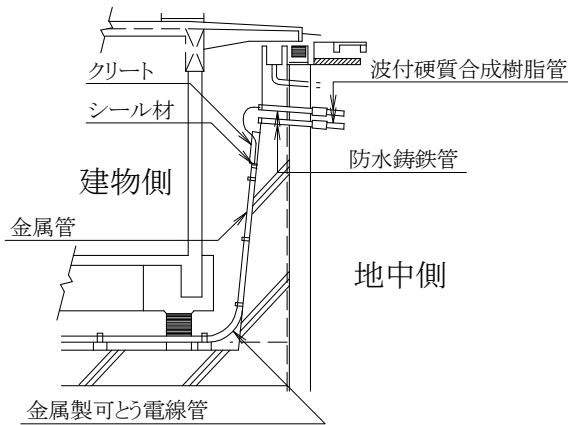

(断面)

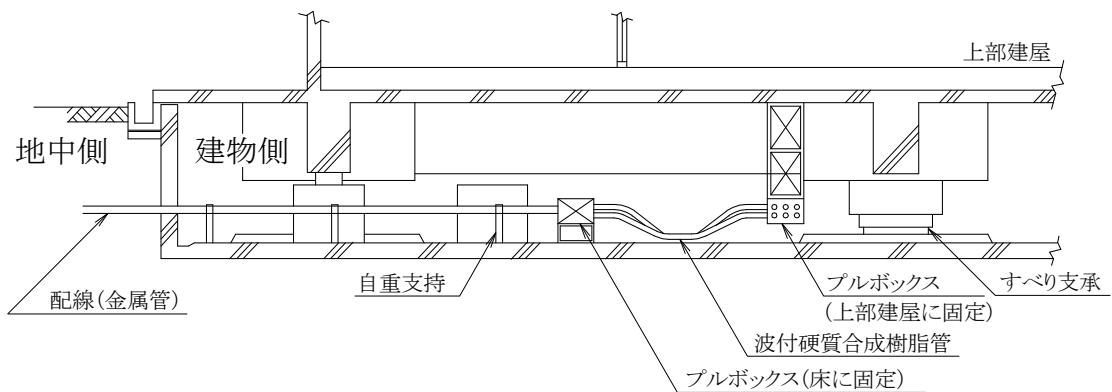

(断面)

配管類12 エキスパンションジョイント部の配線例

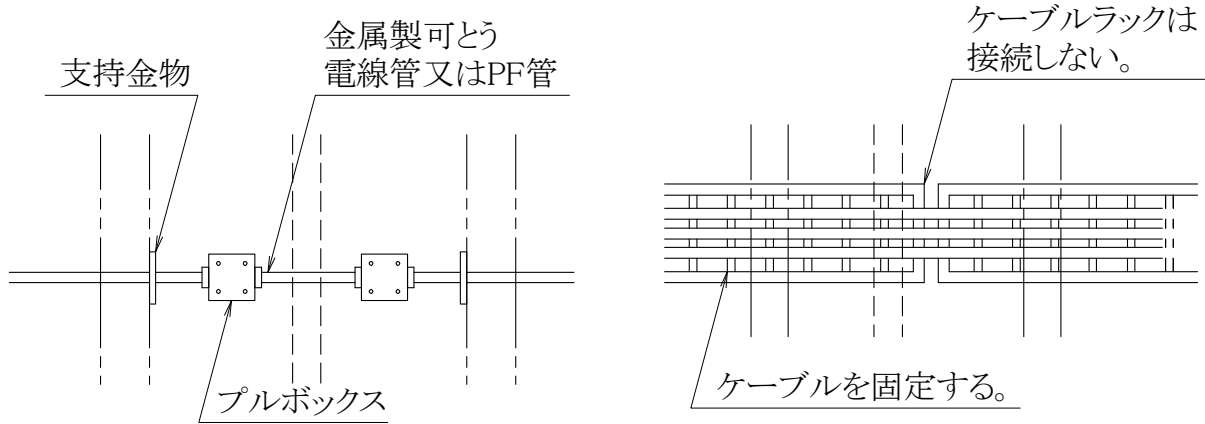

(平面)

(平面)

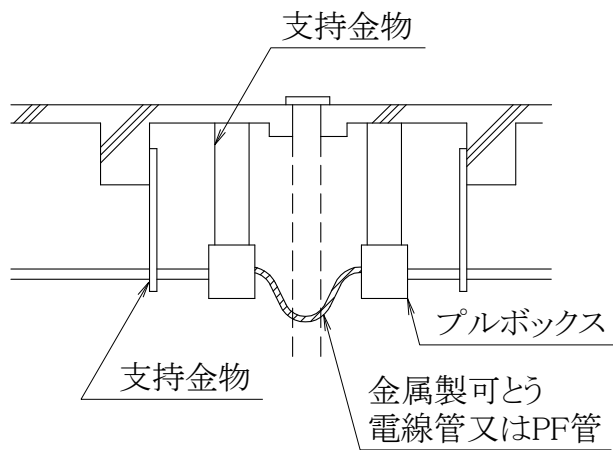

(断面)

電線管工事の場合

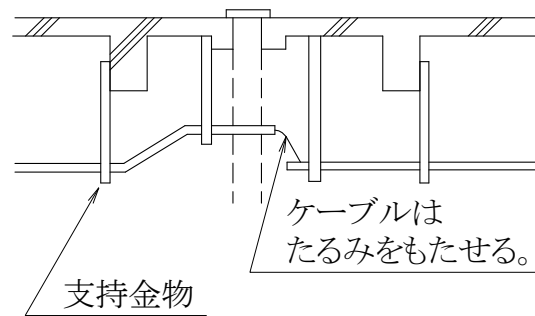

(断面)

ケーブル工事の場合

備考 プルボックスは、特記による。

分電盤1 形 式

(1) 記号

| 記号 | 種別 | 形式 | 備考 |
|----|-----|-----|-------------------------------------|
| G | 一般形 | 埋込形 | |
| T | | 露出形 | ドアのある構造 |
| D | | | ドアのない構造 (ただし、電源別置形非常用照明回路部分は除く。) |
| 1H | 一種 | 埋込形 | |
| 1T | 耐熱形 | 露出形 | |
| 2H | 二種 | 埋込形 | |
| 2T | 耐熱形 | 露出形 | |

備考 耐熱形分電盤は、関係法令に適合したものとする。

(2) 形式

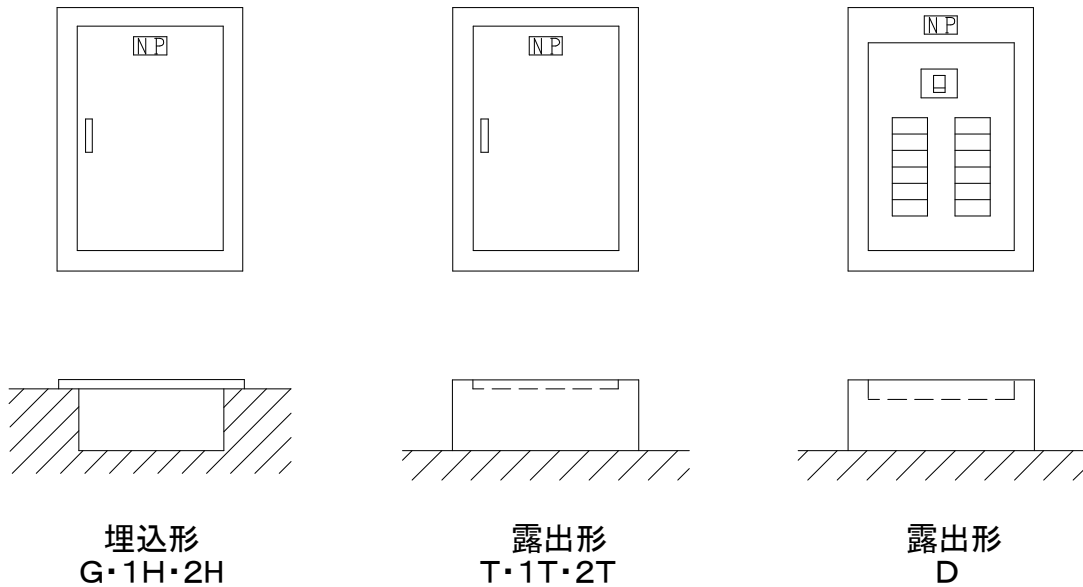

備考 図は、一例を示し、前面枠の取付方法、枠幅の大小、周囲又は上下に枠のないもの、両開き等の形状の詳細は拘束しない。

分電盤2

ガタースペースの寸法

[単位 mm]

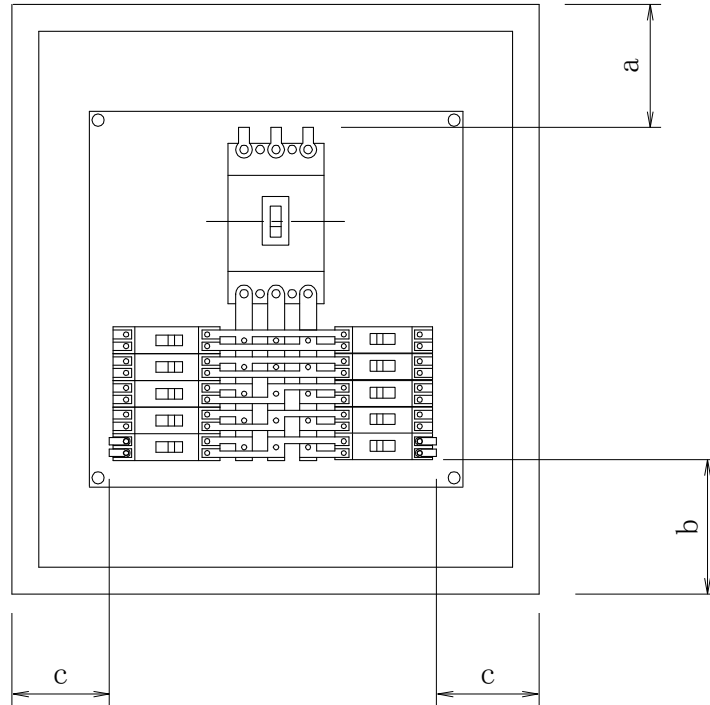

| 種 別 | EM-IE、HIV等 | | | | | | EM-EE、EM-CE、EM-CET、NH-FP-C等 | | | | | | |
|----------------------------|------------|-----|-----|-----|-----|-----|-----------------------------|-----|-----|-----|-----|-----|-----|
| | 上 | | | 下 | | | 上 | | | 下 | | | |
| 幹線 太さ(mm ²) | 位置 | a | b | c | a | b | c | a | b | c | a | b | c |
| 5.5 以下 | | 75 | 50 | 25 | 50 | 75 | 25 | 100 | 50 | 25 | 50 | 100 | 25 |
| 8 以下 | | 75 | 75 | 50 | 75 | 75 | 50 | 125 | 75 | 50 | 75 | 125 | 50 |
| 14 以下 | | 100 | 75 | 50 | 75 | 100 | 50 | 150 | 75 | 50 | 75 | 150 | 50 |
| 22 以下 | | 100 | 100 | 75 | 100 | 100 | 75 | 200 | 100 | 75 | 150 | 200 | 75 |
| 38 以下 | | 140 | 100 | 80 | 125 | 125 | 80 | 225 | 100 | 80 | 175 | 225 | 80 |
| 60 以下 | | 150 | 100 | 100 | 140 | 140 | 100 | 250 | 100 | 100 | 200 | 250 | 100 |
| 100 以下 | | 225 | 100 | 100 | 150 | 200 | 100 | 350 | 100 | 100 | 200 | 350 | 100 |
| 150 以下 | | 250 | 125 | 125 | 200 | 225 | 125 | 425 | 125 | 125 | 225 | 400 | 125 |
| 200 以下 | | 275 | 150 | 150 | 200 | 250 | 150 | 450 | 150 | 150 | 225 | 425 | 150 |
| 250 以下 | | 300 | 150 | 150 | 250 | 275 | 150 | 525 | 150 | 150 | 250 | 500 | 150 |

備考 (1) 表の値は、最小値を示す。

OA盤 形 式

(1) 記号

| 記号 | 形式 | 備 考 |
|-----|-----|---|
| TOA | 露出形 | 分電盤部と端子盤部は、上下に配置する。 分電盤部は、ドアのある構造とする。 配線スペースを、上部及び下部に設ける。 |
| DOA | | 分電盤部と端子盤部は、左右に配置する。 分電盤部は、ドアのない構造とする。 配線スペースを、下部に設ける。 |

(2) 形式

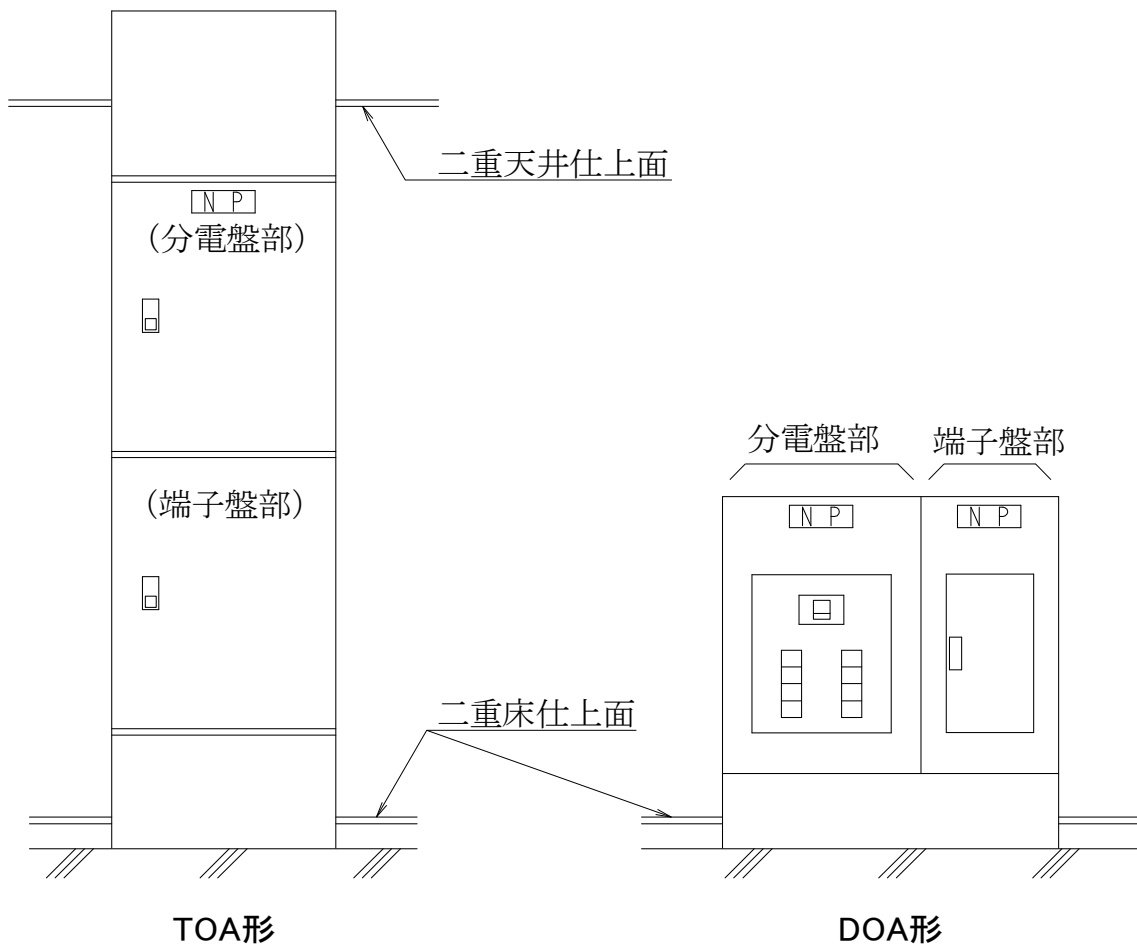

備考 図は、一例を示す。

実験盤 形 式

(1) 記号

| 記号 | 形式 | 備考 1 | 備考 2 |
|------|-----|------------------------|----------------|
| TJ-U | 露出形 | ドアのある構造 | 負荷接続端子が上部にあるもの |
| TJ-D | | | 負荷接続端子が下部にあるもの |
| DJ-U | | 負荷接続端子収容部のみ ドアのある構造 | 負荷接続端子が上部にあるもの |
| DJ-D | | | 負荷接続端子が下部にあるもの |

(2) 形式



T J - D 形

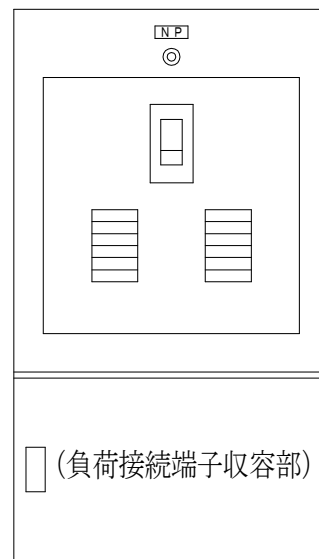

D J - D 形

備考 図は、一例を示し、前面枠の取付方法、枠幅の大小、周囲又は上下に枠のないもの、両開き等の形状の詳細は拘束しない。

開閉器箱 形 式

(1) 記 号

| 記号 | 形 式 | 記号 | 備 考 |
|----|-----|----|-----|
| G | 埋込形 | — | 屋内形 |
| T | 露出形 | WP | 屋外形 |

(2) 形 式

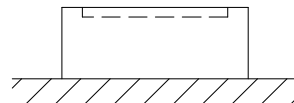
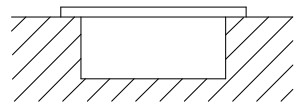
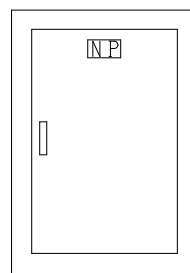
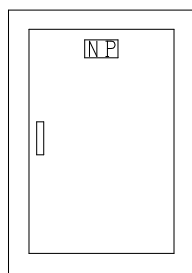

埋込形
G

露出形
T

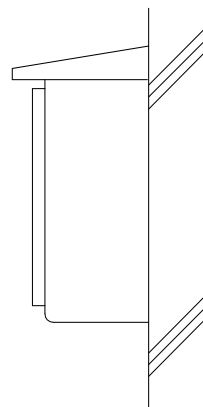
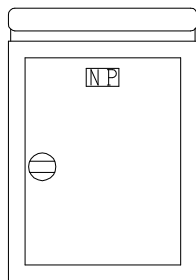

屋外形
T(WP)

備考 図は、一例を示し、前面枠の取付方法、枠幅の大小、周囲又は上下に枠のないもの、両開き等の形状の詳細は拘束しない。

制御盤1 キャビネット形式及び単位装置の記号

(1) キャビネット形式

| 記号 | 形式 |
|----|-----|
| V | 自立形 |
| W | 壁掛形 |

(2) 単位装置の記号*1

(イ) 始動方式

| 記号 | 方式 |
|----|-----|
| L | 直入 |
| Y | Y-△ |

(ロ) 操作・制御方式

| 記号 | 方式 |
|------------------|-----------------------|
| 1 | 手動 |
| 2-1 | 手動-遠方 |
| 2-1 _a | |
| 2-2 | 試験-遠方 |
| 2-2 _a | |
| 2-3 | 便所排気ファン |
| 3 | 手動-自動*2 |
| 4-1 | 試験-自動*2 |
| 4-2 | |
| 5 | 給水又は排水 |
| 6 | 警報付給水又は排水 |
| 7 | 消火ポンプ(遠方始動) |
| 8-1 | 消火ポンプ(連動始動) |
| 8-2 | スプリンクラーポンプ |
| 8-3 | 排煙ファン |
| 9 | 複式自動交互運転 |
| 10 | 複式自動交互同時運転 |
| 11-1 | 手動交互運転(手動) |
| 11-2 | 手動交互運転(試験-自動) |
| 12 | 湯沸室排気ファン(電磁弁) |
| 13-1 | 湯沸室排気ファン(ガス圧スイッチ) |
| 13-2 | 湯沸室排気ファン(水圧スイッチ) |
| 14-1 | 油ポンプ(単式) |
| 14-2 | 油ポンプ(複式) |
| 15-1 | 可変速運転(バイパス回路なし) |
| 15-2 | 可変速運転(バイパス回路付) |
| 15-3 | 可変速運転(可変速運転用インバータ2重化) |

(ハ) 操作・制御スイッチ

| 記号 | 名称 |
|----------------|-----------------------------|
| B | 押しボタンスイッチ |
| I | 連動スイッチ |
| T _i | タイムスイッチ |
| V | 真空スイッチ |
| P | 圧力スイッチ (ガス圧スイッチ、水圧スイッチ等) |
| T _h | 温度スイッチ |
| H _u | 湿度スイッチ |
| L _i | リミットスイッチ |
| L _e | レベルスイッチ |
| F ₁ | フロートスイッチ |
| F ₂ | フロートスイッチ(油用) |
| G ₀ | 液面 給水又は排水 |
| G ₁ | 空転防止又は高架水槽減水警報付給水 |
| G ₂ | 継電器 満水警報付排水 |
| G ₃ | 満減水警報付給水又は排水 |
| G ₄ | 受水槽空転防止付満減水警報及び高架水槽満減水警報付給水 |
| G ₅ | 警報用 |
| TD | 外部信号(インバータ制御用) |

注 *1 単位装置とは、制御の基本構成であり、1つの回路を構成することにより制御を行えるものをいう。
*2 自動には、連動を含む。

制御盤2

単位装置の機能1

(1) 機能の共通事項

- (イ) 運転表示用の赤表示灯(運転)及び緑表示灯(停止)を設ける。
- (ロ) 交流過電流継電器(1E、2E、3E)の動作時及びインバータの故障(過電流、過電圧等)時の制御及び表示は、次による。
 - 1) 電動機を停止させ、赤表示灯(運転)及び緑表示灯(停止)を消灯する。ただし、消火ポンプはこの限りでない。
 - 2) ブザー及び橙表示灯を設ける。
 - 3) 遠方監視用接点を設ける。
- (ハ) 配線用遮断器、漏電遮断器の動作時又は漏電継電器の動作時の制御及び表示は、次による。
 - 1) 単位装置の操作・制御方式に「B」が追記されたものは、ブザー、橙表示灯及び警報用接点を設ける。
なお、表示灯は(ロ)2)の橙表示灯と同一表示灯としてもよい。
 - 2) 単位装置の操作・制御方式に「A」が追記されたものは、遠方監視用接点を設ける。
- (ニ) Y-△切換は、タイマ又は電流要素のいずれでもよい。
- (ホ) 切換スイッチの「試験」「手動」は、次による。
 - 1) 「試験」は、直接電動機を始動できるものとする。
 - 2) 「手動」は、押ボタンスイッチによる「入」「切」が可能なものとし、停止優先回路とする。
- (ヘ) 液面制御装置は、液面継電器等により構成し、次による。
 - 1) 電動機の制御又は液面の警報が可能なものとする。
 - 2) 液面警報は、ブザー及び橙表示灯によるものとし、遠方監視用接点を設ける。
- (ト) 警報用ブザー及び表示灯は、次による。
 - 1) 警報用ブザーは、停止回路付きとし、制御盤ごと一括とする。また、消火ポンプに用いる場合は、ブザーの代わりにベルを使用する。
 - 2) 警報用表示灯は、ブザーを停止させても、警報が復帰するまでは継続する。
- (チ) 電動機等の制御回路は、原則として単位装置の配線用遮断器又は漏電遮断器の2次側より分岐し、液面制御装置の警報回路、(ハ)1)の橙表示灯回路及び複式自動交互同時運転の共通部分の回路は、1次側より分岐する。
ただし、電圧が400V級である場合において、遮断器の補助接点等を用いて制御回路の要求事項を満足する場合は、共用の制御電源回路とすることができる。
- (リ) 他の機器を連動させる場合は、試験運転時に連動させないようにする。

制御盤3

単位装置の機能2

(2) 個別機能
(イ) 操作・制御方式の機能

| 記号 | 方式 | 機能 |
|------------------|-------------------|---|
| 1 | 手動 | 1) 押しボタンスイッチによる「入」「切」 |
| 2-1 | 手動-遠方 | 1) 切換スイッチによる「手動」「停止」「遠方」の選択 2) 「遠方」時は、遠方の押しボタンスイッチ（運転表示灯付）による「入」「切」 3) 4線で遠方の押しボタンスイッチと接続 |
| 2-1 _a | | 1) 切換スイッチによる「手動」「停止」「遠方」の選択 2) 「遠方」時は、遠方の有電圧パルス信号による「入」「切」（遠方制御回路保護用サージキラー付） |
| 2-2 | 試験-遠方 | 1) 切換スイッチによる「試験」「停止」「遠方」の選択 2) 「遠方」時は、遠方の押しボタンスイッチ（運転表示灯付）による「入」「切」 3) 4線で遠方の押しボタンスイッチと接続 |
| 2-2 _a | | 1) 切換スイッチによる「試験」「停止」「遠方」の選択 2) 「遠方」時は、遠方の有電圧パルス信号による「入」「切」（遠方制御回路保護用サージキラー付） |
| 2-3 | 便所排気ファン （遠方操作） | 1) 切換スイッチによる「試験」「停止」「遠方」の選択による運転 2) 「遠方」時は、タンブラスイッチからの信号による運転及び遠方への運転表示 なお、電源変圧器（2次側100V回路保護装置付）を介して、4線式配線（うち2線は遠方への運転表示用）によりタンブラスイッチ及び運転表示ランプと接続 |
| 3 | 手動-自動* | 1) 切換スイッチによる「手動」「停止」「自動」の選択 2) 「自動」時は、他機器の無電圧a接点による自動運転 |
| 4-1 | 試験-自動* | 1) 切換スイッチによる「試験」「停止」「自動」の選択 2) 「自動」時は、他機器の無電圧a接点による自動運転 |
| 4-2 | | 1) 切換スイッチによる「試験」「停止」「自動」の選択 2) 「自動」時は、他機器の有電圧連続信号による自動運転 |
| 5 | 給水又は排水 | 1) 切換スイッチによる「試験」「停止」「自動」の選択 2) 「自動」時は、液面制御装置等の信号による自動運転 |
| 6 | 警報付給水 又は排水 | 1) 切換スイッチによる「試験」「停止」「自動」の選択 2) 「自動」時は、液面制御装置等の信号による自動運転 3) 液面警報付 |

制御盤4

単位装置の機能3

| 記号 | 方式 | 機能 |
|-----|-----------------|--|
| 7 | 消火ポンプ (遠方始動) | 1) 消火栓箱の起動用押しボタンスイッチ(電源表示灯及び運転表示灯付)による遠方始動 なお、電源変圧器(2次側24V又は48V)及び配線用遮断器又はヒューズを介して共通な4線で遠方始動回路と接続 2) 制御盤の押しボタンスイッチによる「入」「切」 3) キープ継電器による運転・停止状態の保持 4) ブザーによる運転表示(ブザー停止回路付) 5) ベルによる保護継電器(1E、2E、3E)の動作表示及び呼水槽減水警報付 |
| 8-1 | 消火ポンプ (連動始動) | 1) 火災報知受信機による連動始動とし、盤内に消火ポンプ起動装置(移報器)取付けスペースを確保 なお、配線用遮断器又はヒューズを介して消火ポンプ起動装置と接続 2) 制御盤の押しボタンスイッチによる「入」「切」 3) キープ継電器による運転・停止状態の保持 4) ブザーによる運転表示(ブザー停止回路付) 5) ベルによる保護継電器(1E、2E、3E)の動作表示及び呼水槽減水警報付 |
| 8-2 | スプリンクラー ポンプ | 1) 圧カスイッチによる連動始動 2) 制御盤の押しボタンスイッチによる「入」「切」 3) キープ継電器による運転・停止状態の保持 4) ブザーによる運転表示(ブザー停止回路付) 5) ベルによる保護継電器(1E、2E、3E)の動作表示及び呼水槽減水警報付 |
| 8-3 | 排煙ファン | 1) 連動制御器による連動始動(連動制御器に係る制御回路の電源は、電源変圧器及び配線用遮断器又はヒューズを介し、電圧は、24V又は48Vとする。) 2) 制御盤の押しボタンスイッチによる「入」「切」 3) キープ継電器による運転・停止状態の保持 4) ブザーによる運転表示(ブザー停止回路付) 5) ベルによる保護継電器(1E、2E、3E)の動作表示 |
| 9 | 複式自動 交互運転 | 1) 切換スイッチによる「試験」「停止」「自動」の選択 2) 「自動」時は、液面制御装置等の信号による自動運転 3) 切換スイッチ等による「No.1」「交互」「No.2」の選択 4) 「交互」時は、交互運転 |

制御盤5

単位装置の機能4

| 記号 | 方式 | 機能 |
|------|-----------------------|---|
| 10 | 複式自動交互同時運転 | 1) 切換スイッチによる「試験」「停止」「自動」の選択 2) 「自動」時は、液面制御装置等の信号による自動運転 3) 切換スイッチ等による「No.1」「交互同時」「同時」「No.2」の選択 4) 「交互同時」時は、異常時に同時運転及び正常時に交互運転 |
| 11-1 | 手動交互運転 (手動) | 1) 切換スイッチによる「No.1」「停止」「No.2」の選択 2) 押ボタンスイッチによる「入」「切」 |
| 11-2 | 手動交互運転 (試験－自動) | 1) 切換スイッチによる「試験」「停止」「自動」の選択 2) 「自動」時は、他機器の無電圧の接点による自動運転 3) 切換スイッチによる「No.1」「No.2」の選択 |
| 12 | 湯沸室排気ファン (電磁弁) | 1) 切換スイッチによる「試験」「停止」「遠方」の選択 2) 「遠方」時は、操作盤からの信号による運転 なお、電源変圧器(2次側24V又は48Vヒューズ付)を介して、共通4線式配線で操作盤と接続 3) 操作盤の機能は次による。 1. 押ボタンスイッチによる排気ファンの遠方操作及び電磁弁の開閉。ただし、電磁弁の開閉は、排気ファンとインターロック 2. 表示灯による電磁弁の開表示及び排気ファンの運転表示 3. 白色の亚克力板に赤色で「操作する時は、ガス器具の栓が閉じていることを確認して下さい。」と記載した注意表示板取付け |
| 13-1 | 湯沸室排気ファン (ガス圧スイッチ) | 1) 切換スイッチによる「試験」「停止」「遠方」の選択 2) 「遠方」時は、操作スイッチからの信号による運転 なお、電源変圧器(2次側24V又は48Vヒューズ付)を介して、4線式配線(うち2線は共通)により、操作スイッチと接続 3) 操作スイッチの機能は、次による。 1. タンブラスイッチ及び外部のガス圧スイッチによる排気ファンの遠方操作 2. ランプによる排気ファンの運転表示 3. 白色の亚克力板に赤色で「ガスコンロを使用する場合は、手動スイッチにより換気して下さい。」と記載した注意表示板取付け |

制御盤6

単位装置の機能5

| 記号 | 方式 | 機能 |
|------|---------------------------|--|
| 13-2 | 湯沸室排気ファン (水圧スイッチ) | 1) 切換スイッチによる「試験」「停止」「遠方」の選択 2) 「遠方」時は、操作スイッチからの信号による運転 なお、4線式配線により操作スイッチと接続 3) 操作スイッチの機能は、次による。 1. 外部の水圧スイッチ(有電圧信号)による排気ファンの遠方操作 2. ランプによる排気ファンの運転表示 3. 白色の亚克力板に赤色で「ガスコンロを使用する場合は、手動スイッチにより換気して下さい。」と記載した注意表示板取付 |
| 14-1 | 油ポンプ (単式) | 1) 切換スイッチによる「試験」「停止」「自動」の選択 2) 「自動」時は、フロートスイッチによる自動給油運転 3) 満油時は、表示灯及びブザー(ブザー停止付)による警報及び油ポンプ停止 |
| 14-2 | 油ポンプ (複式) | 1) 切換スイッチによる「試験」「停止」「自動」の選択 2) 「自動」時は、フロートスイッチによる自動給油運転 3) 切換スイッチによる「No.1」「No.2」の選択 4) 満油時は、表示灯及びブザー(ブザー停止付)による警報及び油ポンプ停止 |
| 15-1 | 可変速運転 (バイパス回路なし) | 1) 切換スイッチによる「手動」「停止」「自動」の選択 2) 「自動」時は、電圧、電流等の外部信号に応じた周波数制御による可変速運転 3) 「手動」時は、周波数設定器又はインバータ附属のパラメータによる加変速運転 4) インバータ内蔵の表示器による出力周波数の表示 5) インバータ内蔵の表示器による出力電流の表示 6) インバータ内蔵の表示器による出力電圧の表示 |
| 15-2 | 可変速運転 (バイパス回路付) | 1) 次によるほか、15-1の機能による。 1. 切換スイッチによる「直接」「インバータ」の選択 2. 「直接」時は、インバータを経由しない運転 3. 「インバータ」時は、インバータによる可変速運転 |
| 15-3 | 可変速運転 (可変速運転用インバータ2重化) | 1) 次によるほか、15-1の機能による。 1. 切換スイッチによる「インバータ1」「インバータ2」の選択 |

備考 15-1、15-2、15-3は、他の制御回路(1、2-1、2-1a、2-2、2-2a、3等)と組合せて使用することができる。

注 * 自動には、連動を含む。

制御盤7

単位装置の機能6

(ロ) 液面継電器の機能

| 記号 | 名称 | 用途 | 機能 |
|----------------|-----------------------------|----------------|--|
| G ₀ | 給水又は排水 | 給水運転 | 停止、始動 |
| | | 排水運転 | 始動、停止 |
| G ₁ | 空転防止又は高架水槽減水警報付給水 | 空転防止付給水運転 | 高架水槽側:停止、始動 受水槽側:始動、停止(空転防止)及び減水警報 |
| | | 高架水槽減水警報付給水運転 | 停止、始動、減水警報及び停止(渴水時停止) |
| G ₂ | 満水警報付排水 | 単式又は複式自動交互排水運転 | 満水警報、始動、停止 |
| | | 複式自動交互同時排水運転 | 満水警報及び2台目始動、1台目始動、停止 |
| G ₃ | 満減水警報付給水又は排水 | 単式又は複式自動交互給水運転 | 満水警報、停止、始動、減水警報 |
| | | 複式自動交互同時給水運転 | 満水警報、停止、1台目始動、減水警報及び2台目始動 |
| | | 単式又は複式自動交互排水運転 | 満水警報、始動、停止、減水警報 |
| | | 複式自動交互同時排水運転 | 満水警報及び2台目始動、1台目始動、停止、減水警報 |
| G ₄ | 受水槽空転防止付満減水警報及び高架水槽満減水警報付給水 | 同左 | 高架水槽側:満水警報、停止、始動、減水警報 受水槽側:満水警報、始動、減水警報及び停止 |
| G ₅ | 警報用 | 呼水槽に使用 | 減水警報 |
| | | 一般用 | 満水警報、減水警報 |

備考 機能欄の停止、始動等の表現は、水位の上位レベルより順次表現している。

制御盤8

単線接続図例1

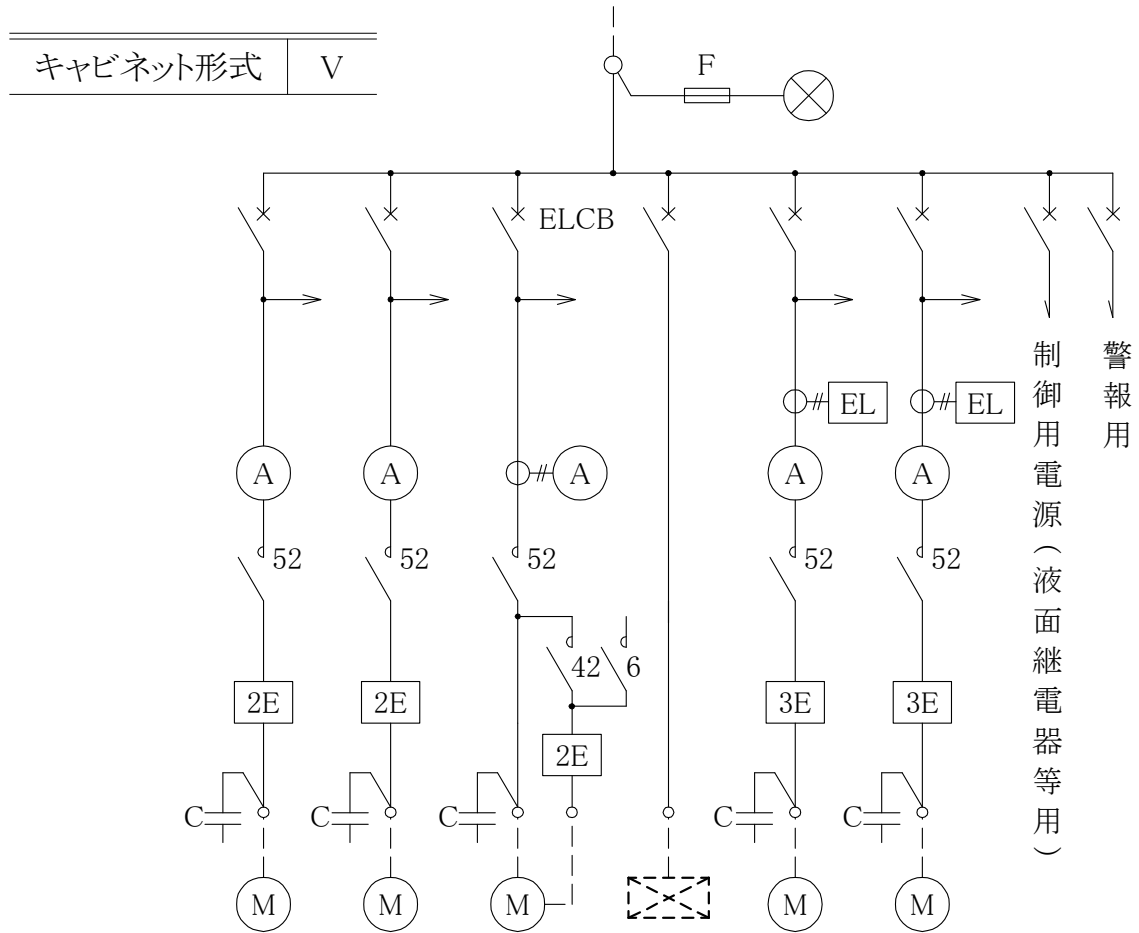

| 負荷名称 | 給気ファン | 排気ファン | 冷却氷ポンプ | 加圧給水ポンプ ユニット | 排水ポンプ | |
|----------|---------------|-------|--------|-----------------|-------|----------------|
| 負荷容量(kW) | 0.4 | 0.4 | 11 | 1.5×2 | 1.5 | 1.5 |
| 単位装置 | 始動方式 | L | Y | — | L | L |
| | 操作・制御 方式 | 1AB | 4-1AB | 4-1AB | AB | 10AB |
| | 操作・制御 スイッチ | B | I | I | — | G ₂ |
| 連動 | | | | | | |
| インターロック | | | | | | |

備考 (1) 図は、低圧進相コンデンサを設けた場合を示す。
 (2) 図は、過負荷と欠相を保護する継電器及び過負荷と欠相と反相を保護する継電器を設けた場合を示す。

制御盤9

単線接続図例2

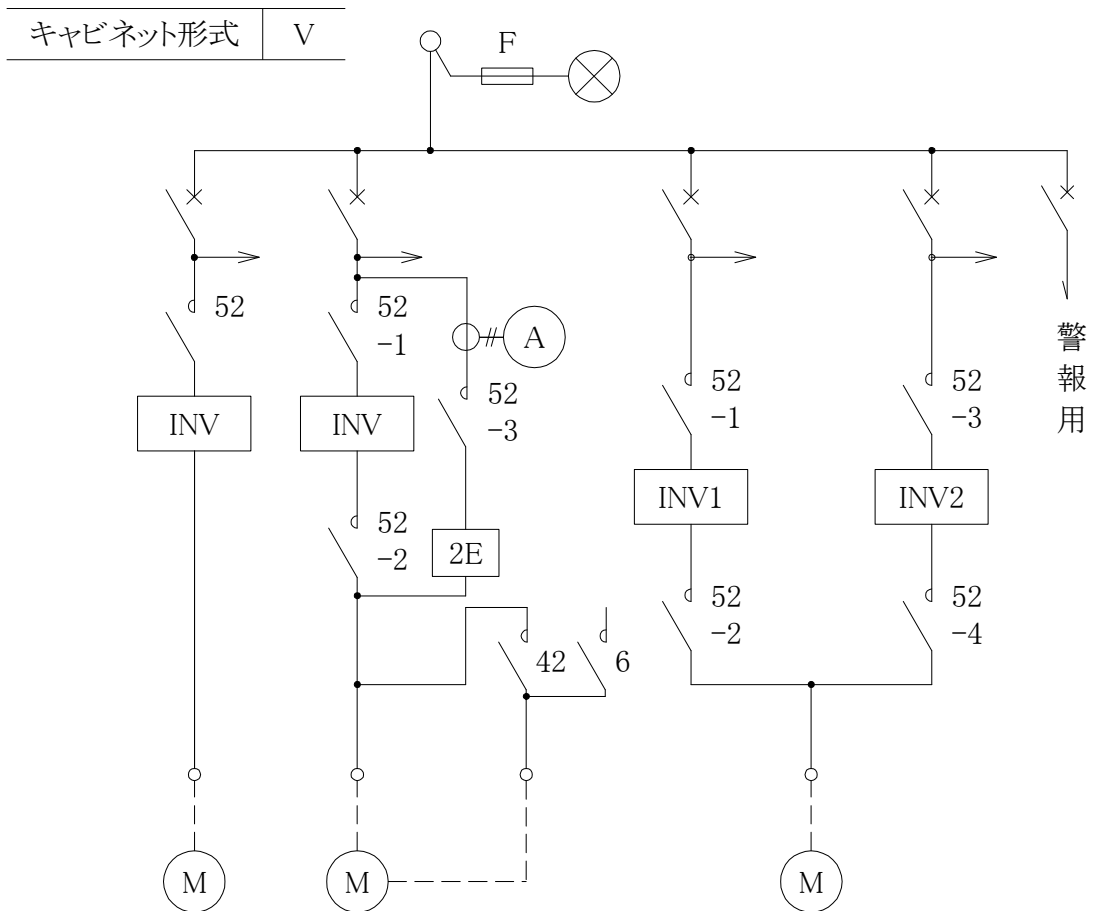

| 負荷名称 | 空調機 | 排気ファン | 冷温水ポンプ |
|----------|-----------|--------|--------|
| 負荷容量(kW) | 5.5 | 11 | 11 |
| 単位装置 | 始動方式 | L | Y |
| | 操作・制御方式 | 15-1AB | 15-2AB |
| | 操作・制御スイッチ | I、TD | I、TD |
| 連動 | | | |
| インターロック | | | |

備考 (1) 可変速運転用インバータは、保護装置、高調波対策装置等を含むものとする。
 (2) 火災報知設備により強制停止するための電磁接触器(52)を設置した一例を示す。
 (3) 図は、過負荷と欠相を保護する継電器を設けた場合を示す。

電熱装置

記号、表示例及び施工例

(1) 記号

| 発熱体種類 | | 定格電圧[V] | | 発熱量 | 発熱体の構造 | |
|-------|-------|---------|-----|-----------------------|--------|---------|
| EH | 電気ヒータ | 1 | 100 | n [W/m ²] | U | 発熱線ユニット |
| | | 2 | 200 | | S | 発熱シート |
| | | | | n [W/m] | L | 発熱線 |

備考 発熱線ユニットは、発熱線により構成された面状発熱体とする。

(2) 表示例

| 例 | 記号 | 説明 |
|----|----------|---|
| 例1 | EH1-80U | 定格電圧100V、発熱量80W/m ² の発熱線ユニット |
| 例2 | EH2-100S | 定格電圧200V、発熱量100W/m ² の発熱シート |
| 例3 | EH1-25L | 定格電圧100V、発熱量25W/mの発熱線 |

(3) 施工例

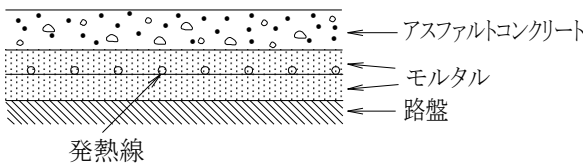

構内歩道(アスファルト)

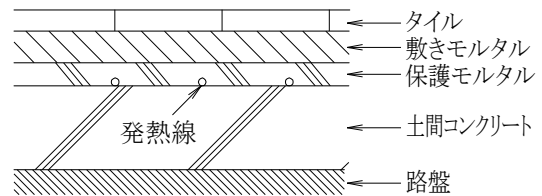

構内歩道(タイル貼り)

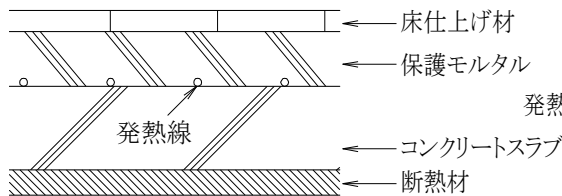

床スラブ(頭熱蓄熱式)

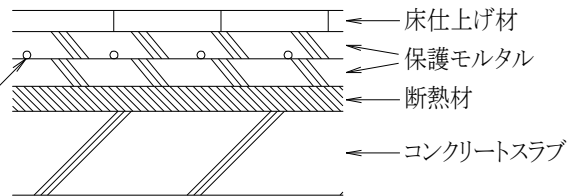

床スラブ(非蓄熱式)

備考 図は、一例を示す。

プルボックス1

記号、形式及び表示例

(1) 形式、ふたの止め方等の記号 〔単位 mm〕

| 記号 | 形式 | 記号 | ふたの止め方 | 寸法 | 記号 | 備考 |
|----|-----|----|--------|-------|----|-----------|
| S | 露出形 | S | ねじ止め式 | a×b×c | — | 屋内形 |
| F | 埋込形 | — | ふたなし | | C | 屋内形(隠ぺい部) |
| | | | | | WP | 屋外形 |

(2) 材質・材厚及び仕上げの記号

| 記号 | 材質・材厚及び仕上げ |
|-----|--|
| — | SPC 1.6 |
| Z35 | SPC 1.6にJIS H 8641「溶融亜鉛めっき」に規定するHDZ35以上の溶融亜鉛めっきを施したものの又は同等以上の耐食性を有するもの |
| SUS | SUS 1.2 |
| V | 合成樹脂製 |

備考 セパレータも含む。

(3) 形式

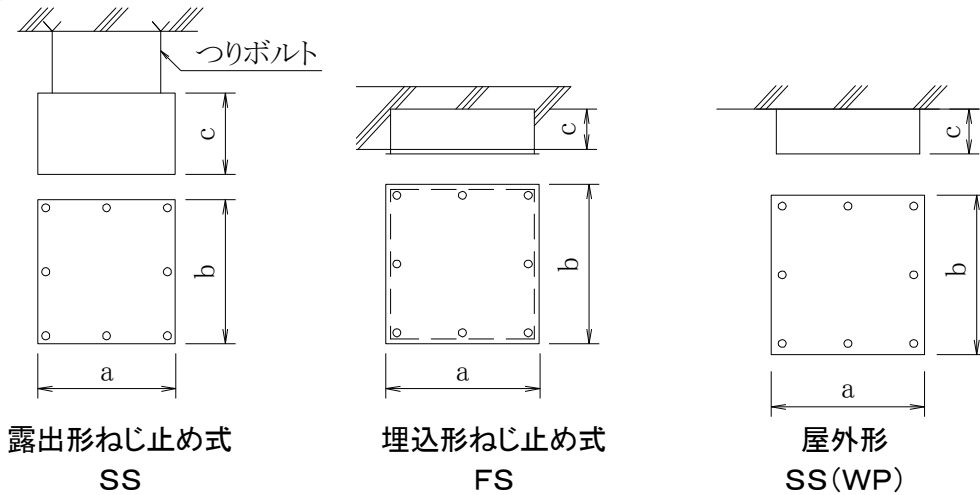

(4) 表示例

| 例 | 記号 | 説明 |
|----|---------------------|--|
| 例1 | SS300×300×200C | 露出形ねじ止め式で寸法300mm×300mm×200mmのもので、隠ぺい部に取付けるもの |
| 例2 | FS200×200×80 | 埋込形ねじ止め式で寸法200mm×200mm×80mmのもの |
| 例3 | F200×200×80 | 裏ボックスとして使用するもので、埋込形ふたなしで寸法200mm×200mm×80mmのもの |
| 例4 | SS300×300×200WP-Z35 | 露出形ねじ止め式で寸法300mm×300mm×200mmのもので、溶融亜鉛めっきを施した屋外形のもの |
| 例5 | SS300×300×200WP-SUS | 露出形ねじ止め式で寸法300mm×300mm×200mmのもので、ステンレス鋼板製屋外形のもの |
| 例6 | SS200×200×200-V | 露出形ねじ止め式で寸法200mm×200mm×200mmのもので、合成樹脂製のもの |

プルボックス2

プルボックスと配管の支持例

〔単位 mm〕

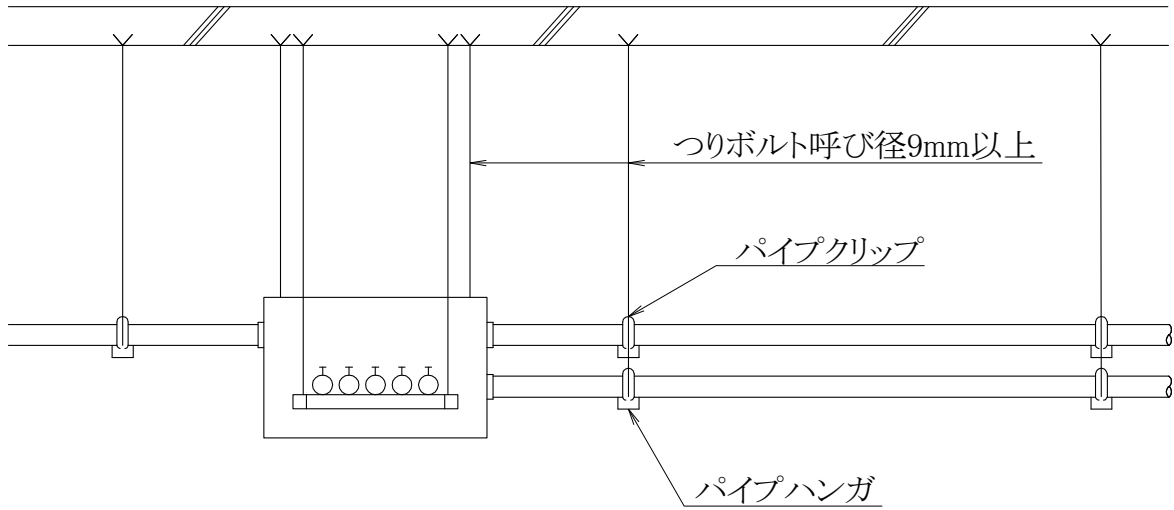

側面図

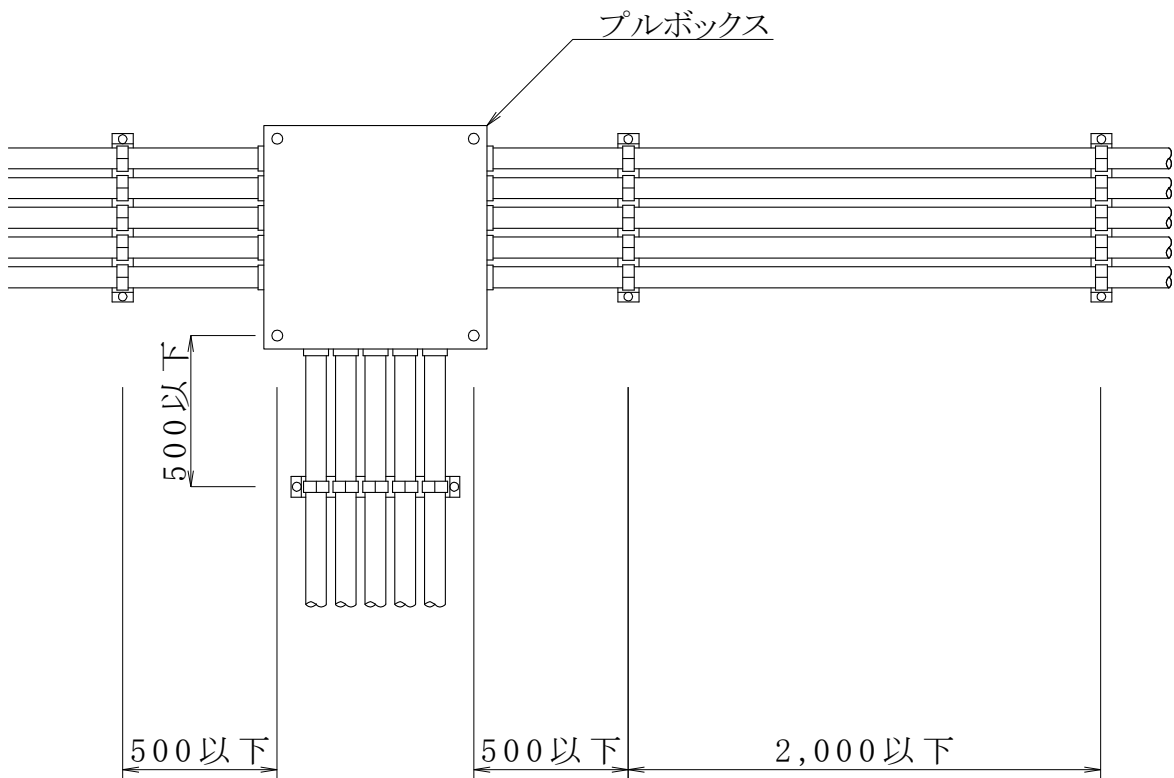

平面図

金属ダクト 記号、形式及び表示例

[単位 mm]

(1) 形式、ふたの止め方等の記号

| 記号 | 形 式 | 記号 | ふたの止め方 | 寸 法 |
|----|-----|----|--------|-----|
| A | A 形 | S | ねじ止め式 | a×b |
| | | H | ちょう番式 | |

(2) 材質・材厚及び仕上げの記号

| 記号 | 材質・材厚及び仕上げ |
|-----|---|
| — | SPC 1.6 |
| Z35 | SPC 1.6にJIS H 8641「溶融亜鉛めっき」に規定するHDZ35以上の溶融亜鉛めつきを施したもの又は同等以上の耐食性を有するもの |

備考 セパレータも含む。

(3) 形 式

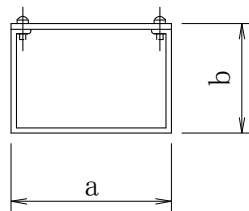

A形ねじ止め式
AS

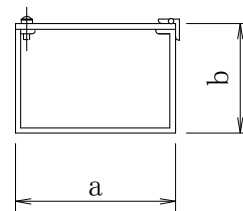

A形ちょう番式
AH

(4) 表示例

| 例 | 記 号 | 説 明 |
|----|---------------|--|
| 例1 | AS400×200 | A形ねじ止め式で寸法が400mm×200mmのもの |
| 例2 | AH400×200 | A形ちょう番式で寸法が400mm×200mmのもの |
| 例3 | AH400×200-Z35 | A形ちょう番式で寸法が400mm×200mmのもので、溶融亜鉛めつきを施したもの |

金属トラフ

記号、形式及び表示例

〔単位 mm〕

(1) 形式、ふたの止め方等の記号

| 記号 | 形式 | 記号 | ふたの止め方 | 寸法 | 記号 | 備考 |
|-----|------|----|--------|-----|----|-----|
| T-A | T-A形 | S | ねじ止め式 | a×b | — | 屋内形 |
| | | | | | WP | 屋外形 |

(2) 材質・材厚及び仕上げの記号

| 記号 | 材質・材厚及び仕上げ |
|-----|---|
| — | SPC 1.2 |
| Z35 | SPC 1.6にJIS H 8641「熔融亜鉛めっき」に規定するHDZ35以上の熔融亜鉛めっきを施したもの又は同等以上の耐食性を有するもの |
| SUS | SUS 1.0 |

備考 セパレータも含む。

(3) 形式

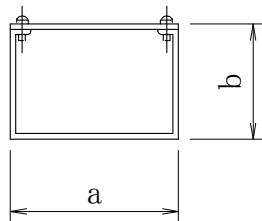

屋内形
T-AS

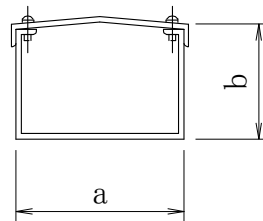

屋外形
T-AS(WP)

(4) 表示例

| 例 | 記号 | 説明 |
|----|-------------------|--|
| 例1 | T-AS400×200 | T-A形ねじ止め式で寸法が400mm×200mmのもの |
| 例2 | T-AS400×200WP-Z35 | T-A形ねじ止め式で寸法が400mm×200mmのもので、熔融亜鉛めっきを施した屋外形のもの |

ケーブルラック1

記号

(1) 材料及び仕上げの記号

| 記号 | 材料及び仕上げ |
|-----|---|
| ZM | 亜鉛の両面付着量100g/m ² 以上の溶融亜鉛めっき鋼板にメラミン焼付塗装、粉体塗装等を施したはしご形のもの |
| Z35 | 鋼板又は鋼材にJIS H 8641「溶融亜鉛めっき」に規定するHDZ35以上の溶融亜鉛めっきを施したはしご形のもの |
| ZA | 溶融亜鉛-アルミニウム系合金めっき鋼板を用いたはしご形のもので、JIS H 8641「溶融亜鉛めっき」に規定するHDZ35と同等の耐食性能を有するもの |
| AL | アルミニウム合金に陽極酸化皮膜を施したはしご形のもの |
| ZT | 亜鉛の両面付着量100g/m ² 以上の溶融亜鉛めっき鋼板に透明塗装を施したトレイ形のもの |

備考 (1) 記号の末尾にWPを付記したものは、ケーブルラックと同じ仕上げのカバーを取付ける。

(2) 本体の接続等に用いる附属部材は、本体と同一の材質、又は異種金属接触腐食により本体の強度低下の影響を与えない材質若しくは仕上げとする。

(2) 寸法及び強度の記号

| | 記号 | 内面寸法[mm] | 許容積載静荷重 | | | | |
|------|-------|----------|------------|--------------|--------------|----------|----------|
| | | | 親げた1本[N/m] | 子げた1本(水平)[N] | 子げた1本(垂直)[N] | | |
| はしご形 | 200 | A | 180 | 210 以上 | 100 以上 | 160 以上 | |
| | 300 | A | 280 | 290 以上 | 140 以上 | 270 以上 | |
| | 400 | A | 380 | 370 以上 | 180 以上 | 340 以上 | |
| | | B | | 1,010 以上 | | | — |
| | | BS | | 1,380 以上 | | | — |
| | 500 | A | 480 | 450 以上 | 220 以上 | 480 以上 | |
| | | B | | 1,080 以上 | | | — |
| | | BS | | 1,540 以上 | | | — |
| | 600 | A | 580 | 530 以上 | 260 以上 | 550 以上 | |
| | | B | | 1,170 以上 | | | — |
| | | BS | | 1,690 以上 | | | — |
| | 800 | A | 780 | 680 以上 | 340 以上 | 760 以上 | |
| | | B | | 1,320 以上 | | | — |
| | | BS | | 2,010 以上 | | | — |
| | 1,000 | A | 980 | 840 以上 | 420 以上 | 970 以上 | |
| | | B | | 1,480 以上 | | | — |
| | | BS | | 2,320 以上 | | | — |
| | 1,200 | A | 1,180 | 1,000 以上 | 500 以上 | 1,180 以上 | |
| B | | 1,630 以上 | | — | | | |
| BS | | 2,630 以上 | | — | | | 1,180 以上 |
| トレイ形 | 200 | | 190 | 許容積載静荷重[N/m] | | | |
| | 300 | | 290 | 180 以上 | | | |
| | 400 | | 390 | 290 以上 | | | |
| | 500 | | 490 | 340 以上 | | | |
| | 600 | | 590 | 480 以上 | | | |

備考 (1) 内面寸法とは、ケーブルラック内面の最小寸法をいう。

(2) 許容積載静荷重の算出基準は次による。

(イ) 両端ピン支持による等分布荷重とする。

(ロ) ケーブルラックのたわみは、支持間隔の1/300以下とする。

(ハ) ケーブルラックの水平支持間隔は、鋼製で2m、アルミ製で1.5mとする。

(3) BSは、垂直支持(立上り配線)専用の両面形とし、材料及び仕上げがALのものは除く。

ケーブルラック2

形式

(3) 形式

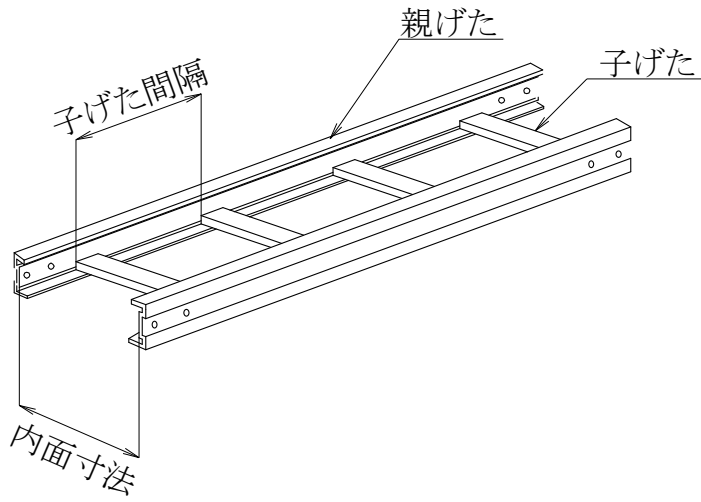

はしご形
(A又はB)

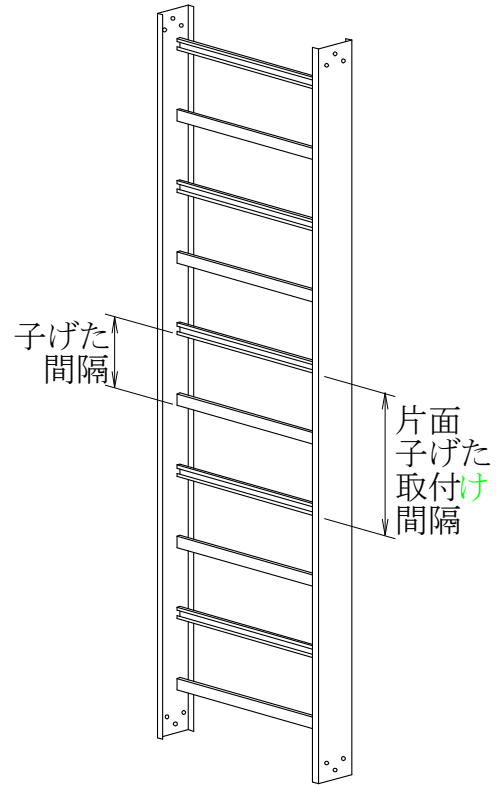

はしご形(BS)

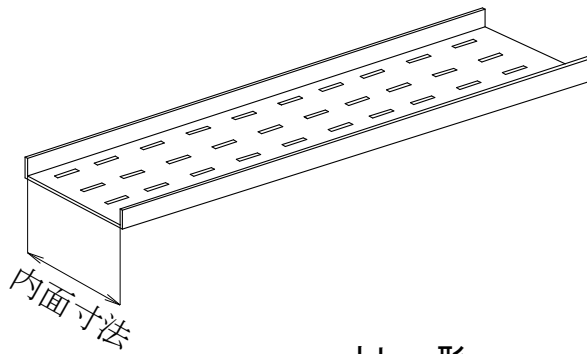

トレイ形

備考 図は、一例を示す。

ケーブルラック3

表示例

(4) 表示例

| 例 | 記号 | 説明 |
|----|-------------|--|
| 例1 | ZM-600B | 亜鉛の両面付着量100g/m ² 以上の溶融亜鉛めっき鋼板にメラミン焼付塗装、粉体塗装等を施したもので、内面寸法が580mmのものを2m間隔で水平に支持した場合に、親げた1本1m当たり1170N以上、子げた1本当たり260N以上の等分布積載静荷重に耐えるもの |
| 例2 | ZM-800BS | 立上り配線専用の両面形であって、亜鉛の両面付着量100g/m ² 以上の溶融亜鉛めっき鋼板にメラミン焼付塗装、粉体塗装等を施したもので、内面寸法が780mmのもの 部材としての許容積載静荷重は、垂直支持間隔3mにおいて、親げた1本1m当たり2010N以上とし、ケーブルラックの垂直支持において、子げた1本当たり760N以上の等分布荷重に耐えるもの 子げたの取付け間隔は、片面につき、0.6m以下 |
| 例3 | ZT-200 | 亜鉛の両面付着量100g/m ² 以上の溶融亜鉛めっき鋼板に透明塗装を施したもので、内面寸法が190mmのものを2m間隔で水平に支持した場合に、1m当たり180N以上の等分布積載静荷重に耐えるもの |
| 例4 | Z35-600A-WP | 鋼板又は鋼材にJIS H 8641「溶融亜鉛めっき」に規定するHDZ35以上の溶融亜鉛めっきを施したもので、内面寸法が580mmのものを2m間隔で水平に支持した場合に、親げた1本1m当たり530N以上、子げた1本当たり260N以上の等分布積載静荷重に耐えるもの なお、垂直に3m間隔で支持した場合は、子げた1本当たり550N以上の等分布積載静荷重に耐えるもの ケーブルラックと同じ仕上げのカバーを取付ける。 |
| 例5 | ZA-400A | 溶融亜鉛-アルミニウム系合金めっき鋼板を用いたもので、JIS H 8641「溶融亜鉛めっき」に規定するHDZ35と同等の耐食性能を有するもので、内面寸法が380mmのものを2m間隔で水平に支持した場合に、親げた1本1m当たり370N以上、子げた1本当たり180N以上の等分布積載静荷重に耐えるもの なお、垂直に3m間隔で支持した場合は、子げた1本当たり340N以上の等分布積載静荷重に耐えるもの |

雷保護1

突針及び突針支持管

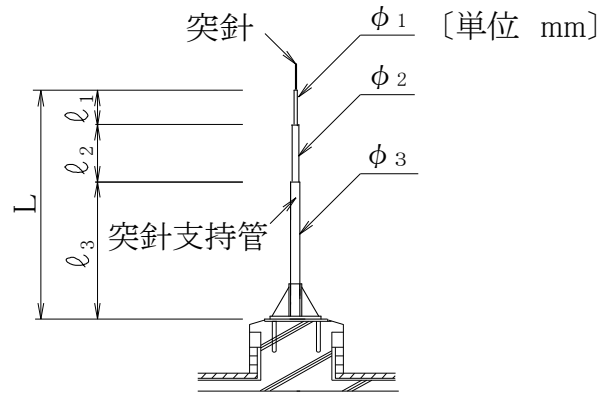
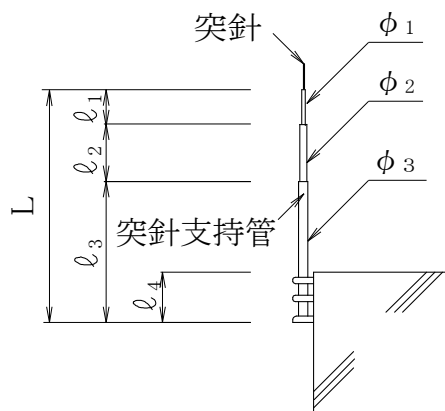

壁面取付け形

自立取付け形

(1) 突針（記号:LR1）

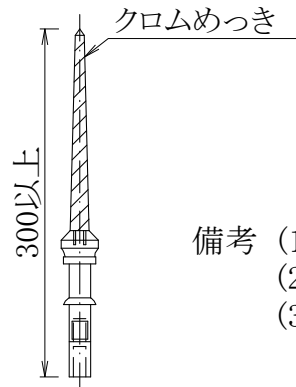

- 備考 (1) 形状は、一例を示す。
 (2) 脱落防止を施す。
 (3) 材質は銅としクロムめっきを施す。ただし、クロムめっきは、先端部分のみでもよい。

(2) 突針支持管

| 材質 | 記号 | L | ℓ ₁ | ℓ ₂ | ℓ ₃ |
|---------|---------|-------|----------------|----------------|----------------|
| 鋼製 | S - 4 | 4,000 | - | - | 4,000 |
| | S - 5 | 5,000 | - | 1,000 | |
| | S - 6 | 6,000 | - | 2,000 | |
| | S - 7 | 7,000 | - | 3,000 | |
| | S - 8 | 8,000 | 500 | 3,500 | |
| ステンレス鋼製 | SUS - 4 | 4,000 | - | - | 4,000 |
| | SUS - 5 | 5,000 | - | 1,000 | |
| | SUS - 6 | 6,000 | - | 2,000 | |
| | SUS - 7 | 7,000 | - | 3,000 | |
| | SUS - 8 | 8,000 | 500 | 3,500 | |

- 備考 (1) 支持管の管径(φ₁、φ₂、φ₃)及び管の仕様は建築基準法施行令第87条に定めるところによる風圧力に耐えるものとする。
 (2) ℓ₄は1,500~2,000mmとする。
 (3) 鋼製のℓ₃寸法を表より長尺とする場合は、特記による。

雷保護2

屋上受雷部の施工例

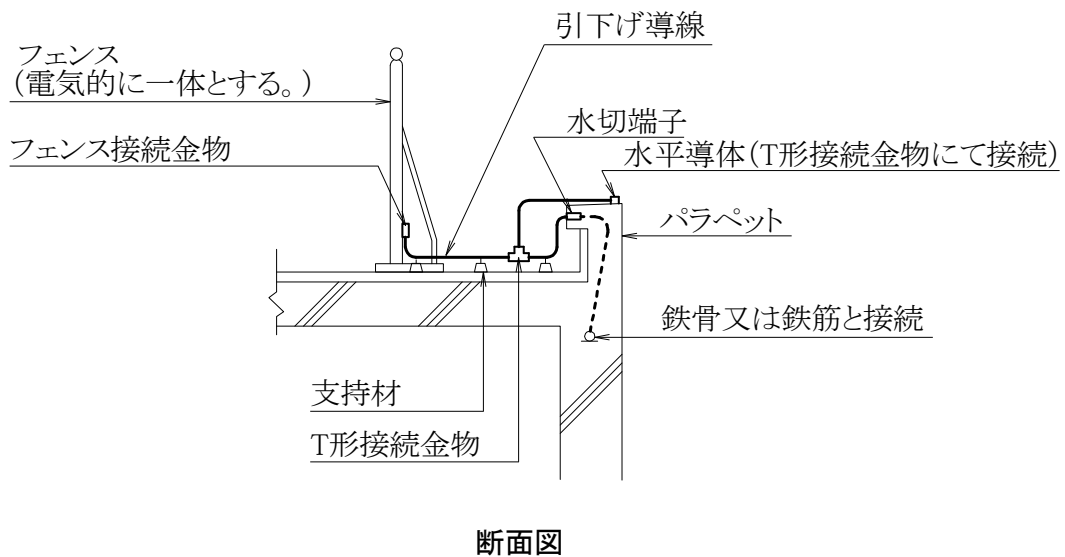
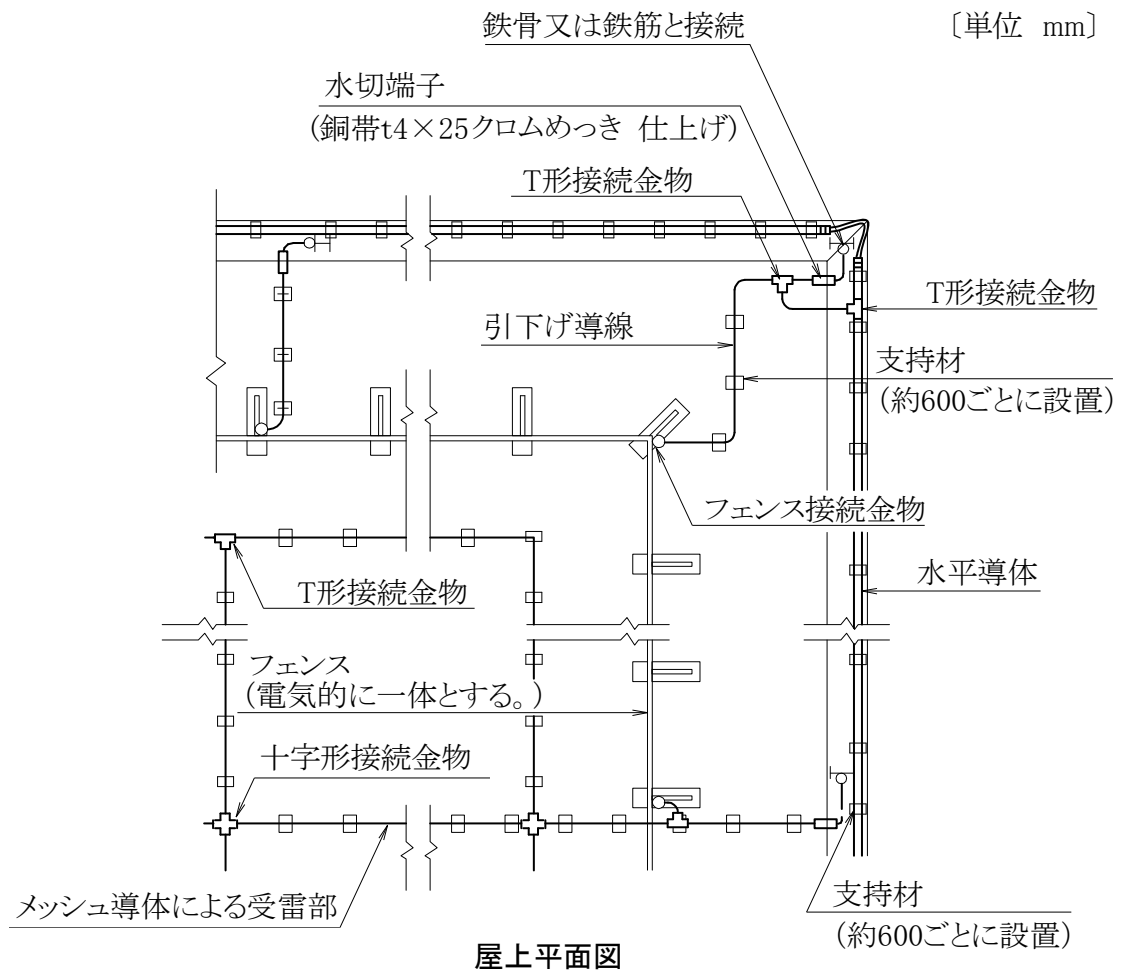

雷保護3

引下げ導線と構造体の接続例

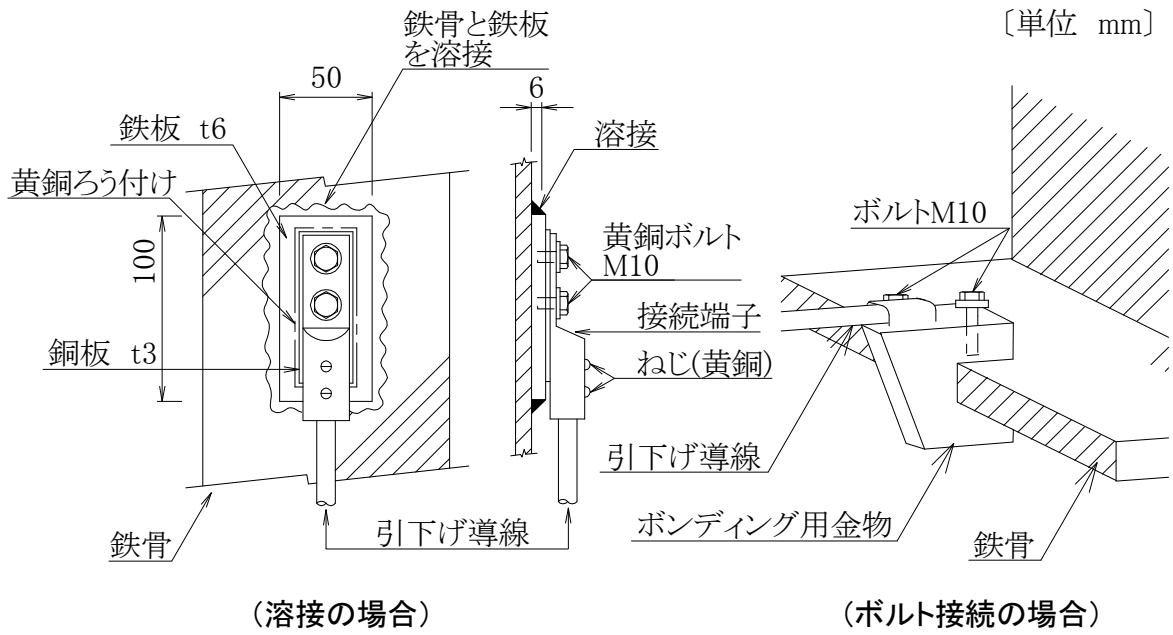

鉄骨との接続

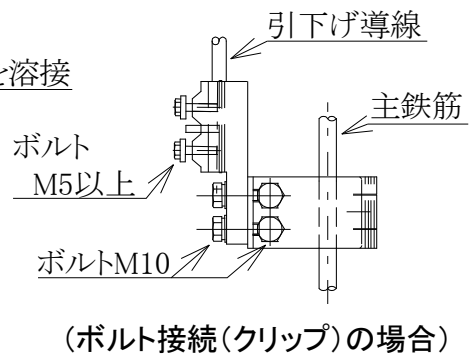
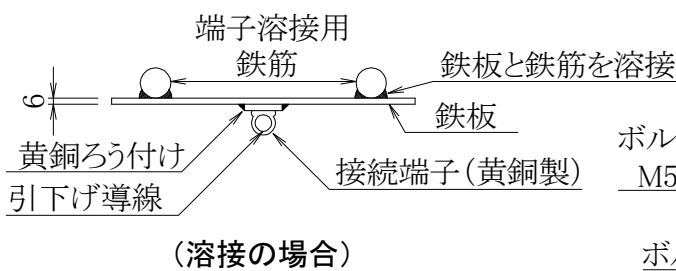
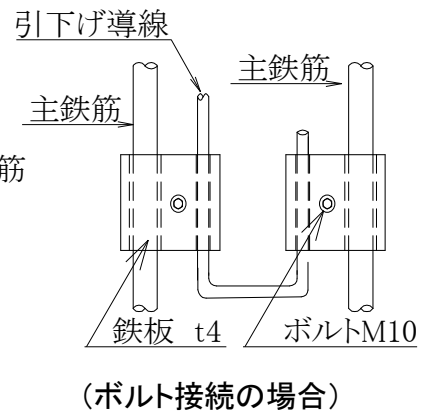
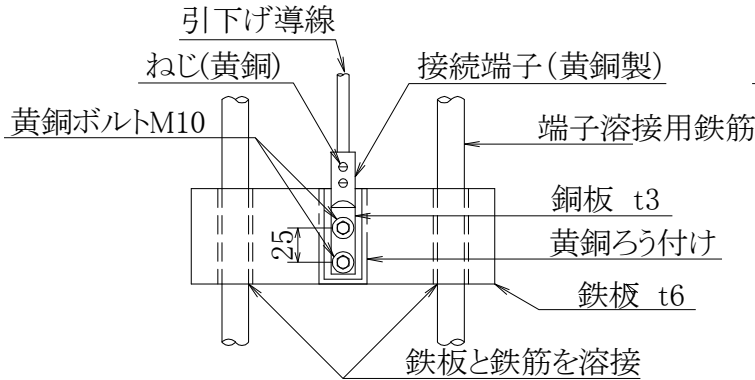

鉄筋との接続

- 備考 (1) 溶接部が露出の場合には、溶接部分に防食塗料を塗布する。
 (2) JIS A 4201「建築物等の避雷設備(避雷針)-1992」による場合は、溶接とする。

雷保護4

試験用接続端子箱

TB-A
TB-S

[単位 mm]

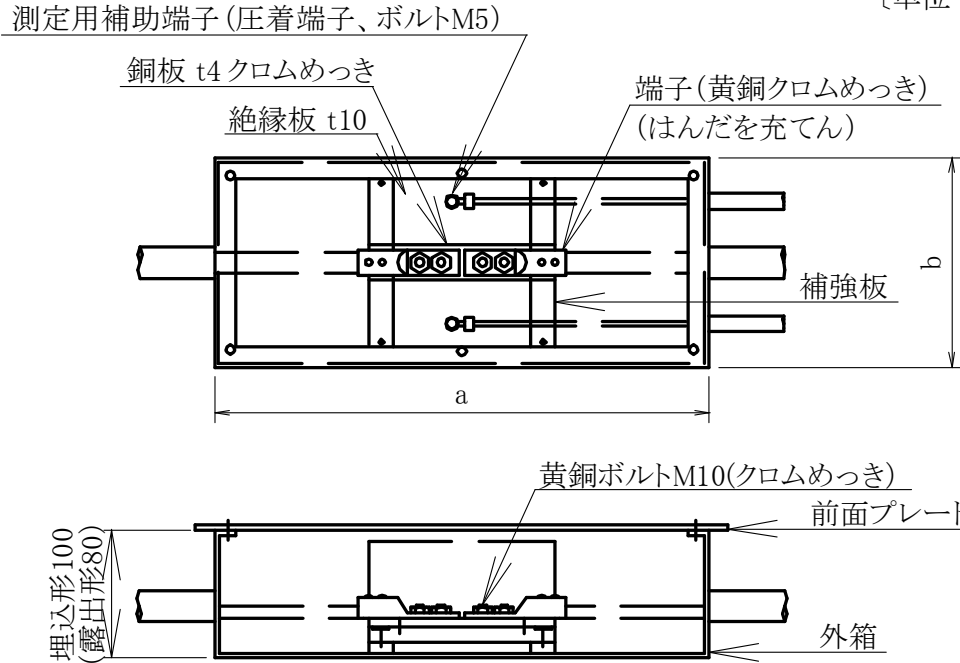

| 記号 | 材質 | 記号 | キャビネット形式 | 記号 | 端子数 | 寸法 | |
|----|----|----------|----------|--------|-----|-----|-----|
| | | | | | | a | b |
| TB | A | 黄銅製 | F | 埋込形平板式 | 1 | 400 | 120 |
| | | | S | 露出形平板式 | | | 200 |
| | S | ステンレス鋼板製 | G | 埋込形折曲式 | 1A | | |
| | | | T | 露出形折曲式 | | | Y |

- 備考 (1) 寸法は参考値とする。
 (2) 黄銅製は、外箱厚さ1.5mm以上、前面プレートは平板式厚さ2.0mm以上、折曲式厚さ2.0mm以上とし、前面プレートは、ホワイトブロンズ仕上げとする。
 (3) ステンレス鋼板製は、外箱厚さ1.5mm以上、前面プレートは平板式厚さ2.0mm以上、折曲式厚さ2.0mm以上とし、前面プレートは、ヘアライン仕上げとする。
 (4) 前面プレートには、黄銅ビス又はステンレス鋼ビス止めとし、正面に用途名称板を設ける。
 (5) 埋込形の前面プレートのちりは、15～25mmとする。

表示例

| 例 | 記号 | 説明 |
|-----|---------|---------------------------------|
| 例 1 | TB-AF1A | 黄銅製、埋込形平板式、端子数1組、測定用補助端子1組の端子箱 |
| 例 2 | TB-SSY | ステンレス鋼板製、露出形平板式、端子数3方分岐端子1組の端子箱 |

雷保護5

接 地 極

〔単位 m〕

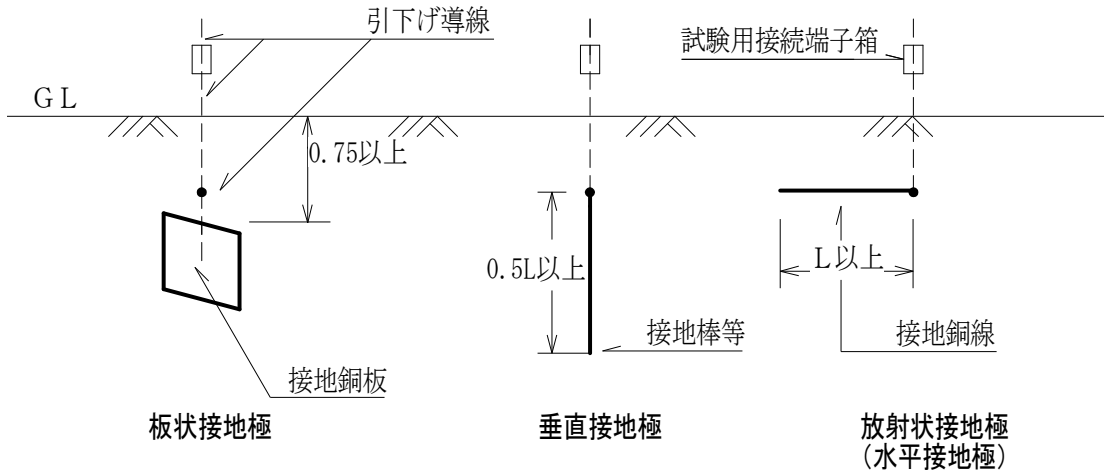

- 備考 (1) 接地棒等及び接地銅線の長さLは、保護レベルに応じた接地極の最小長さに定める大地抵抗率との関連において算出する。ただし、特記による保護レベルⅢ及びⅣは、大地抵抗率に関係なく、L=5mとする。
- (2) 建物の外周に沿って配置した引下げ導線に接続する接地極は、垂直接地極と放射状接地極(水平接地極)を組合わせて設けることができる。

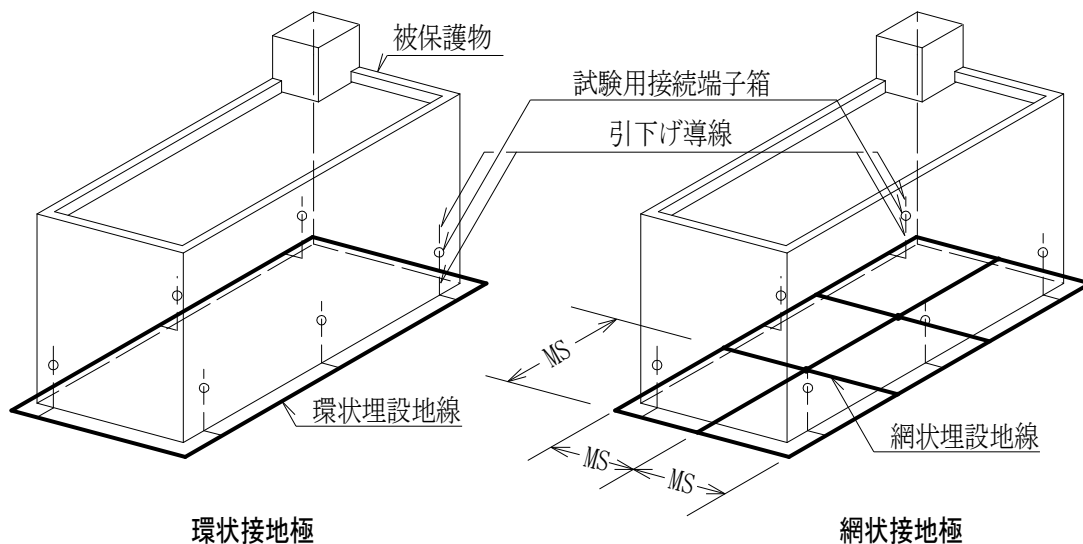

- 備考 (1) MSは特記による。
- (2) 環状埋設地線及び網状埋設地線は、各引下げ導線と接続する。
- (3) 地表面下0.75m以上の深さに埋設する。

接地1 接地端子箱1 TB-B

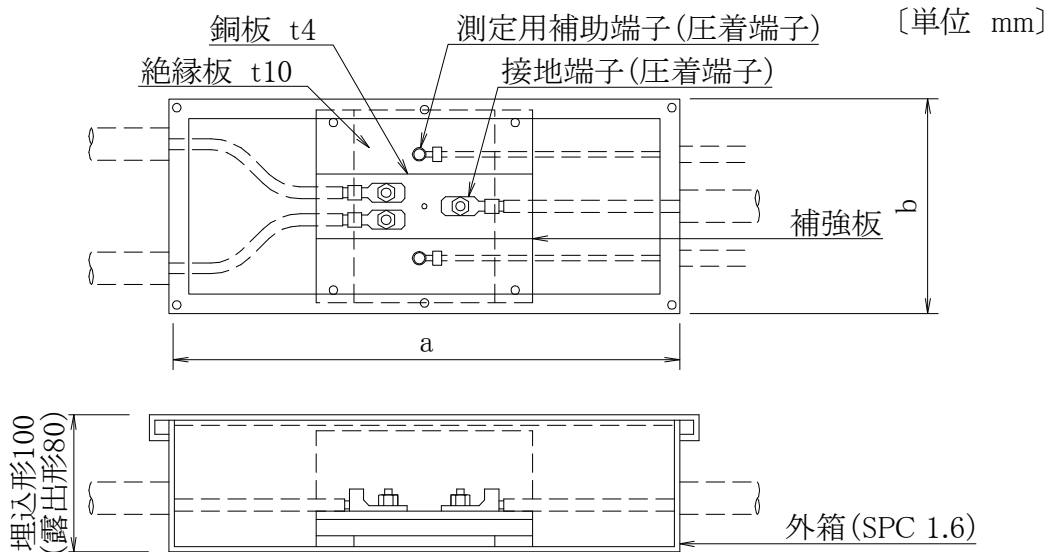

| 記号 | キャビネット形式 | 記号 | 端子数 | 寸法 | | |
|------|----------|--------|-----|--------------|-----|-----|
| | | | | a | b | |
| TB-B | G | 埋込形折曲式 | 1 | 1組 | 400 | 120 |
| | | | 1A | 1組+測定用1組 | | 200 |
| | | | Y | 3方分岐1組 | | |
| | | | W | 4方分岐1組 | | |
| | | | 2 | 2組 | | |
| | T | 露出形折曲式 | YA | 3方分岐1組+測定用1組 | 400 | 250 |
| | | | WA | 4方分岐1組+測定用1組 | | |
| | | | 2A | 2組+測定用1組 | | 300 |
| | | | 3A | 3組+測定用1組 | | |
| | | | 4A | 4組+測定用1組 | | |

- 備考 (1) 端子数n組の端子箱の幅寸法は、 $100 + 50n$ とする。ただし3方分岐端子及び4方分岐端子は、2組として数えるものとする。
 (2) 寸法は参考値とする。
 (3) 箱寸法で幅が120mmのものは、ビス止プレートとし、200mm以上のものはドア付とする。
 (4) 埋込形の前面枠のちりは、15~25mmとする。

接地線の太さと適合ねじの呼び

| 接地線の太さ | ねじの呼び(最小) |
|--|-----------|
| 5.5mm ² 以下 | M5 |
| 8mm ² ~22mm ² | M6 |
| 38mm ² | M8 |
| 60mm ² | M10 |
| 100mm ² 、150mm ² | M12 |

表示例

| 記号 | 説明 |
|----------|--------------------------------------|
| TB-BGYA | 埋込形折曲式、3方分岐端子1組、測定用補助端子1組の接地端子箱 |
| TB-BT2YA | 露出形折曲式、端子2組、3方分岐端子1組、測定用補助端子1組の接地端子箱 |

接地2

接地端子箱2

TB-C

[単位 mm]

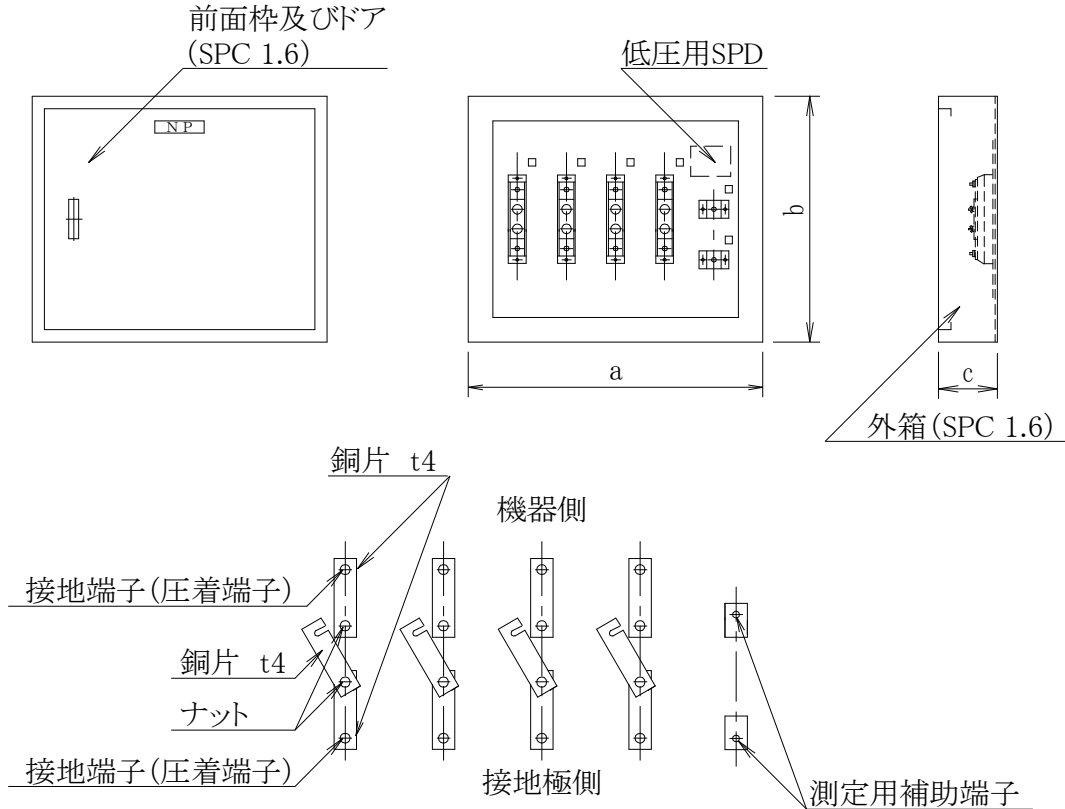

| 記号 | キャビネット形式 | 記号 | 端子数 | 寸法 | | | |
|------|----------|--------|-----|----------|-----|-------|-------|
| | | | | a | b | c | |
| TB-C | T | 露出形折曲式 | 2A | 2組+測定用1組 | 400 | 500*1 | 100*2 |
| | | | 3A | 3組+測定用1組 | 500 | | |
| | | | 4A | 4組+測定用1組 | 600 | | |
| | | | 5A | 5組+測定用1組 | 700 | | |
| | | | 6A | 6組+測定用1組 | 800 | | |
| | | | 7A | 7組+測定用1組 | 900 | | |

- 備考 (1) 寸法は参考値とする。
 (2) 端子数n組の端子箱の幅寸法は、 $200 + 100n$ とする。
 (3) 接地線の太さと適合ねじの呼びは、「接地端子箱1」による。
 (4) 絶縁離隔距離は、10mm以上とする。

注 *1 低压用SPDを設ける場合は、600mm以上とする。
 *2 低压用SPDを設ける場合は、120mm以上とする。

表示例

| 記号 | 説明 |
|---------|----------------------|
| TB-CT4A | 端子4組、測定用補助端子1組の接地端子箱 |

接地3

接地端子座

(1) 電力用のプルボックス、金属ダクト、金属トラフ、ケーブルラック

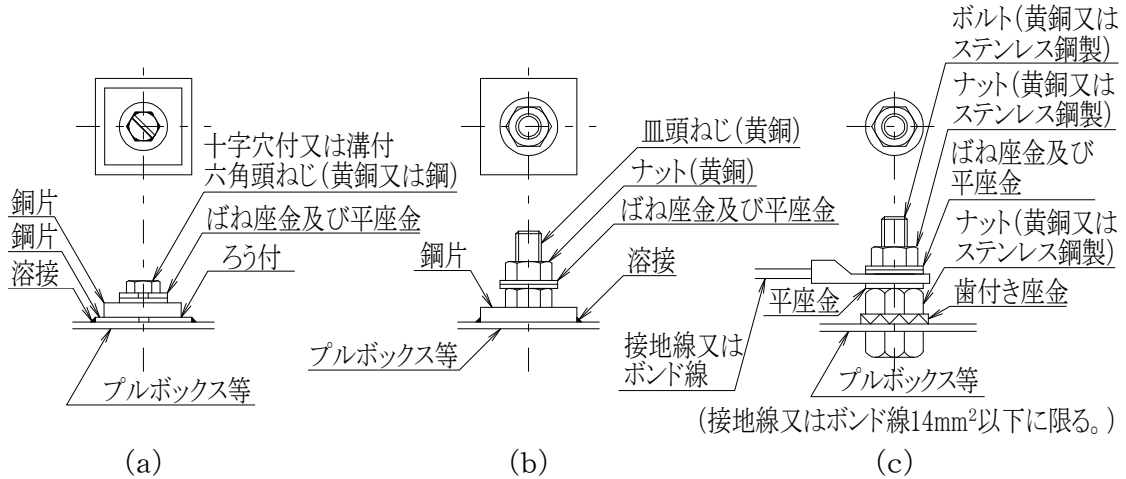

(2) 分電盤、制御盤、開閉器箱のキャビネット

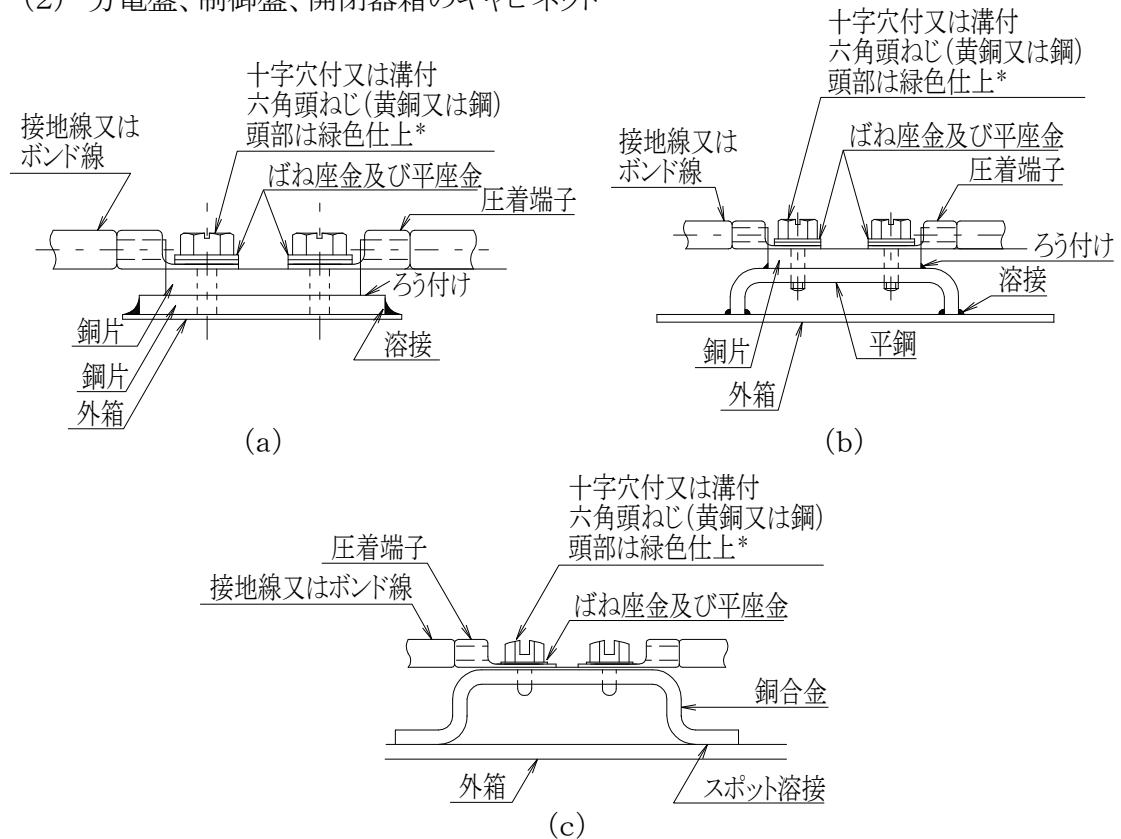

- 備考 (1) 接地線の太さと適合ねじの呼びは「接地端子箱1」による。
 (2) アルミ製ケーブルラックのボルト、ナット、座金等は、ステンレス鋼製M8以上とする。
 (3) ねじ締付け作業が容易に行えるように、接地端子座は傾斜取付けとしてもよい。
 注 * ねじの頭部を緑色としない場合は、近傍にアースマークを貼付する。

接地4

接地銅板

EP

[単位 mm]

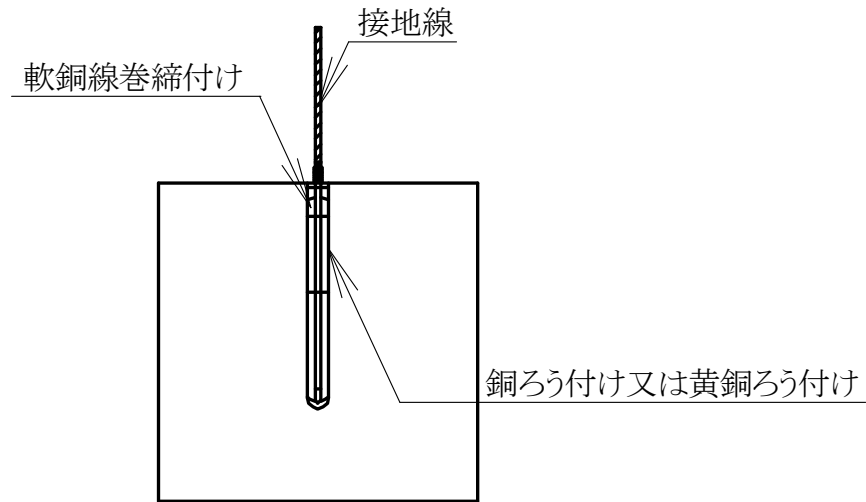

接地線を直接ろう付けする場合

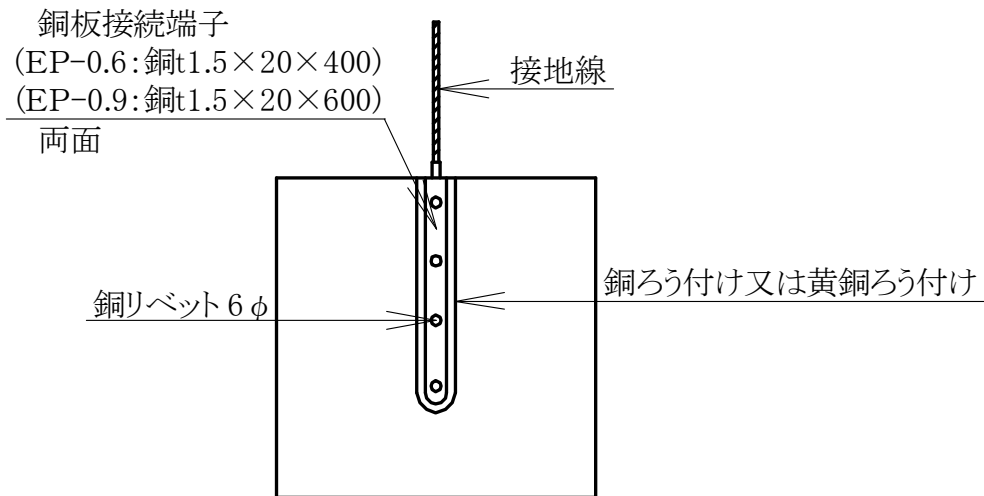

銅板接続端子を用いる場合

| 記号 | 寸法 | 材料 |
|--------|--------------|-------------------------------|
| EP-0.6 | t1.5×600×600 | 銅板(JIS H 3100 「銅及び銅合金の板並びに条」) |
| EP-0.9 | t1.5×900×900 | |

接地5

接地棒

EB

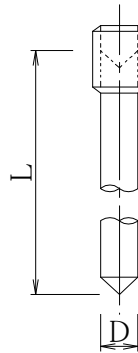
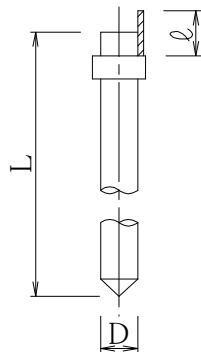

〔単位 mm〕

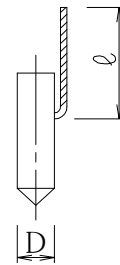

単独打込みの場合

連結打込みの場合

リード端子

| 打込方式 | 寸法 | D | L | ℓ (より線) | リード端子 | 材 質 |
|------|----|----|-------|------------------------|-------------------------------------|--------------------|
| 単 独 | | 10 | 1,000 | 8mm ² ×300 | — | 銅又は 銅覆鋼製 接地棒 |
| | | 10 | 1,500 | 8mm ² ×300 | — | |
| | | 14 | 1,500 | 22mm ² ×300 | — | |
| 連 結 | | 10 | 1,000 | — | 8~38mm ² × 300~500 | |
| | | 10 | 1,500 | — | | |
| | | 14 | 1,500 | — | | |

備考 D及びLの寸法は、特記による。

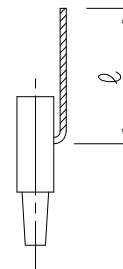
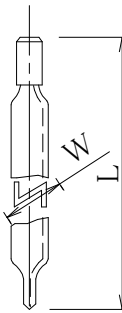
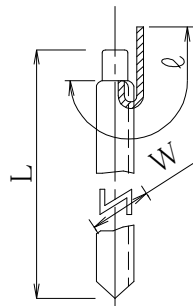

単独打込みの場合

連結打込みの場合

リード端子

| 打込方式 | 寸法 | W | L | ℓ (より線) | リード端子 | 材 質 |
|------|----|----|-------|------------------------|---------------------------------------|-------------|
| 単 独 | | 30 | 900 | 8mm ² ×300 | — | 銅覆鋼製 接地棒 |
| | | 30 | 1,200 | 8mm ² ×300 | — | |
| | | 40 | 1,500 | 22mm ² ×300 | — | |
| 連 結 | | 30 | 1,200 | — | 8~38mm ² × 300~1,500 | |
| | | 40 | 1,200 | — | | |
| | | 40 | 1,500 | — | | |

備考 W及びLの寸法は、特記による。

接地6

接地極埋設標

[単位 mm]

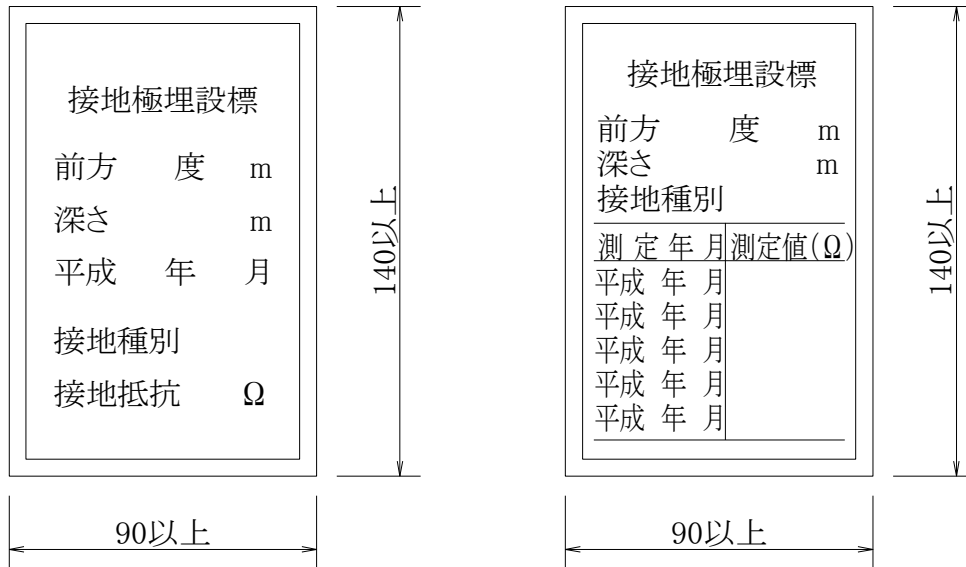

接地極埋設標（1）

接地極埋設標（2）

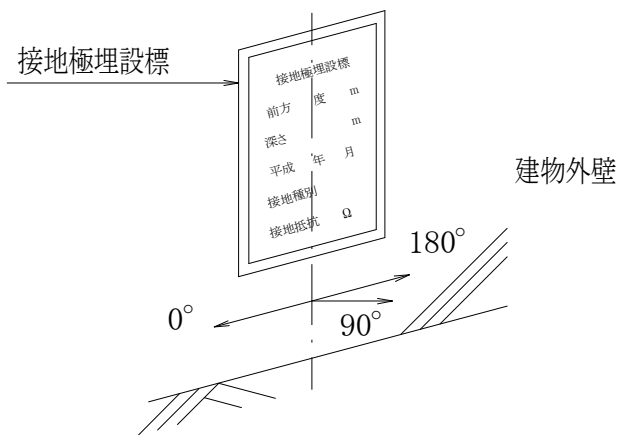

角度の表示

- 備考 (1) 図は、一例を示し、いずれでもよい。
 (2) 黄銅板製で厚さ1.0mm以上とする。
 (3) 文字は、腐食加工とする。
 (4) 必要数字及び種別は、刻記による。
 (5) 角度は、上図によって表示する。
 (6) 接地種別の記号は第1編共通事項「機器等の図記号及び文字記号」による。
 ただし、接地極を共用する場合は、その該当種別をすべて表示する。

地中線1

鉄 ふ た 1

R2K
R8K
R20K

〔単位 mm〕

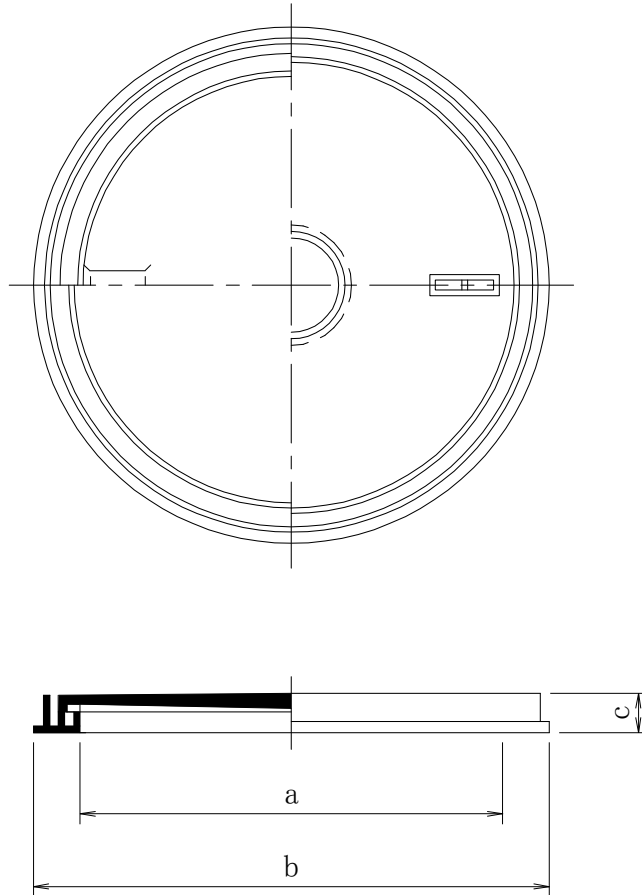

| 記号 | 寸法 | | |
|---------|-----|---------|-------|
| | a | b | c |
| R2K-60 | 600 | 690~730 | 45~60 |
| R2K-75 | 750 | 860~910 | 50~60 |
| R8K-60 | 600 | 700~740 | 50~65 |
| R8K-75 | 750 | 860~910 | 55~65 |
| R20K-60 | 600 | 700~740 | 50~65 |
| R20K-75 | 750 | 860~910 | 55~70 |

- 備考 (1) 形状は、一例を示す。
 (2) R2Kの破壊荷重は20kN、R8Kの破壊荷重は80kN、R20Kの破壊荷重は200kNとする。
 (3) 簡易防水形とする。
 (4) 本体又は枠と、ふたを鎖で連結する。
 (5) ふたは、リブ付きでも、リブなしでもよい。また、ふたの表面はすべり防止を施す。
 (6) ボルトロック式の場合は特記とする。

地中線2

鉄 ふ た 2

R2KL
R8KL
R20KL

〔単位 mm〕

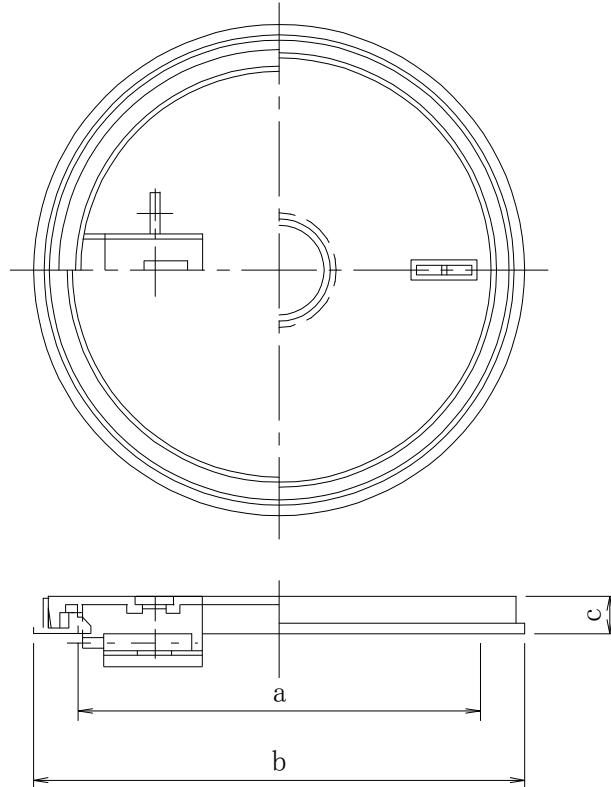

| 記 号 | 寸 法 | | |
|----------|-----|---------|-------|
| | a | b | c |
| R2KL-60 | 600 | 690~730 | 45~60 |
| R2KL-75 | 750 | 860~910 | 50~60 |
| R8KL-60 | 600 | 700~740 | 50~65 |
| R8KL-75 | 750 | 860~910 | 55~65 |
| R20KL-60 | 600 | 700~740 | 50~65 |
| R20KL-75 | 750 | 860~910 | 55~70 |

- 備考 (1) 形状は、一例を示す。
 (2) R2KLの破壊荷重は20kN、R8KLの破壊荷重は80kN、R20KLの破壊荷重は200kNとする。
 (3) 簡易防水形とする。
 (4) 本体又は枠と、ふたを鎖で連結する。
 (5) ふたは、リブ付きでも、リブなしでもよい。また、ふたの表面はすべり防止を施す。
 (6) ボルトロック式の場合は特記とする。
 (7) 鍵は、専用工具による掛け金等とし、施設管理者以外が容易に開閉できない構造とする。
 (8) 表の寸法には、鍵及び鍵の取付け部分の寸法は含まない。

地中線3

鉄 ふ た 3

S2K
S8K
S20K

[単位 mm]
現場打用

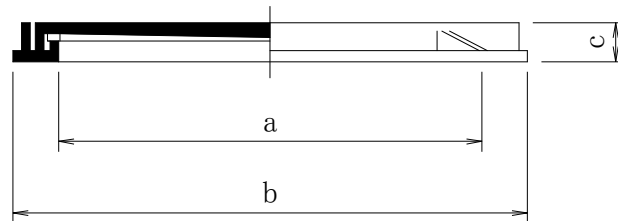
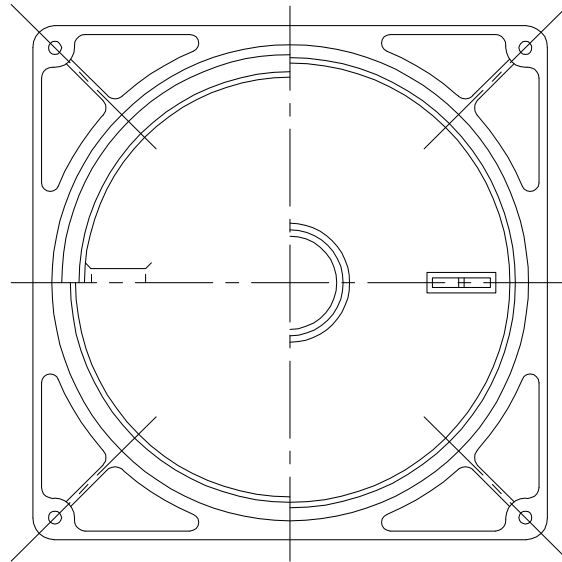

| 記 号 | 寸 法 | | |
|---------|-----|---------|-------|
| | a | b | c |
| S2K-60 | 600 | 680～720 | 45～60 |
| S2K-75 | 750 | 860～900 | 55～70 |
| S8K-60 | 600 | 700～730 | 50～65 |
| S8K-75 | 750 | 860～900 | 55～70 |
| S20K-60 | 600 | 700～730 | 50～65 |
| S20K-75 | 750 | 860～900 | 55～70 |

- 備考 (1) 形状は、一例を示す。
 (2) S2Kの破壊荷重は20kN、S8Kの破壊荷重は80kN、S20Kの破壊荷重は200kNとする。
 (3) 簡易防水形とする。
 (4) 本体又は枠と、ふたを鎖で連結する。
 (5) ふたは、リブ付きでも、リブなしでもよい。また、ふたの表面はすべり防止を施す。
 (6) ボルトロック式の場合は特記とする。

地中線4

鉄 ふ た 4

S2KL
S8KL
S20KL

[単位 mm]
現場打用

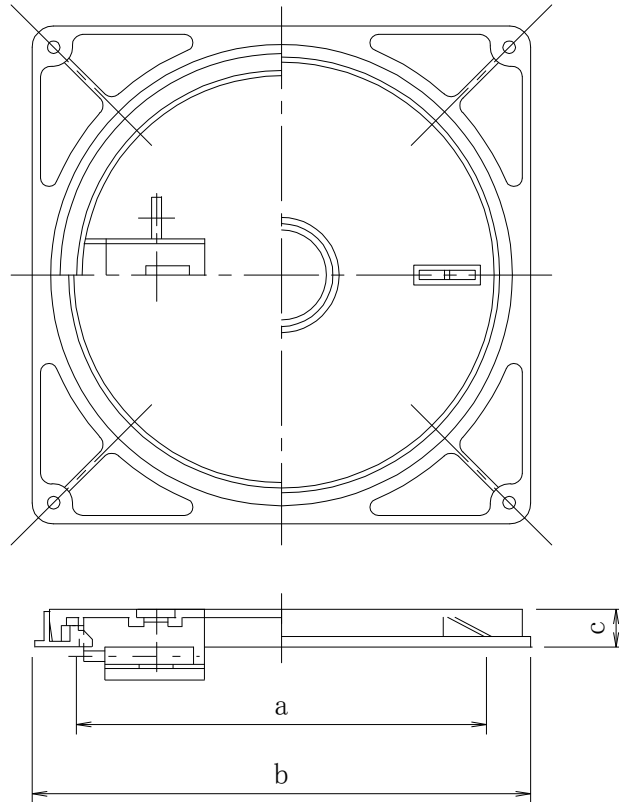

| 記 号 | 寸 法 | | |
|----------|-----|---------|-------|
| | a | b | c |
| S2KL-60 | 600 | 680～720 | 45～60 |
| S2KL-75 | 750 | 860～900 | 55～70 |
| S8KL-60 | 600 | 700～730 | 50～65 |
| S8KL-75 | 750 | 860～900 | 55～70 |
| S20KL-60 | 600 | 700～730 | 50～65 |
| S20KL-75 | 750 | 860～900 | 55～70 |

- 備考 (1) 形状は、一例を示す。
 (2) S2KLの破壊荷重は20kN、S8KLの破壊荷重は80kN、S20KLの破壊荷重は200kNとする。
 (3) 簡易防水形とする。
 (4) 本体又は枠と、ふたを鎖で連結する。
 (5) ふたは、リブ付きでも、リブなしでもよい。また、ふたの表面はすべり防止を施す。
 (6) ボルトロック式の場合は特記とする。
 (7) 鍵は、専用工具による掛け金等とし、施設管理者以外が容易に開閉できない構造とする。
 (8) 表の寸法には、鍵及び鍵の取付け部分の寸法は含まない。

地中線5

化粧用鉄ふた1

RB2K-60
RB2KL-60

[単位 mm]

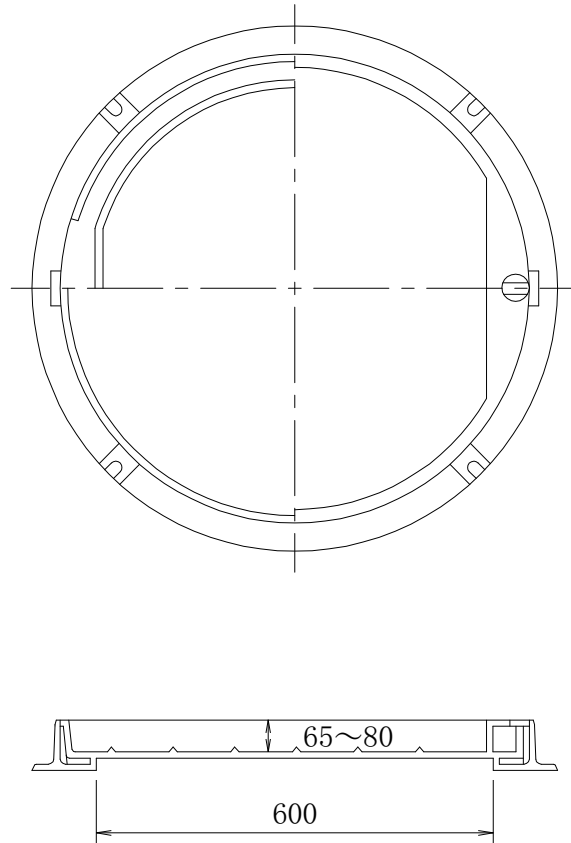

- 備考 (1) 形状は、一例を示す。
 (2) 破壊荷重は、20kNとする。
 (3) 簡易防水形とする。
 (4) インターロッキングブロックで仕上げできるものとする。
 (5) ふたは、リブ付きでも、リブなしでもよい。
 (6) ボルトロック式の場合は特記とする。
 (7) RB2KL-60は、鍵付きとする。鍵は専用工具による掛け金等とし、施設管理者以外が容易に開閉できない構造とする。
 なお、この場合、寸法に鍵及び鍵の取付け部分の寸法は含まない。

地中線6

化粧用鉄ふた2

SB2K-60
SB2KL-60

〔単位 mm〕

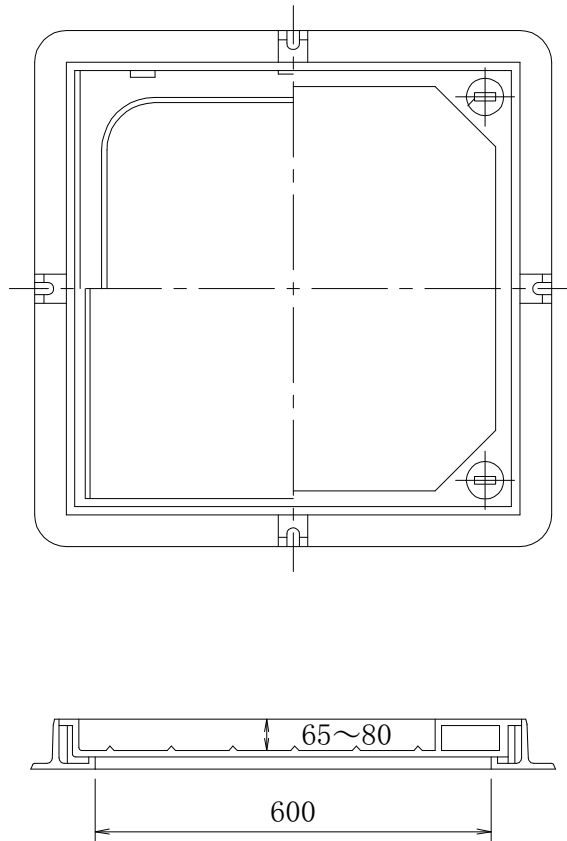

- 備考 (1) 形状は、一例を示す。
 (2) 破壊荷重は、20kNとする。
 (3) 簡易防水形とする。
 (4) インターロッキングブロックで仕上げできるものとする。
 (5) ふたは、リブ付きでも、リブなしでもよい。
 (6) ボルトロック式の場合は特記とする。
 (7) SB2KL-60は、鍵付きとする。鍵は専用工具による掛け金等とし、施設管理者以外が容易に開閉できない構造とする。
 なお、この場合、寸法に鍵及び鍵の取付け部分の寸法は含まない。

地中線7

現場打マンホール

M₁

[単位 mm]

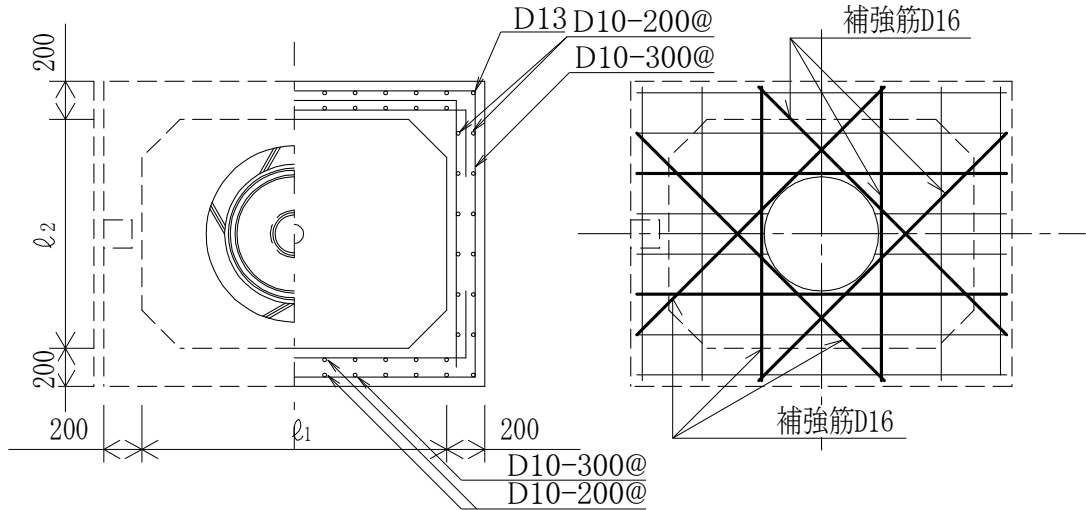

平面図

開口補強筋

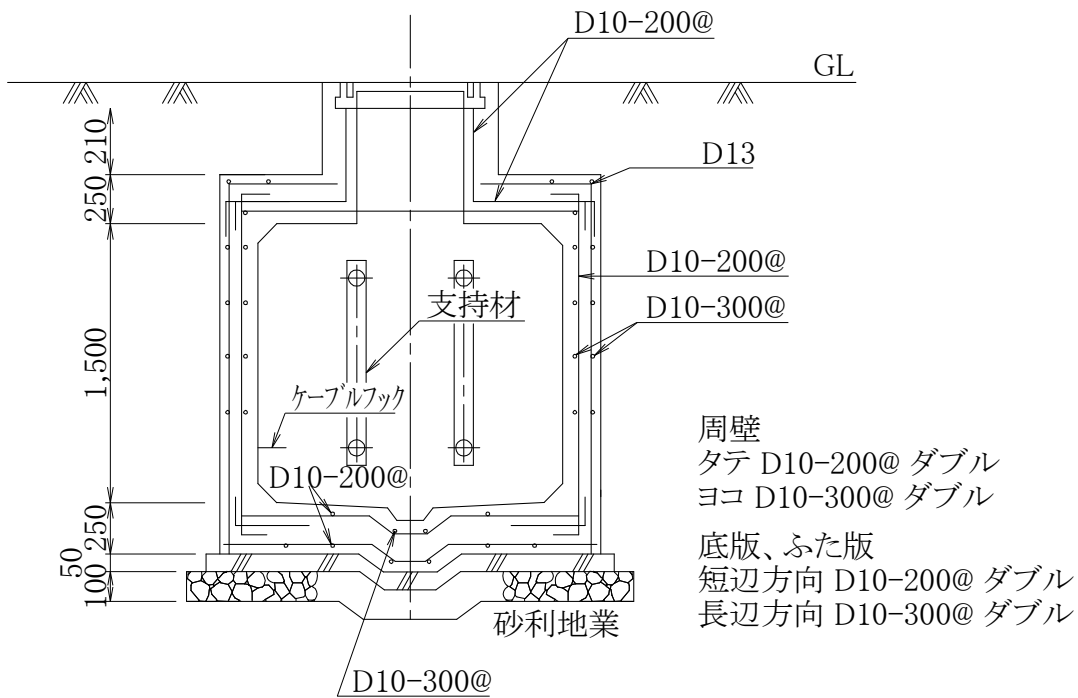

断面図

- 備考 (1) 形状は、一例を示す。
 (2) 内法寸法 l_1 、 l_2 は、特記による。
 (3) 鉄筋の重ね継手及び定着の長さは、 $40d$ 以上とする。
 (4) 内面コーナは、直角でもよい。
 (5) 鉄ふたは、S2K又はS8Kを適用するものとする。

地中線₈ ブロックマンホール・ブロックハンドホール1 H₁、H₂
M₃、M₄

[単位 mm]

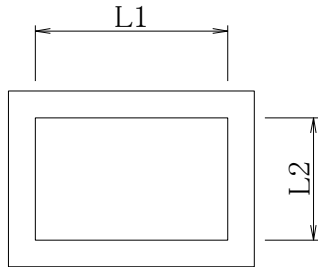

(M₃、M₄)

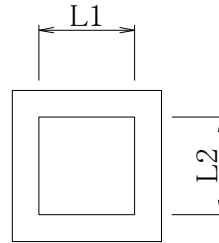

(H₁、H₂)

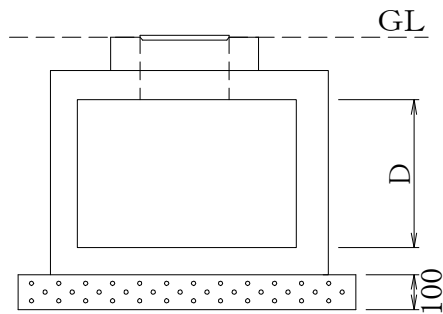

砂利地業

(M₃、M₄、H₂)

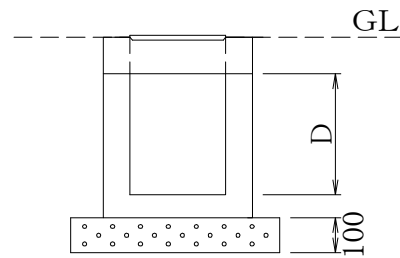

砂利地業

(H₁)

| 記 号 | | 有効寸法(内部)* | | | 構造体標準厚さ | |
|--------|------------------|-----------|-------|-------|---------|-----|
| | | L1 | L2 | D | 側面 | 底面 |
| マンホール | M ₃ | 1,800 | 1,000 | 1,500 | 150 | 200 |
| | M ₄ | 2,300 | 1,300 | 1,500 | 150 | 200 |
| ハンドホール | H ₁₋₆ | 600 | 600 | 600 | 60 | 80 |
| | H ₁₋₉ | 600 | 600 | 900 | 60 | 80 |
| | H ₂₋₆ | 900 | 900 | 600 | 70 | 90 |
| | H ₂₋₉ | 900 | 900 | 900 | 70 | 90 |

- 備考 (1) 図は、一例とし、種別に応じた有効寸法を有するものとする。
 (2) H₁及びH₂は、現場打ハンドホールとすることができる。
 (3) 構成は、一体形・多分割形いずれでもよい。ただし、多分割形の場合は各部分がずれないように一体化する。
 (4) 配管用ロックアウトを有するほか、マンホール内には、支持材、ボルト、ケーブルフックを、ハンドホール内には、インサートを設ける。

注 * L1及びL2は、±5%以内、Dは最小値とする。

地中線9 ブロックマンホール・ブロックハンドホール2

ブロックマンホール、ブロックハンドホールの構造条件

| 種別 | 許容水平荷重 [kN/m ²] | 許容鉛直荷重 [kN] | 材料強度その他 |
|------------------|--------------------------------|-----------------------------------|---|
| M ₃ | 15 | 55 + 本体総質量 (鉄ふたを 含む。) | ①鉄筋許容応力度 [N/mm ²] SD295A:180 SD345:200 SR235:140 SR295:160 ②コンクリート許容圧縮応力度 =7 [N/mm ²] ③コンクリートと鉄筋の弾性比率=15 ④鉄筋のかぶり最小値[mm] =12+鉄筋径/2 |
| M ₄ | 15 | | |
| H ₁₋₆ | 21 | | |
| H ₁₋₉ | 17 | | |
| H ₂₋₆ | 21 | | |
| H ₂₋₉ | 17 | | |

- 備考 (1) 種別は、「ブロックマンホール・ブロックハンドホール1」による。
 (2) 構造条件で、本表に規定されていないものは、製造者の社内規格による。
 (3) 車両の走行速度を十分に制限した構内(衝撃係数=0.1)に使用するものとする。

地中線10

現場打ハンドホール1

H₁₋₆
H₁₋₉

[単位 mm]

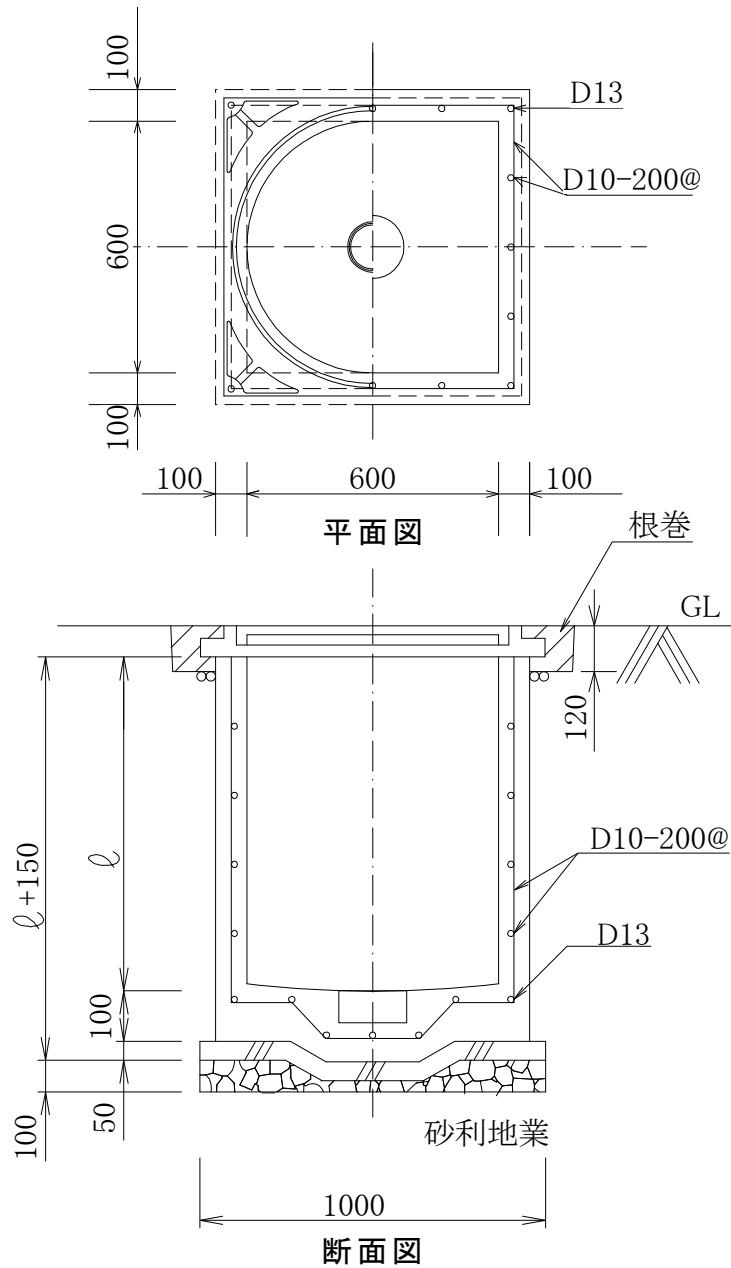

| 種 別 | ℓ |
|------------------|-----|
| H ₁₋₆ | 600 |
| H ₁₋₉ | 900 |

- 備考 (1) 形状は、一例を示す。
(2) 鉄筋の重ね継手及び定着の長さは、40d以上とする。

地中線11 現場打ハンドホール2

H₂-6
H₂-9

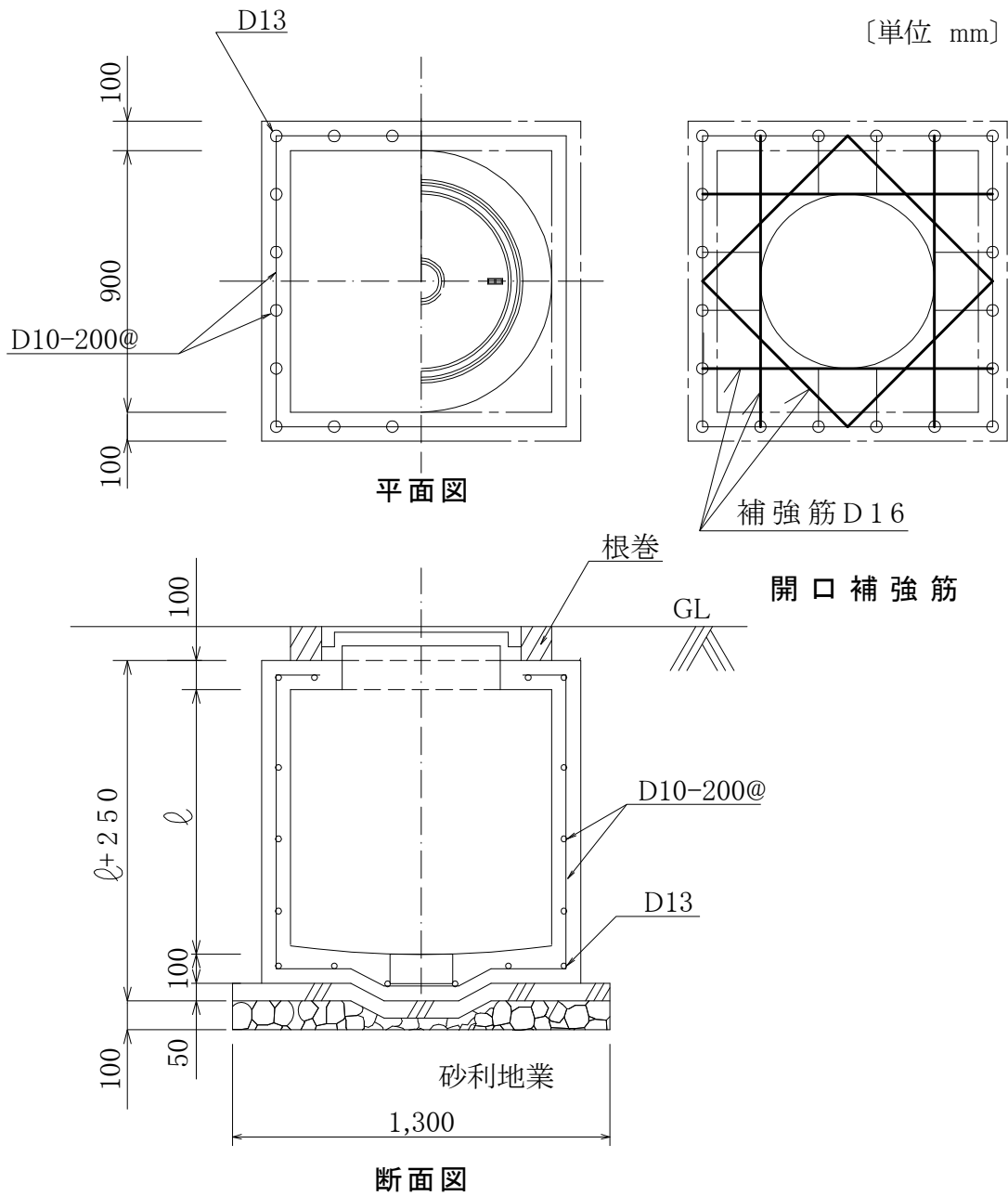

| 種 別 | ℓ |
|-------------------|-----|
| H ₂ -6 | 600 |
| H ₂ -9 | 900 |

- 備考 (1) 形状は、一例を示す。
(2) 鉄筋の重ね継手及び定着の長さは、40d以上とする。

地中線12

防水鋳鉄管

WI₁
WI₂

〔単位 mm〕

JIS B 0203「管用テーパねじ」に準ずる。

テーパ1/16 11山/25.4

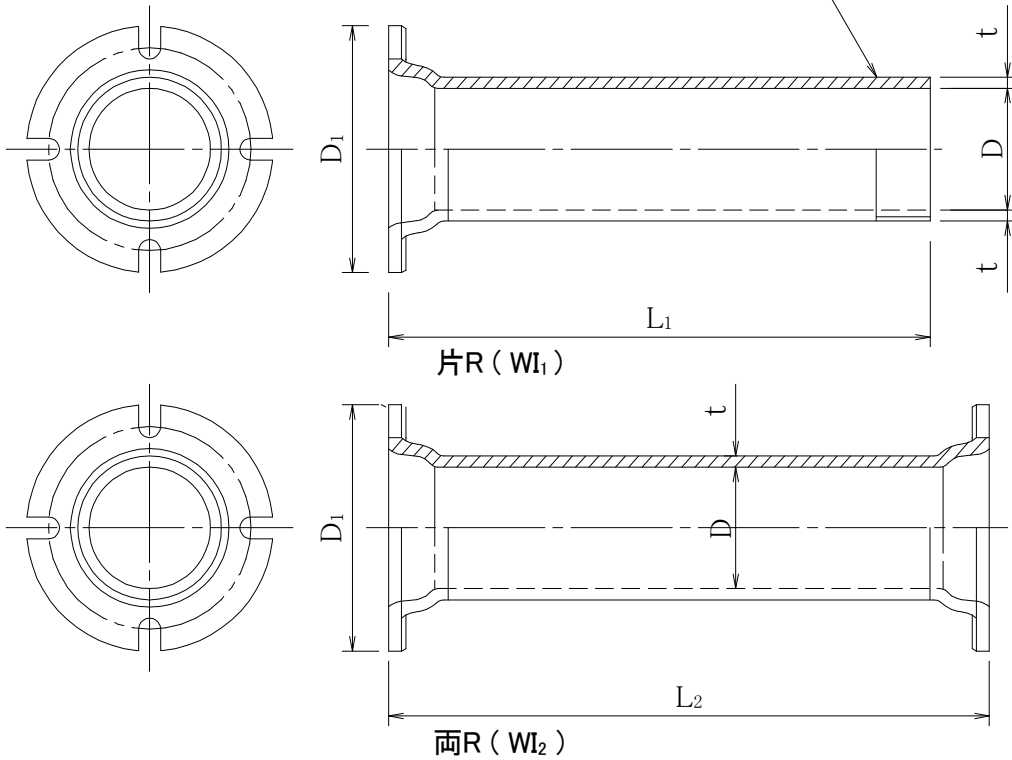

| 記号 | | | 寸法 | | | | |
|------------------------------------|------|----|-----|----------------|----------------|----------------|----|
| | | | D | D ₁ | L ₁ | L ₂ | t |
| WI ₁ WI ₂ | -50 | -6 | 50 | 150 | 600 | 650 | 10 |
| | | -9 | | | 900 | 950 | |
| | -75 | -6 | 75 | 209 | 600 | 650 | 12 |
| | | -9 | | | 900 | 950 | |
| | -100 | -6 | 100 | 234 | 600 | 650 | 12 |
| | | -9 | | | 900 | 950 | |
| | -130 | -6 | 130 | 264 | 600 | 650 | 12 |
| | | -9 | | | 900 | 950 | |
| | -150 | -6 | 150 | 284 | 600 | 650 | 12 |
| | | -9 | | | 900 | 950 | |

- 備考 (1) 形状は、一例を示す。
 (2) 本体とねじ付フランジを組合せたものとするができる。
 (3) 記号にAを付したものは、水切つば付とする。

地中線13

管路口防水装置

PEW1

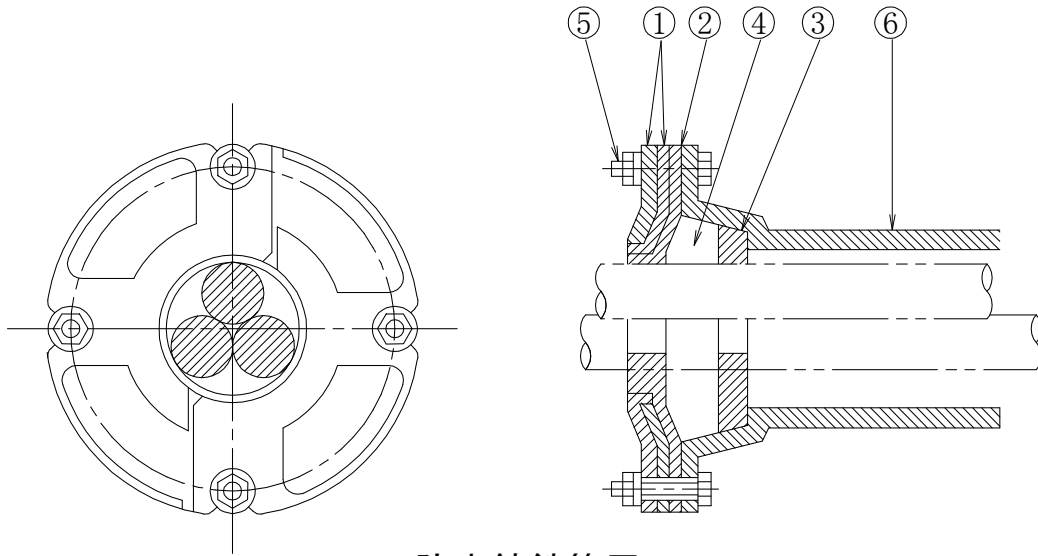

防水鋳鉄管用

| 番号 | 名称 | 番号 | 名称 |
|----|------|----|----------|
| 1 | 締付金具 | 4 | 水密コンパウンド |
| 2 | パッキン | 5 | ボルト |
| 3 | パッキン | 6 | 防水鋳鉄管 |

備考 形状は、一例を示す。

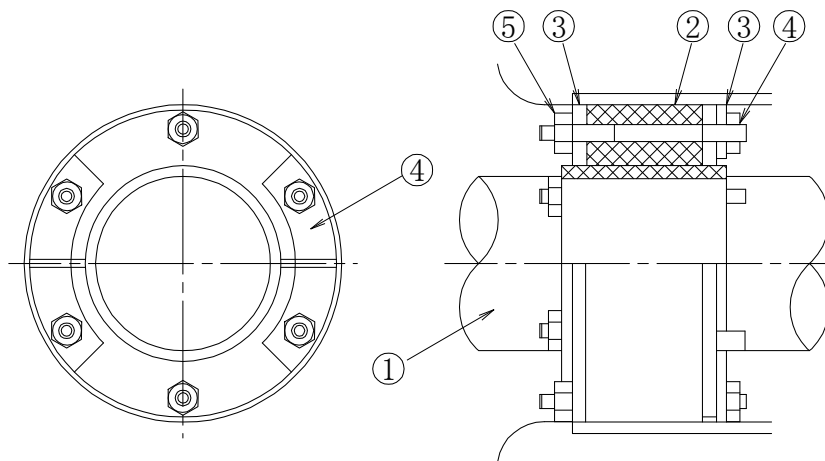

鋼管用

| 番号 | 名称 | 番号 | 名称 | 番号 | 名称 |
|----|------|----|------|----|-----------|
| 1 | ケーブル | 3 | 締付金具 | 5 | 締付ボルト、ナット |
| 2 | パッキン | 4 | 連結板 | | |

備考 形状は、一例を示す。

地中線14

空管路防水栓

PEW2

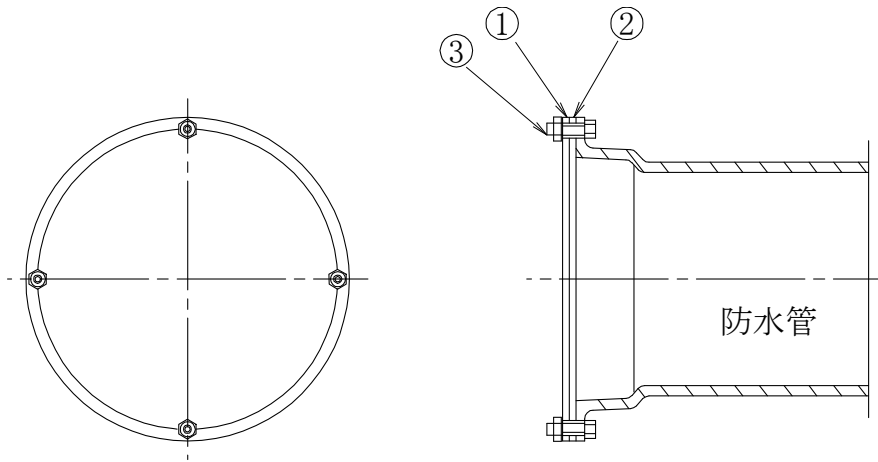

防水鑄鉄管用

| 番号 | 名称 |
|----|------|
| 1 | ふた |
| 2 | パッキン |
| 3 | ボルト |

備考 形状は一例を示す。

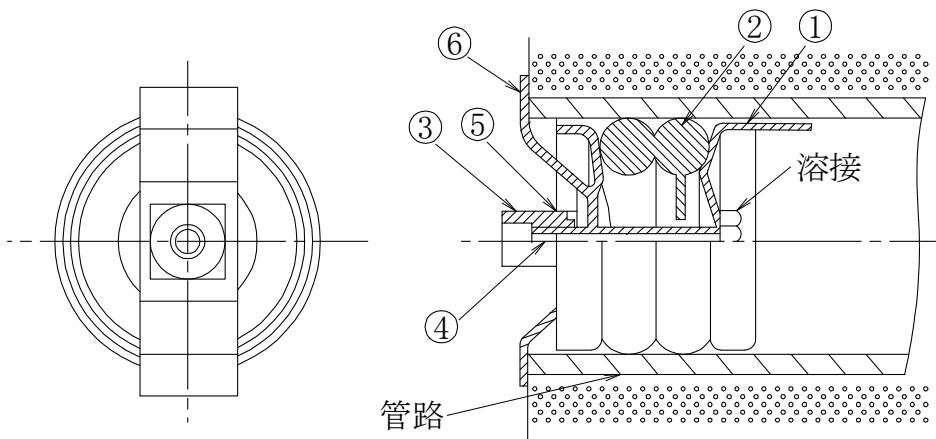

鋼管用

| 番号 | 名称 | 番号 | 名称 |
|----|-------|----|--------|
| 1 | 本体 | 4 | 六角ボルト |
| 2 | ゴム輪 | 5 | 平座金 |
| 3 | 特殊ナット | 6 | 移動防止金物 |

備考 形状は、一例を示す。

地中線15

建物外壁貫通部

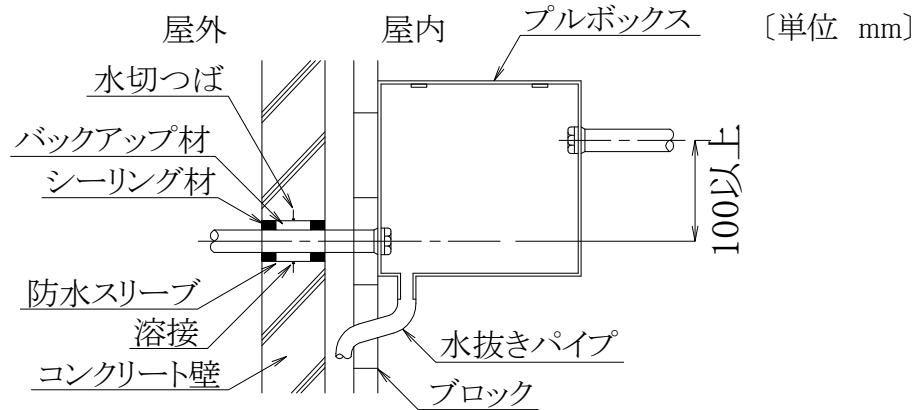

防水スリーブ使用の場合

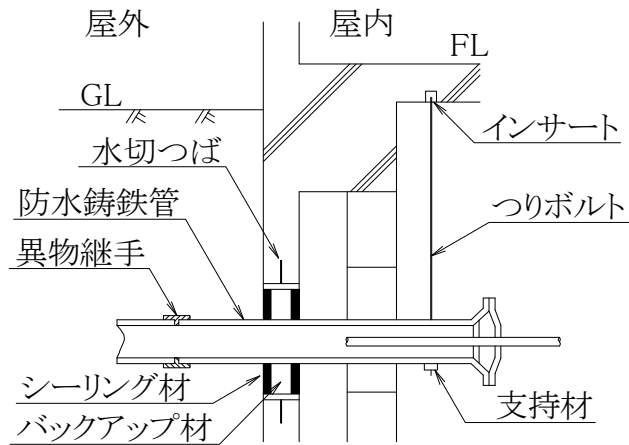

防水鉄管使用の場合(スリーブ貫通)

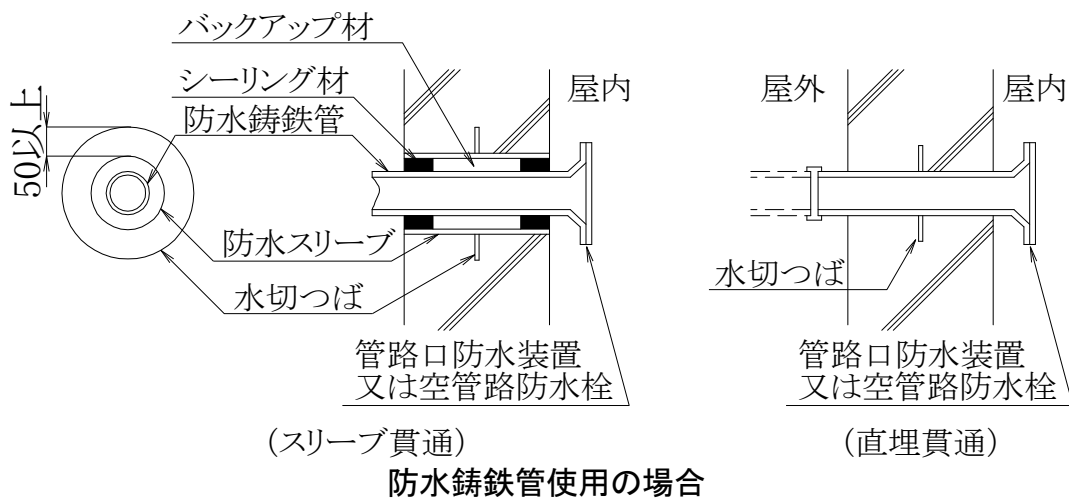

(スリーブ貫通)

(直埋貫通)

防水鉄管使用の場合

備考 (1) 図は、一例を示す。

(2) 水切つばは、50mm以上の鋼板、厚さ3.2mm以上とし、全周溶接とする。

地中線16

埋 設 標

[単位 mm]

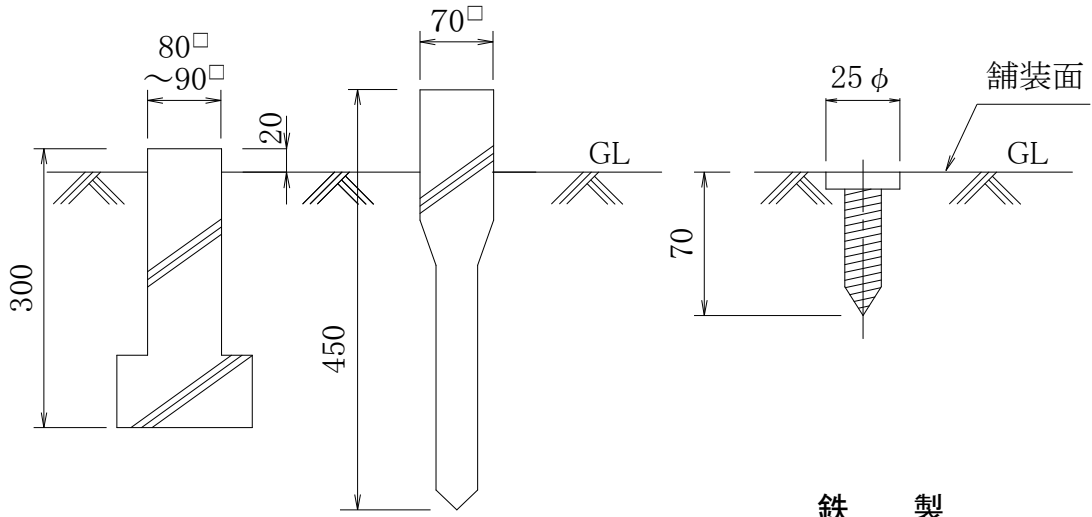

コンクリート製

樹脂製

鉄 製

(アスファルト舗装の場合に限る。)

図は舗装していない場合を示し、舗装した場合は、舗装面に合わせる。

(車両、人の通行がない場所に限る。)

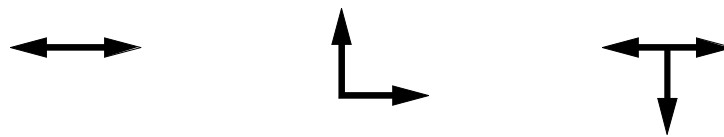

矢印

- 備考 (1) 図は、一例を示す。
 (2) 頭部には、図示の矢印を表示する。矢印の色は、電力用は赤、通信用は黄又は黄色地黒とする。
 (3) 樹脂製は、容易に破損しない構造、材質とする。

地中線17

引込柱及びケーブル保護管

[単位 mm]

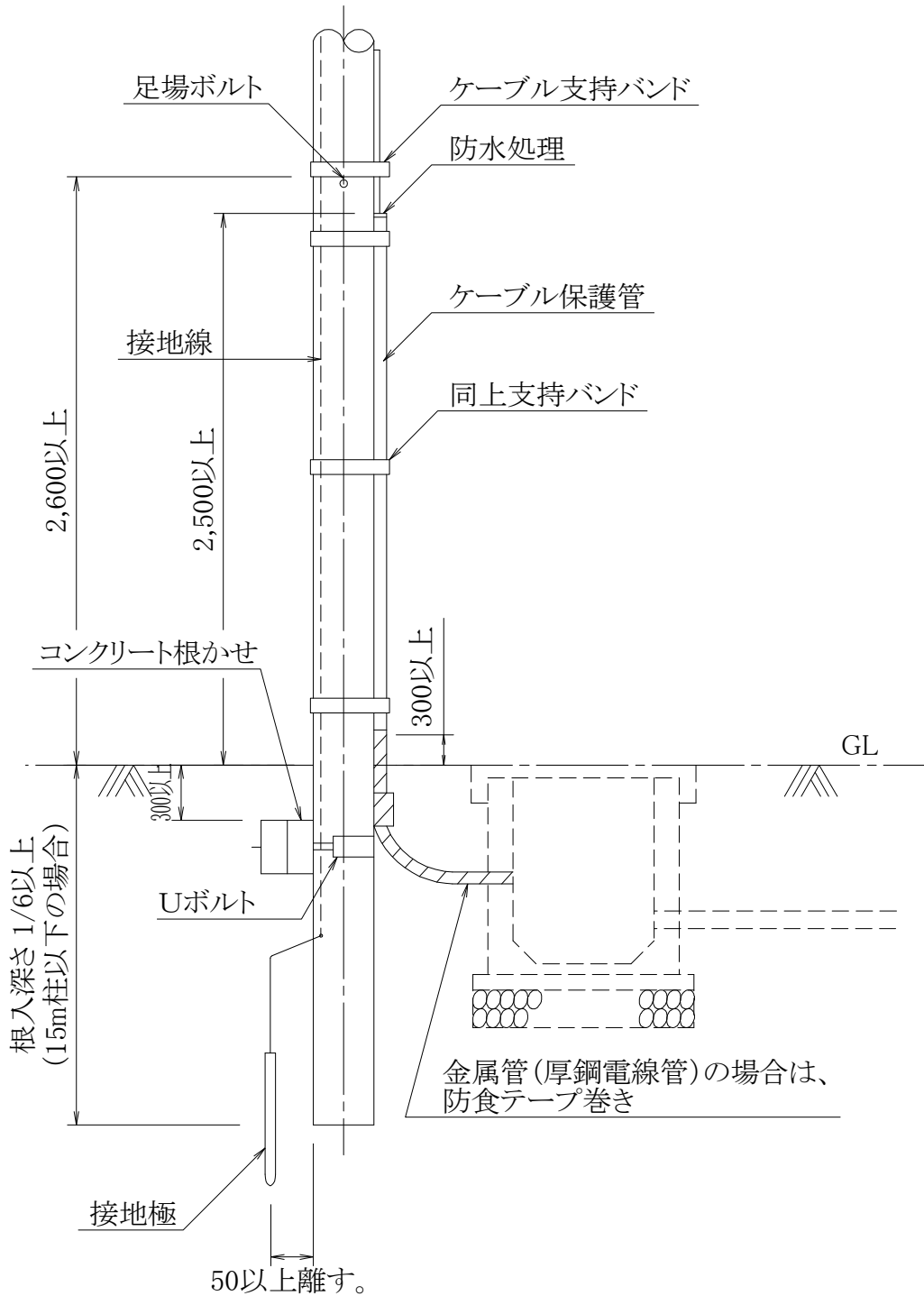

- 備考 (1) 図は、一例を示す。
 (2) 名札(彫刻、腐食加工等屋外に設置しても容易に消えない方法により、建設年月、所有者名、その他を記載したもの)を確認が容易な場所に貼付する。

第 3 編

受変電設備工事

基礎

屋外用配電盤等の基礎

[単位 mm]

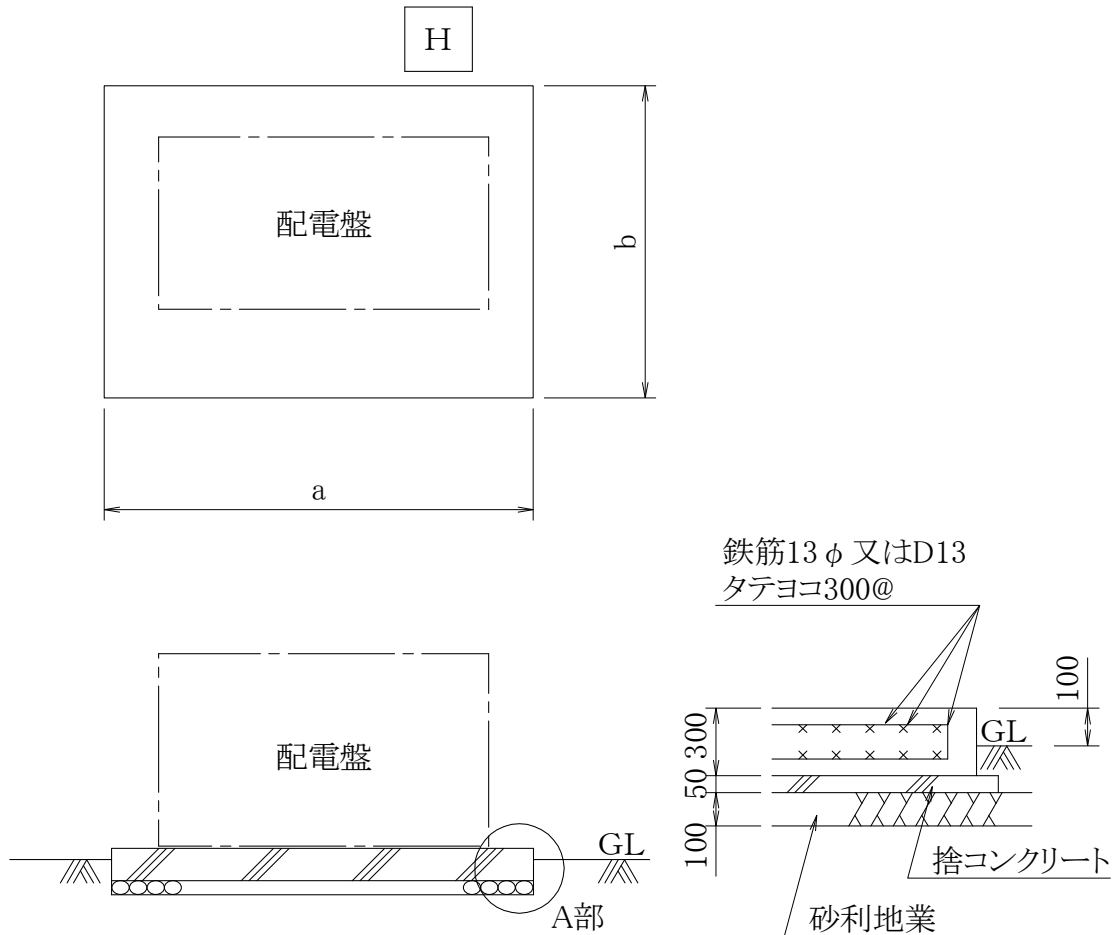

A部詳細図

- 備考 (1) 図は、一例を示す。
(2) 地上部分は、モルタル仕上とし、水勾配を考慮する。
なお、ふちは面取を施す。
(3) a及びb寸法は、特記による。

第 4 編

発電設備工事

貯油槽1

地下貯油槽

[単位 mm]

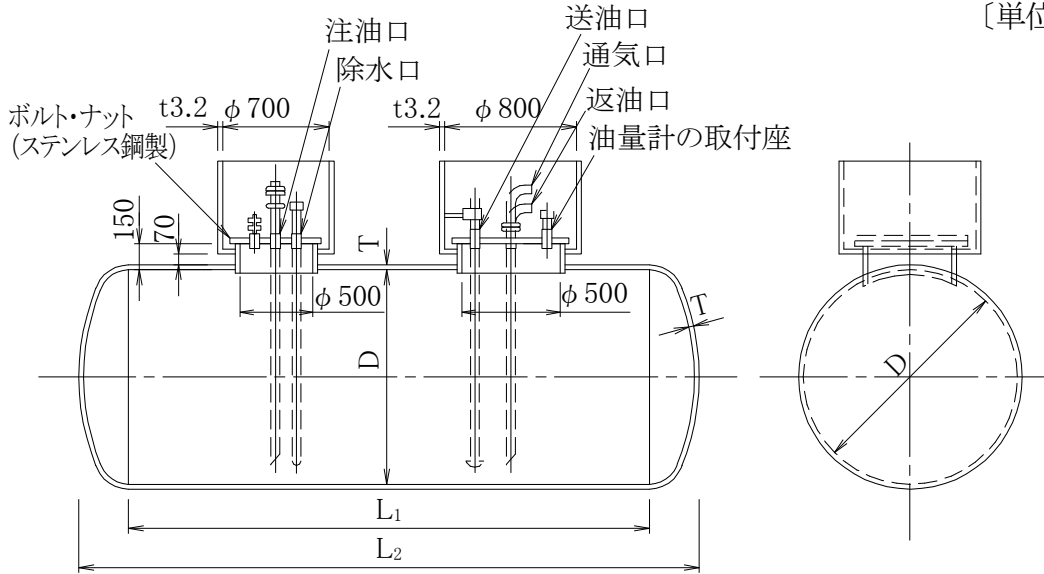

| 記号 | 容量 [ℓ] | 寸法 | | | | | | | | |
|----------|-----------|-------|----------------|----------------|-----|-----|-----|-----|-----|-----|
| | | D | L ₁ | L ₂ | T | 注油口 | 送油口 | 返油口 | 通気口 | 除水口 |
| TO- 0.95 | 950 | 750 | 2,100 | 2,441 | 4.5 | 65 | 25 | 40 | 32 | 40 |
| TO- 1.5 | 1,500 | 850 | 2,600 | 2,982 | 6.0 | 65 | 25 | 40 | 32 | 40 |
| TO- 1.9 | 1,900 | 950 | 2,600 | 3,020 | 6.0 | 65 | 25 | 40 | 32 | 40 |
| TO- 3 | 3,000 | 1,200 | 2,600 | 3,118 | 6.0 | 65 | 25 | 40 | 32 | 40 |
| TO- 4 | 4,000 | 1,300 | 2,850 | 3,406 | 6.0 | 65 | 25 | 40 | 32 | 40 |
| TO- 5 | 5,000 | 1,300 | 3,650 | 4,206 | 6.0 | 65 | 25 | 40 | 32 | 40 |
| TO- 6 | 6,000 | 1,400 | 3,750 | 4,346 | 6.0 | 65 | 25 | 40 | 32 | 40 |
| TO- 7 | 7,000 | 1,500 | 3,800 | 4,434 | 6.0 | 65 | 25 | 40 | 32 | 40 |
| TO- 8 | 8,000 | 1,500 | 4,400 | 5,034 | 6.0 | 65 | 25 | 40 | 32 | 40 |
| TO- 10 | 10,000 | 1,600 | 4,850 | 5,542 | 9.0 | 65 | 32 | 50 | 32 | 40 |
| TO- 12 | 12,000 | 1,800 | 4,500 | 5,270 | 9.0 | 65 | 32 | 50 | 50 | 40 |
| TO- 13 | 13,000 | 1,800 | 4,950 | 5,720 | 9.0 | 65 | 32 | 50 | 50 | 40 |
| TO- 15 | 15,000 | 1,800 | 5,750 | 6,520 | 9.0 | 65 | 32 | 50 | 50 | 40 |
| TO- 18 | 18,000 | 1,900 | 6,200 | 7,010 | 9.0 | 65 | 40 | 65 | 50 | 40 |
| TO- 20 | 20,000 | 1,900 | 6,950 | 7,760 | 9.0 | 65 | 40 | 65 | 50 | 40 |
| TO- 25 | 25,000 | 2,000 | 7,900 | 8,748 | 9.0 | 65 | 40 | 65 | 50 | 40 |
| TO- 30 | 30,000 | 2,200 | 7,800 | 8,726 | 9.0 | 65 | 40 | 65 | 50 | 40 |
| TO- 35 | 35,000 | 2,400 | 7,674 | 8,624 | 9.0 | 65 | 40 | 65 | 50 | 40 |
| TO- 40 | 40,000 | 2,400 | 9,198 | 10,148 | 9.0 | 65 | 40 | 65 | 50 | 40 |
| TO- 45 | 45,000 | 2,600 | 8,754 | 9,780 | 9.0 | 65 | 40 | 65 | 50 | 40 |
| TO- 50 | 50,000 | 2,600 | 9,754 | 10,780 | 9.0 | 65 | 40 | 65 | 50 | 40 |
| TO- 55 | 55,000 | 2,800 | 9,198 | 10,302 | 9.0 | 65 | 40 | 65 | 50 | 40 |
| TO- 60 | 60,000 | 2,800 | 9,954 | 11,058 | 9.0 | 65 | 40 | 65 | 50 | 40 |
| TO- 65 | 65,000 | 2,800 | 10,722 | 11,826 | 9.0 | 65 | 40 | 65 | 50 | 40 |
| TO- 70 | 70,000 | 3,000 | 10,054 | 11,236 | 9.0 | 65 | 40 | 65 | 50 | 40 |

- 備考 (1) 形状及び寸法は、一例を示す。
 (2) 危険物の規制に関する政令及び関係法令により製作する。
 (3) マンホールふたは、油槽ふた(二重ふた付)とする。

貯油槽2

油槽ふた(二重ふた付)

WPM-AW
WPM-DW

[単位 mm]

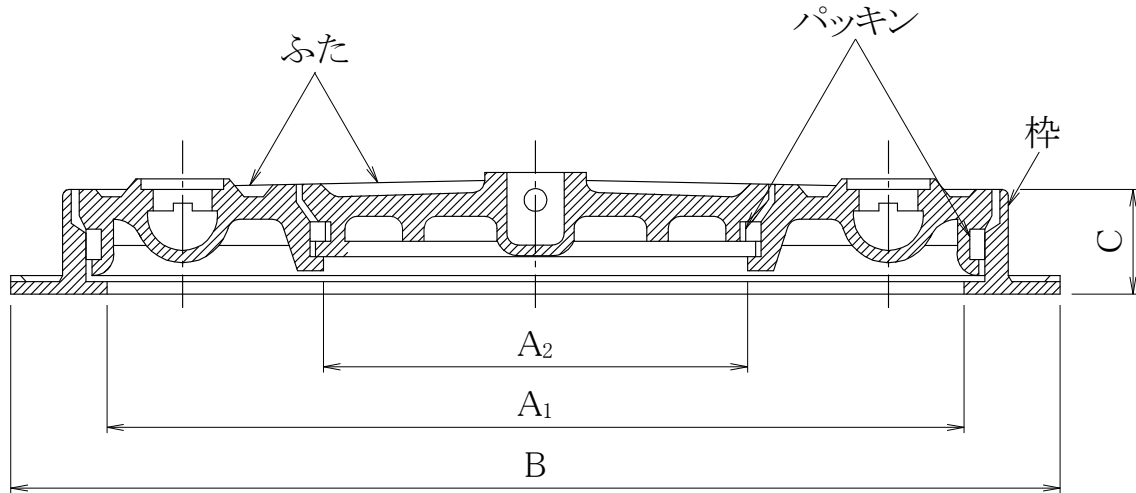

| 記号 | 寸法 | | | |
|--------------|----------------|----------------|---------|-------|
| | A ₁ | A ₂ | B | C |
| WPM-70AW(DW) | 700 | 300 | 860以上 | 75以上 |
| WPM-80AW(DW) | 800 | 300 | 1,040以上 | 100以上 |

- 備考 (1) AW形は、鋳鉄製、DW形は球状黒鉛鋳鉄製とし、ふた表面に「油槽」の文字を鋳出す。
 (2) AW形の破壊荷重は、60kN、DW形の破壊荷重200kNとする。

貯油槽3

地下貯油槽据付例

〔単位 mm〕

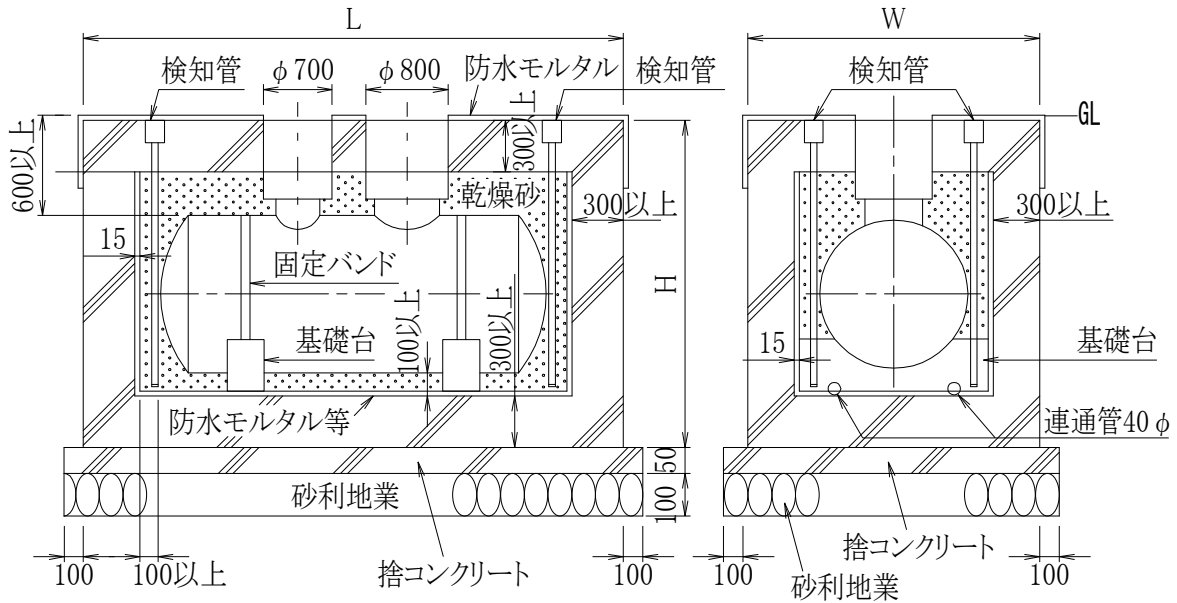

| 記号 | 寸法 | | |
|----------|--------|-------|-------|
| | L | W | H |
| TO- 0.95 | 3,800 | 2,000 | 1,850 |
| TO- 1.5 | 4,300 | 2,100 | 1,950 |
| TO- 1.9 | 4,350 | 2,200 | 2,050 |
| TO- 3 | 4,450 | 2,450 | 2,300 |
| TO- 4 | 4,800 | 2,550 | 2,400 |
| TO- 5 | 5,600 | 2,550 | 2,400 |
| TO- 6 | 5,850 | 2,650 | 2,500 |
| TO- 7 | 5,900 | 2,750 | 2,600 |
| TO- 8 | 6,500 | 2,750 | 2,600 |
| TO- 10 | 7,150 | 2,850 | 2,700 |
| TO- 12 | 6,800 | 3,050 | 2,900 |
| TO- 13 | 7,200 | 3,050 | 2,900 |
| TO- 15 | 8,000 | 3,050 | 2,900 |
| TO- 18 | 8,550 | 3,150 | 3,000 |
| TO- 20 | 9,250 | 3,150 | 3,000 |
| TO- 25 | 10,250 | 3,250 | 3,100 |
| TO- 30 | 10,300 | 3,450 | 3,300 |
| TO- 35 | 9,850 | 3,650 | 3,600 |
| TO- 40 | 11,400 | 3,650 | 3,600 |
| TO- 45 | 11,000 | 3,850 | 3,800 |
| TO- 50 | 12,000 | 3,850 | 3,800 |
| TO- 55 | 11,500 | 4,050 | 4,000 |
| TO- 60 | 12,300 | 4,050 | 4,000 |
| TO- 65 | 13,050 | 4,050 | 4,000 |
| TO- 70 | 12,450 | 4,250 | 4,200 |

備考 (1) 形状及び寸法は、一例を示す。
 (2) 危険物の規制に関する政令及び関係法令による構造及び据付けとする。

貯油槽4

給油ボックス

(1) 記号

| 記号 | 形式 | 記号 | 備考 |
|----|-----|----|-------------|
| V | 自立形 | — | 単独形 |
| W | 壁掛形 | M | 共用形(指示計等収容) |

(2) 形式

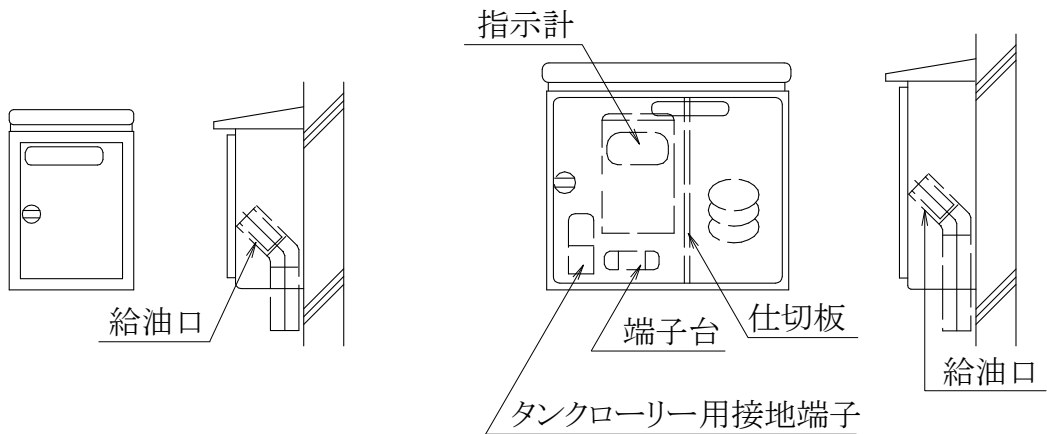

壁掛形(単独形)
W

壁掛形(共用形)
W(M)

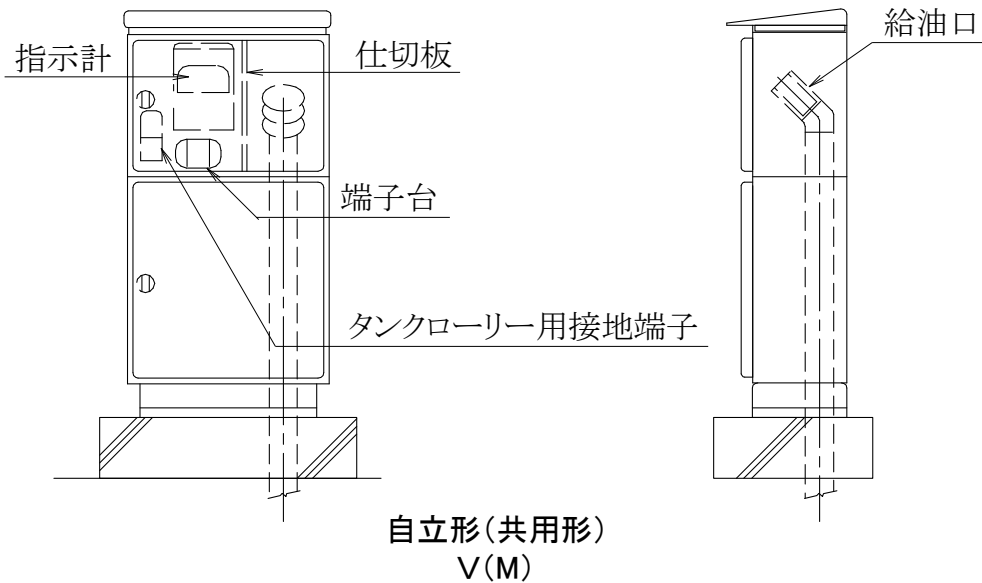

自立形(共用形)
V(M)

備考 図は、一例を示す。

小出槽1

燃料小出槽及び架台

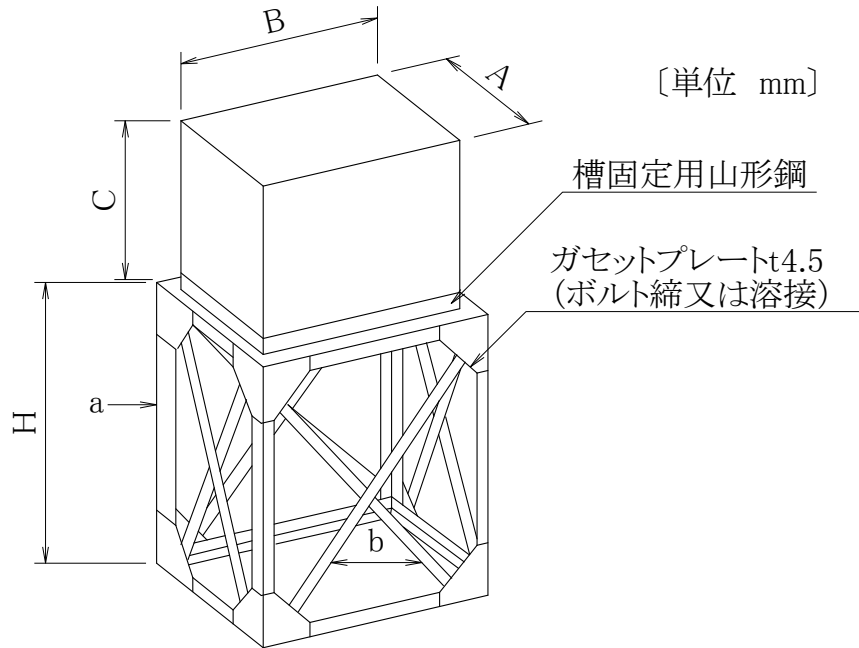

備考 槽の固定方法、補強鋼材bの本数、方法等は、一例を示す。

(1) 燃料小出槽の容量、寸法及び板厚

| 名称 | 記号 | 容量[ℓ] | 槽寸法(内法) | | | 板厚 | | | 点検口 |
|-------|----------|-------|---------|-------|-------|----------|----------|----------|-------|
| | | | A | B | C | 底板 | 側板 | 上板 | |
| 燃料小出槽 | TOSG-100 | 100 | 400 | 450 | 615 | 3.2(4.0) | 3.2(4.0) | 3.2(4.0) | φ 250 |
| | TOSG-150 | 150 | 500 | 500 | 665 | | | | |
| | TOSG-190 | 190 | | 600 | 700 | | | | |
| | TOSG-300 | 300 | 600 | 650 | 855 | | | | |
| | TOSG-390 | 390 | 650 | 870 | 790 | | | | |
| | TOSG-500 | 500 | 800 | 850 | 815 | | | | |
| | TOSG-950 | 950 | 1,000 | 1,000 | 1,055 | 4.5(4.0) | 3.2(4.0) | 3.2(4.0) | |

備考 (1) 寸法は、一例を示す。
 (2) 板厚は、最低値を示し、()内は、ステンレス鋼板製の場合を示す。

(2) 架台の高さ及び寸法

| 名称 | 記号 | 架台高さ | 本体鋼材 | 補強鋼材 |
|-------|----------|-------|-----------|-----------|
| | | H | a | b |
| 燃料小出槽 | TOSG-100 | 1,500 | L-40×40×5 | L-40×40×5 |
| | TOSG-150 | | | |
| | TOSG-190 | | | |
| | TOSG-300 | 2,000 | L-50×50×6 | L-60×60×6 |
| | TOSG-390 | | | |
| | TOSG-500 | | | |
| | TOSG-950 | | | |

備考 (1) 架台高さHは、参考値とし、原動機高さに応じた高さとする。
 (2) 本体鋼材a及び補強鋼材bの寸法は、最低値を示す。

小出槽2

燃料小出槽据付例

〔単位 mm〕

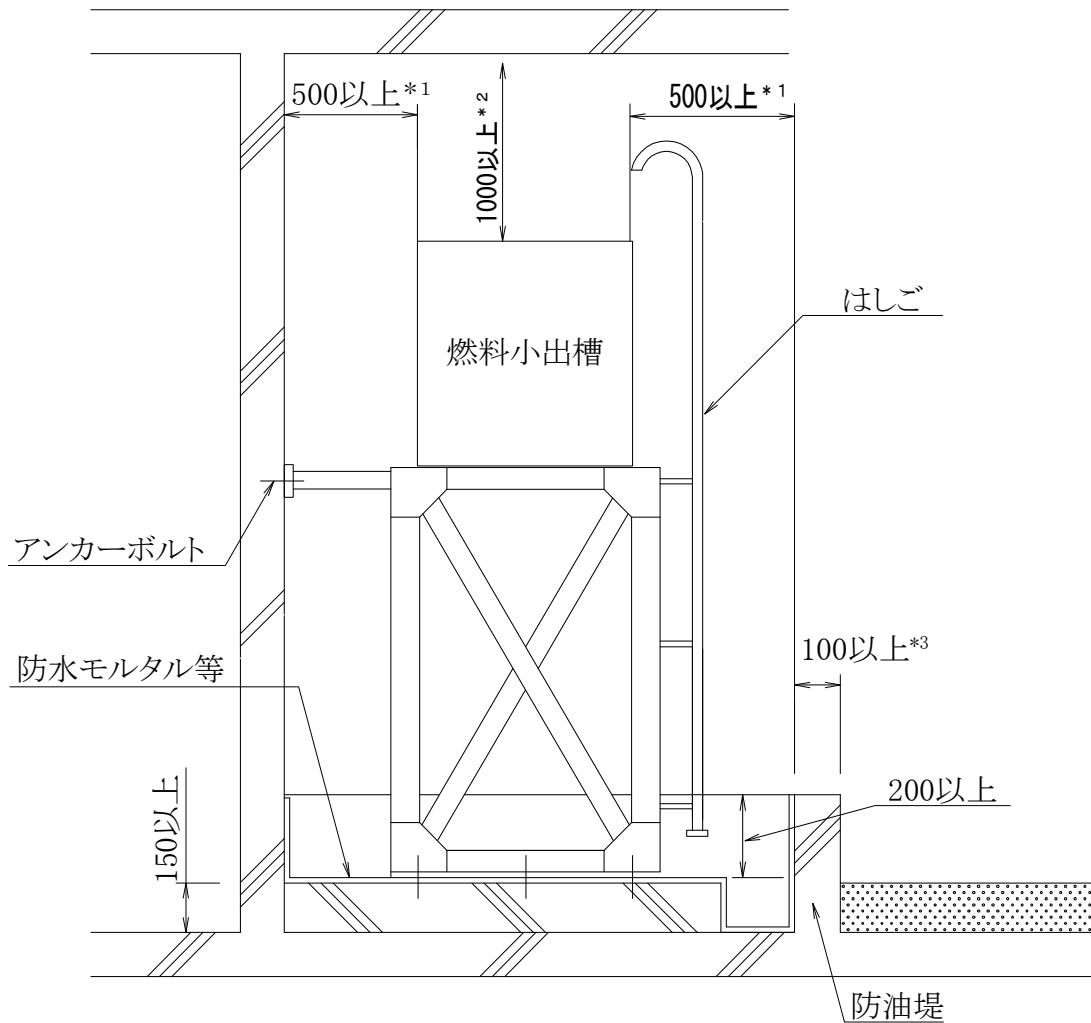

備考 (1) 図は、一例を示す。

(2) 防油堤に貯められる油量は、燃料小出槽の容量以上とする。

注 *1 条例により検討する。

*2 メンテナンススペースを確保する。

*3 コンクリート、コンクリートブロック等の場合を示す。

消音器

消音器支持例

〔単位 mm〕

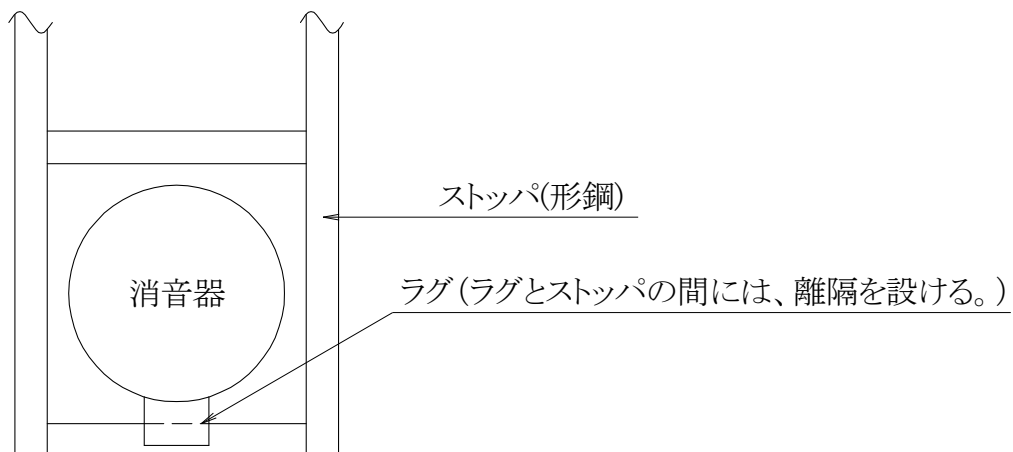
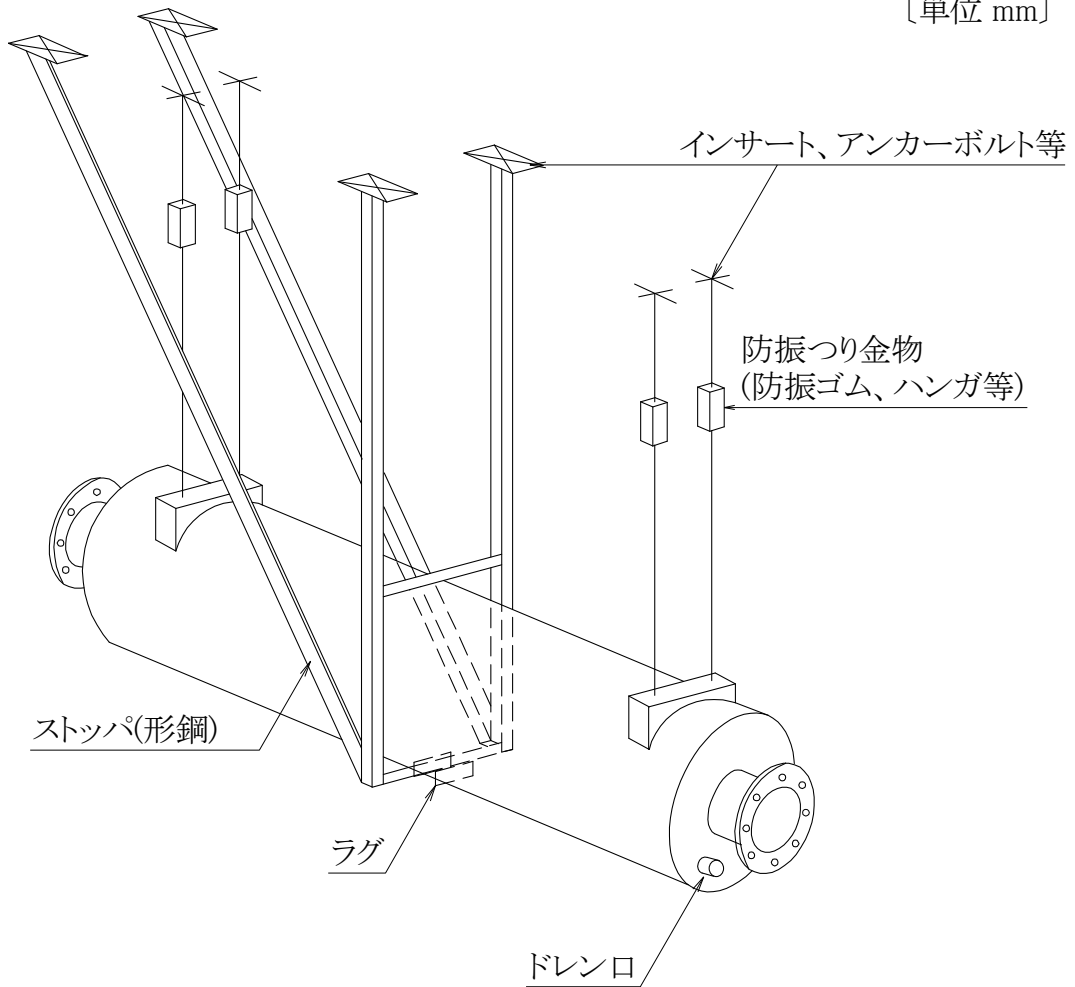

備考 図は、一例を示す。

排気管

排気管と煙突の接続例

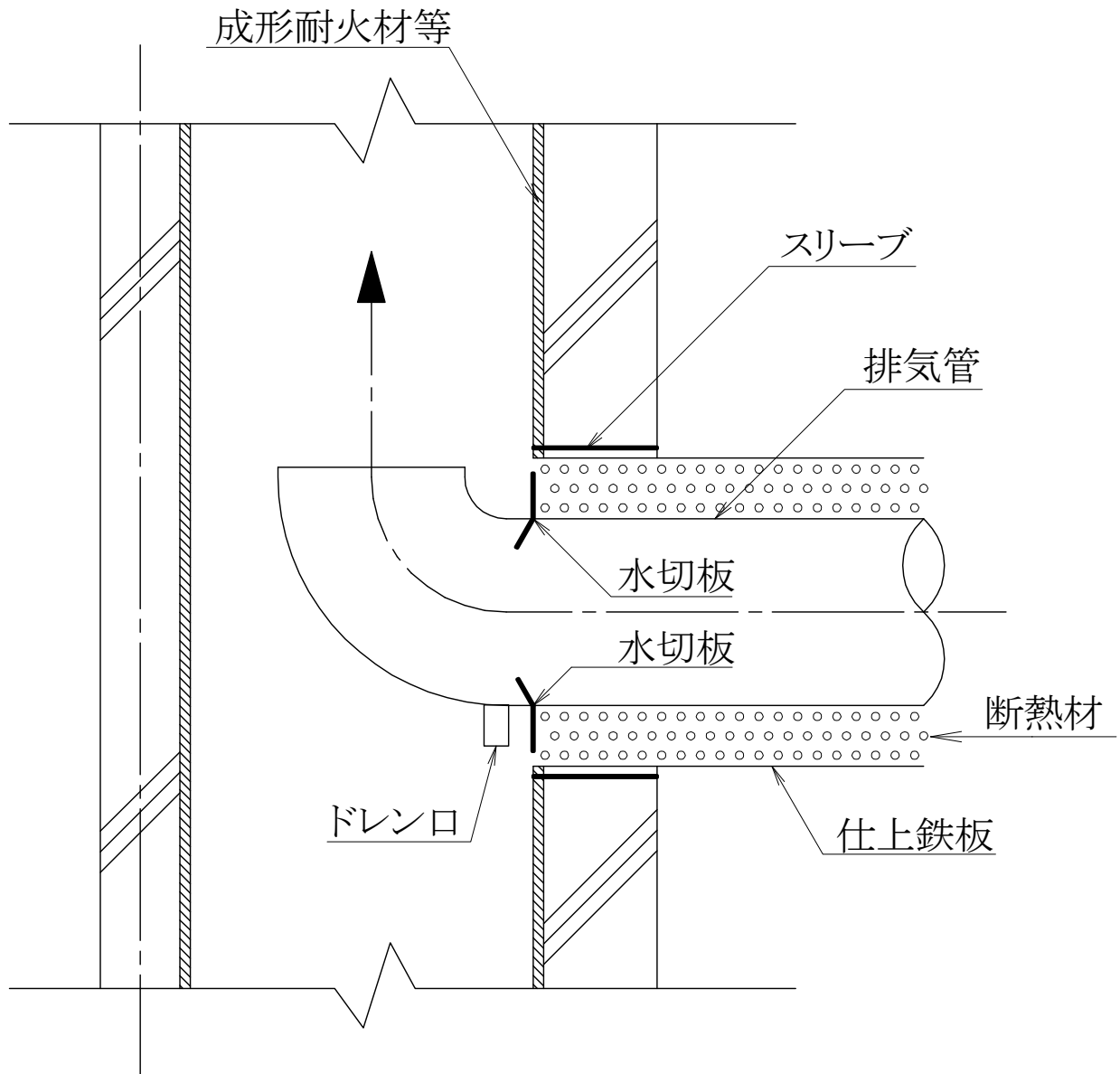

成形煙突との接続例

備考 図は、一例を示す。

配管

配管色別の施工例

[単位 mm]

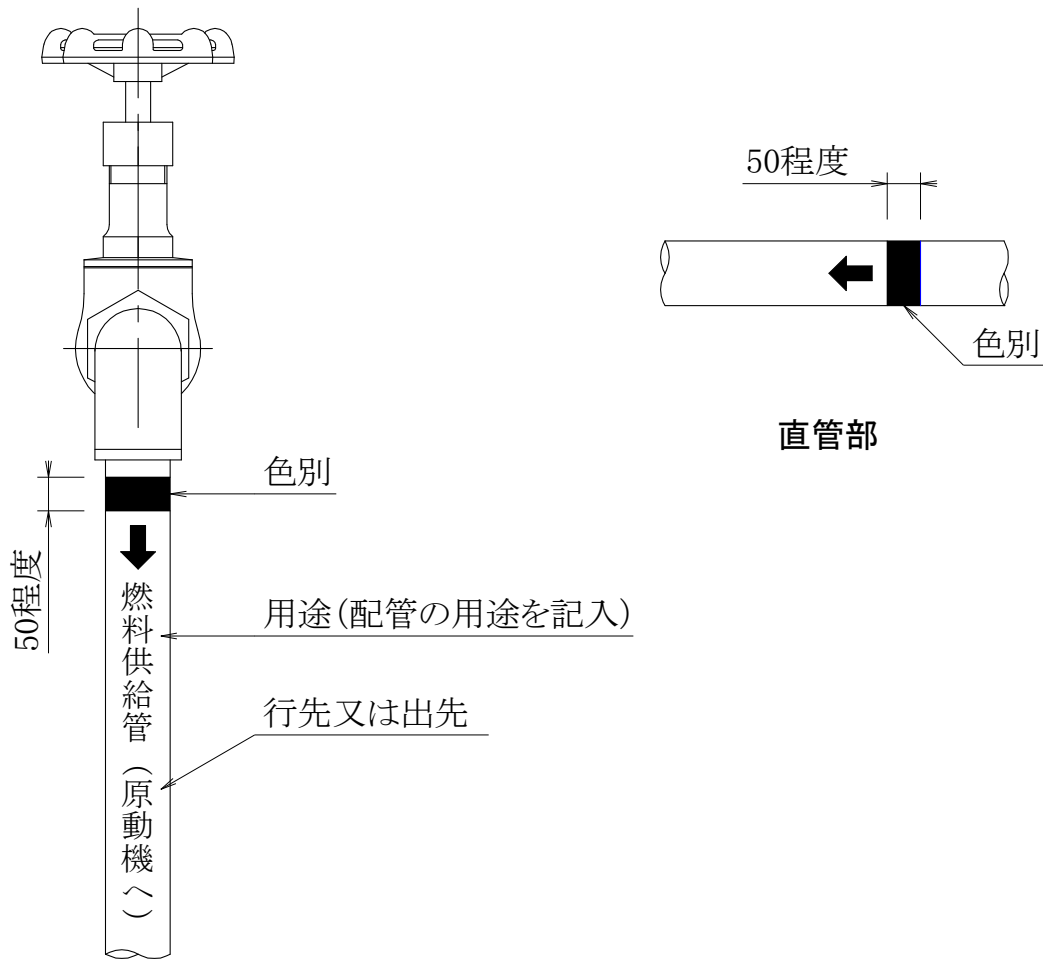

機器の出入口

| 配管の用途 | 燃料油配管 | 冷却水配管 | 空気配管 | 潤滑油配管 | 燃料ガス配管 |
|-------|-------|-------|------|-------|--------|
| 色 | 赤 | 青 | 白 | 黄 | うすい黄 |

- 備考 (1) 通気管は、その流体の種類の色とし、通気と明示する。
 (2) 通気管の屋外露出部分は、指定色とする。
 (3) 矢印、文字の色は、下地により白又は黒とする。

第 5 編

通信・情報設備工事

端子盤1

端子盤、集合保安器箱

(1) 記号

| キャビネット形式 | | 端子板又は集合保安器 | | | 列数 | |
|----------|------------|------------|--------|---------|----|----|
| | | 種類 | 実装数と容量 | | | |
| G | 埋込形 折曲式 | B | B形 | 実装数/容量* | 1 | 1列 |
| | | E1 | E1形 | | 2 | 2列 |
| | | D | D形 | | 3 | 3列 |
| T | 露出形 折曲式 | F | F形 | | 4 | 4列 |
| | | G1 | G1形 | | 5 | 5列 |
| | | G2 | G2形 | | 6 | 6列 |
| | | H | 集合保安器 | | | |
| | | I | I形 | | | |

注 * 実装数/容量は、対数(P)を示す。

(2) 形式

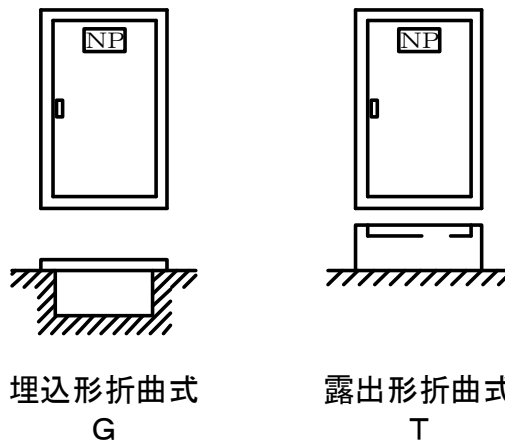

備考 図は、一例を示し、前面枠の取付方法、枠幅の大小、周囲又は上下に枠のないもの、両開き等の形状の詳細は拘束しない。

(3) 表示例

| 例 | 記号 | 説明 |
|----|---|---|
| 例1 | G B-60/80-2 | キャビネット形式G形、端子板の種類B形、端子板の容量80P、実装60P、端子板の列数2の端子盤 |
| 例2 | T H-0/20-1 | キャビネット形式T形、集合保安器容量20P、実装0、列数1の集合保安器箱 |
| 例3 | T $\left[\begin{array}{l} H-0/20-1 \\ I-50/80-1 \end{array} \right]$ | キャビネット形式T形、集合保安器(容量20P、実装0、列数1)及び端子板(種類I形、容量80P、実装50P、列数1)を収容する集合保安器箱 |

端子盤2

端子板 1

B・D

〔単位 mm〕

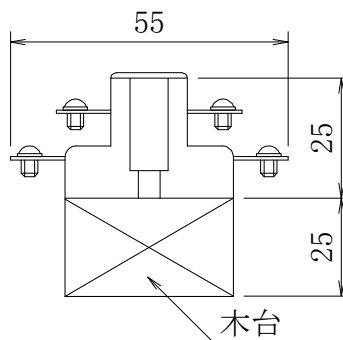
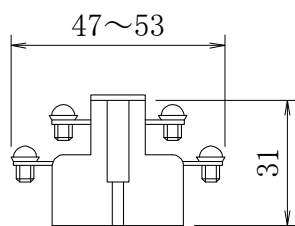
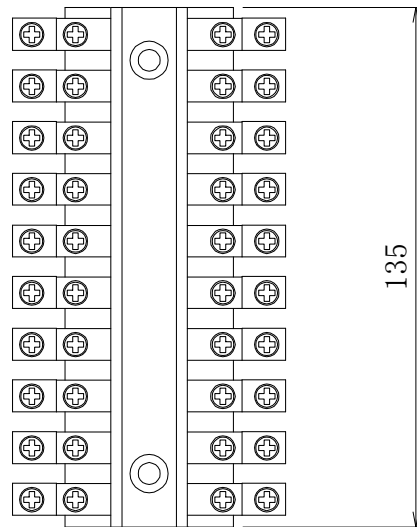
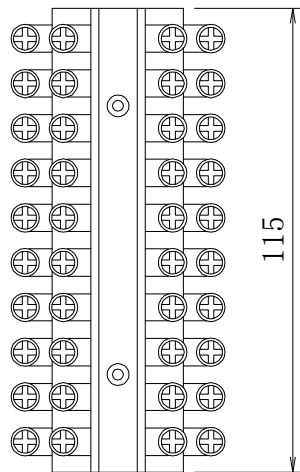

B形端子板(10対)
(両ねじ)

D形端子板(10対)
(両ねじ)

備考 (1) 形状及び寸法は、一例を示す。
(2) 必要に応じ座金を使用する。

端子盤3

端子板 2

E1

〔単位 mm〕

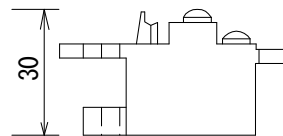
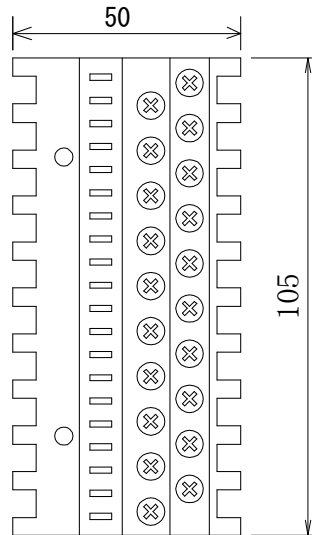

E1形端子板(10対)
(片ねじ、片クリップ)

- 備考 (1) 形状及び寸法は、一例を示す。
(2) 必要に応じ座金を使用する。

端子盤4

端子板 3

F

[単位 mm]

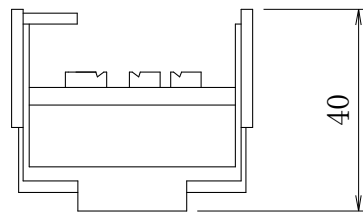
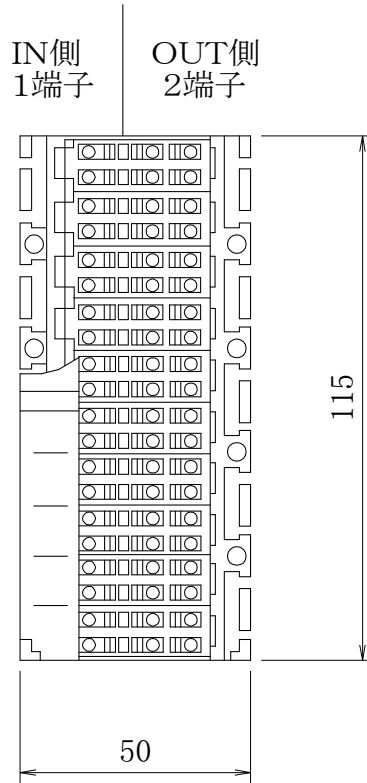

F形端子板(10対)
(差込形接続端子)

備考 形状及び寸法は、一例を示す。

端子盤5

端子板 4

G1・G2

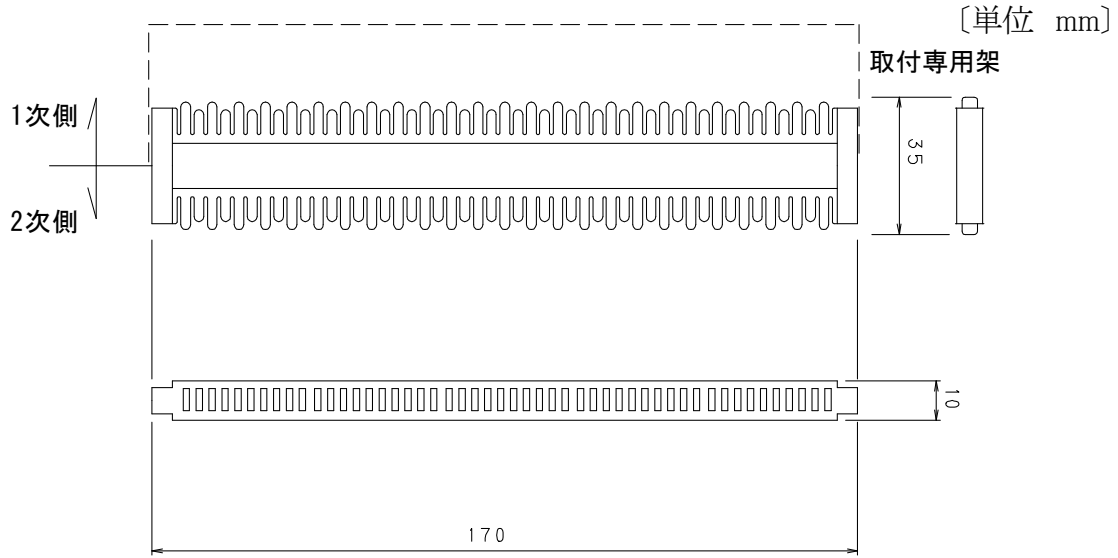

G1形端子板(25対)
(圧接接続端子)

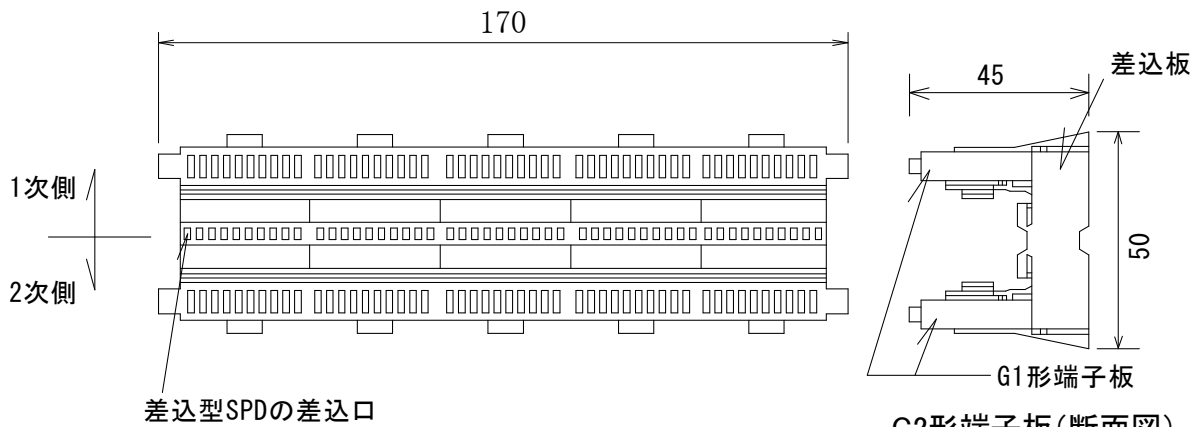

差込型SPDの差込口

G2形端子板(25対)
(圧接接続端子)

(G2形端子板はG1形端子板2個を差込盤に差し込んだ物)

G2形端子板(断面図)

備考 形状及び寸法は、一例を示す。

専用架に取付(端子盤9参照)

端子盤6

端子板 5

I

〔単位 mm〕

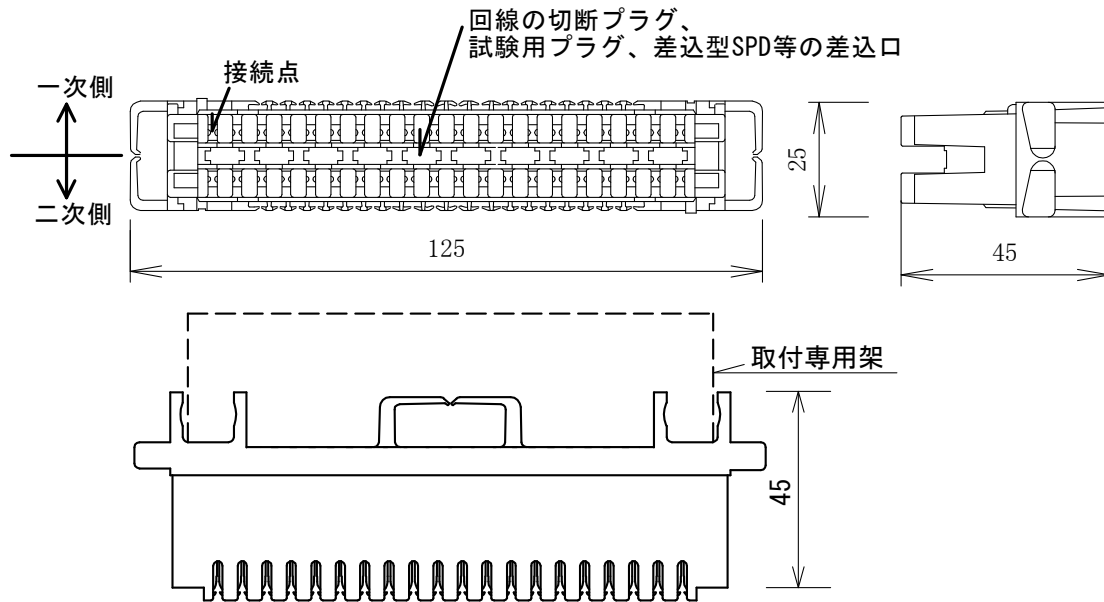

I 形モジュール型端子板(10対)
(圧接接続端子)

- 備考 (1) 形状及び寸法は、一例を示す。
(2) 専用架に取付け(端子盤9参照)。

端子盤7

端子盤の標準寸法1

[単位 mm]

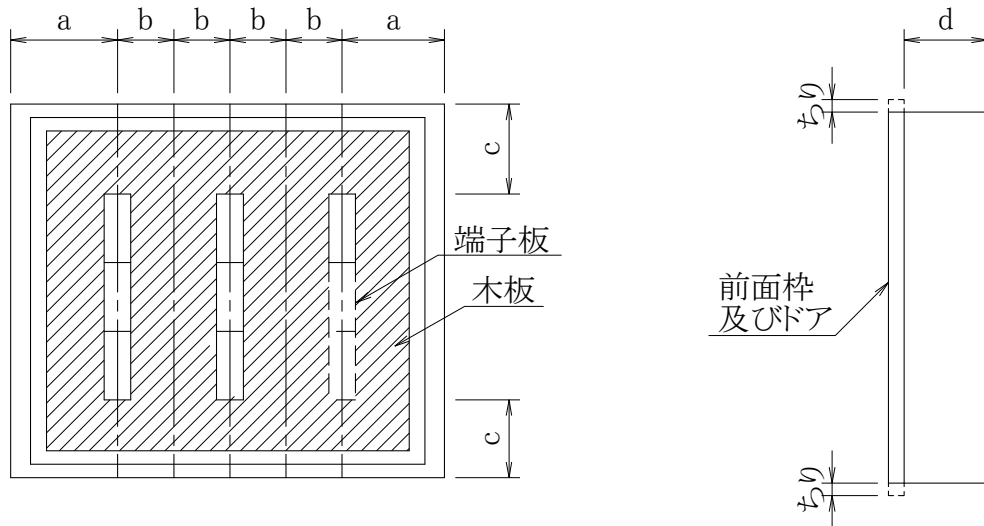

B、D、E1、F形端子板

| 1列の端子 列の対数 (最大) | B・E1・F形端子板 | | | D形端子板 | | |
|-----------------------|------------|----|-----|-------|----|-----|
| | a | b | c | a | b | c |
| 10P | 110 | 60 | 110 | 120 | 65 | 120 |
| 20P | 120 | 60 | 120 | 130 | 65 | 130 |
| 30P | 130 | 70 | 140 | 140 | 75 | 150 |
| 40P | 140 | 70 | 160 | 150 | 75 | 170 |
| 50P | 150 | 70 | 180 | 160 | 75 | 190 |
| 60P | 160 | 85 | 200 | 170 | 90 | 210 |

| 端子盤の容量 | d |
|--------------|-----|
| 40P以下 | 90 |
| 40Pを超え150P以下 | 100 |
| 150Pを超えるもの | 120 |

- 備考 (1) 前面枠の破線部分は、埋込形の場合を示し、ちりは15~25mmとする。
 (2) 木板は、配線の施工に必要な大きさとする。
 (3) セパレータを設ける場合は、セパレータと端子板間の距離を1.5bとする。
 (4) 寸法は、最小値を示す。

端子盤8

端子盤の標準寸法2

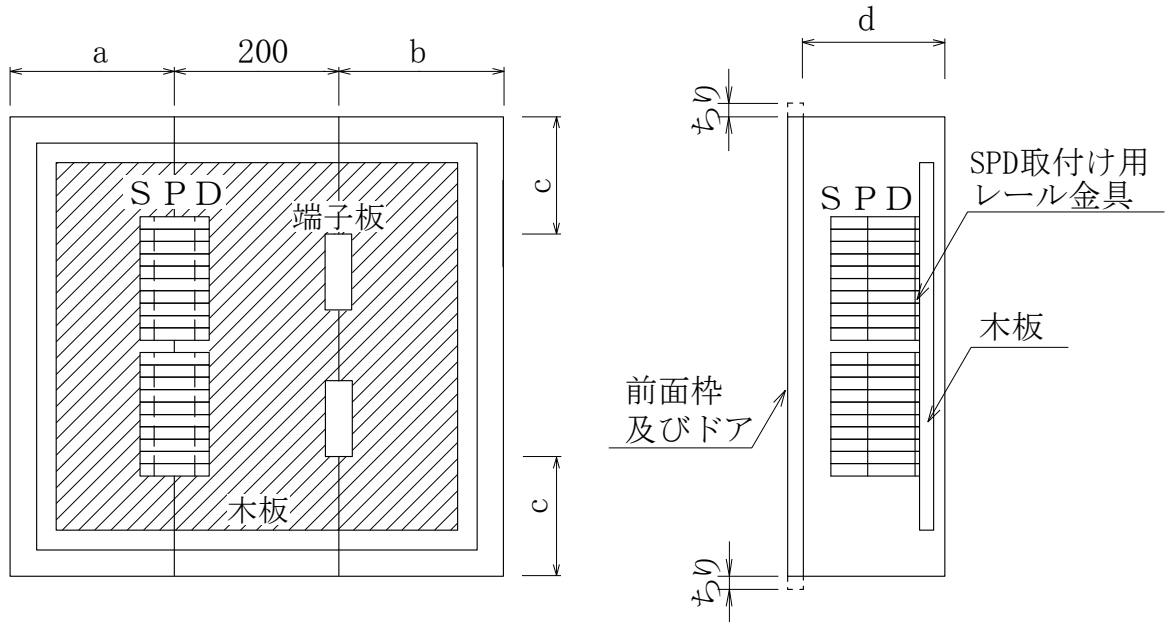

プラグイン型SPD端子盤 (B、D、E、F形端子板)

| 1列の端子 列の対数 (最大) | B・E1・F形端子板 | | | |
|-----------------------|------------|-----|-----|-----|
| | a | b | c | d |
| 10P | 150 | 110 | 110 | 160 |
| 20P | 160 | 120 | 120 | |
| 30P | 170 | 130 | 140 | |
| 40P | 180 | 140 | 160 | |
| 50P | 190 | 150 | 180 | |
| 60P | 200 | 160 | 200 | |

| 1列の端子 列の対数 (最大) | D形端子板 | | | |
|-----------------------|-------|-----|-----|-----|
| | a | b | c | d |
| 10P | 160 | 120 | 120 | 160 |
| 20P | 170 | 130 | 130 | |
| 30P | 180 | 140 | 150 | |
| 40P | 190 | 150 | 170 | |
| 50P | 200 | 160 | 190 | |
| 60P | 210 | 170 | 210 | |

- 備考 (1) 前面枠の破線部分は、埋込形の場合を示し、ちりは15~25mmとする。
 (2) セパレータを設ける場合は、セパレータと端子板間の距離を0.8bとする。
 (3) 寸法は、最小値を示す。
 (4) レール金具に取付けるものとする。

端子盤9

端子盤の標準寸法3

[単位 mm]

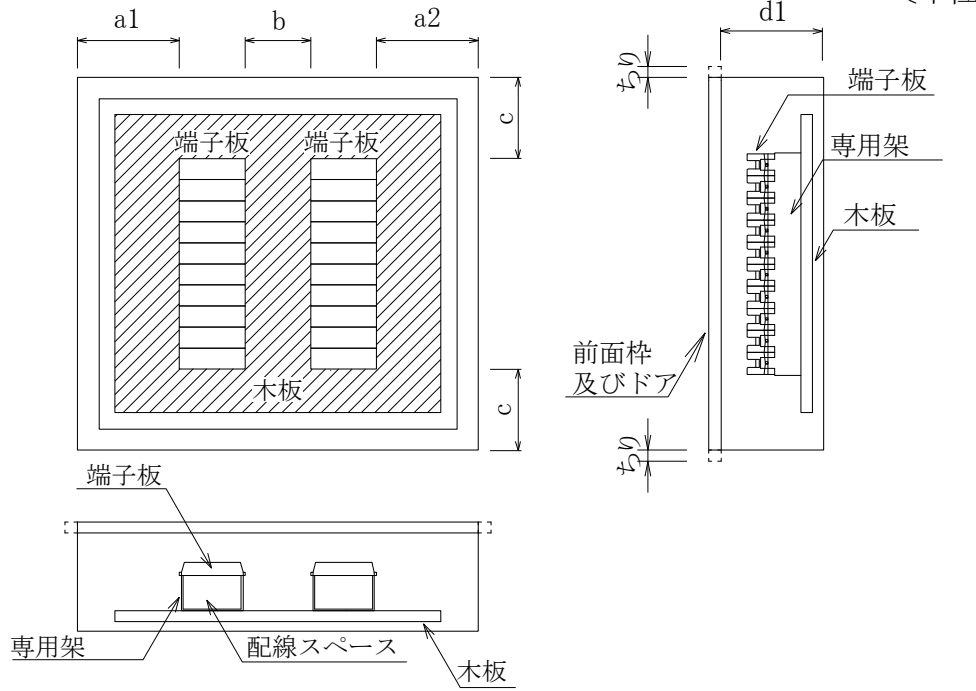

G1、G2、I形端子板 (SPDなし)

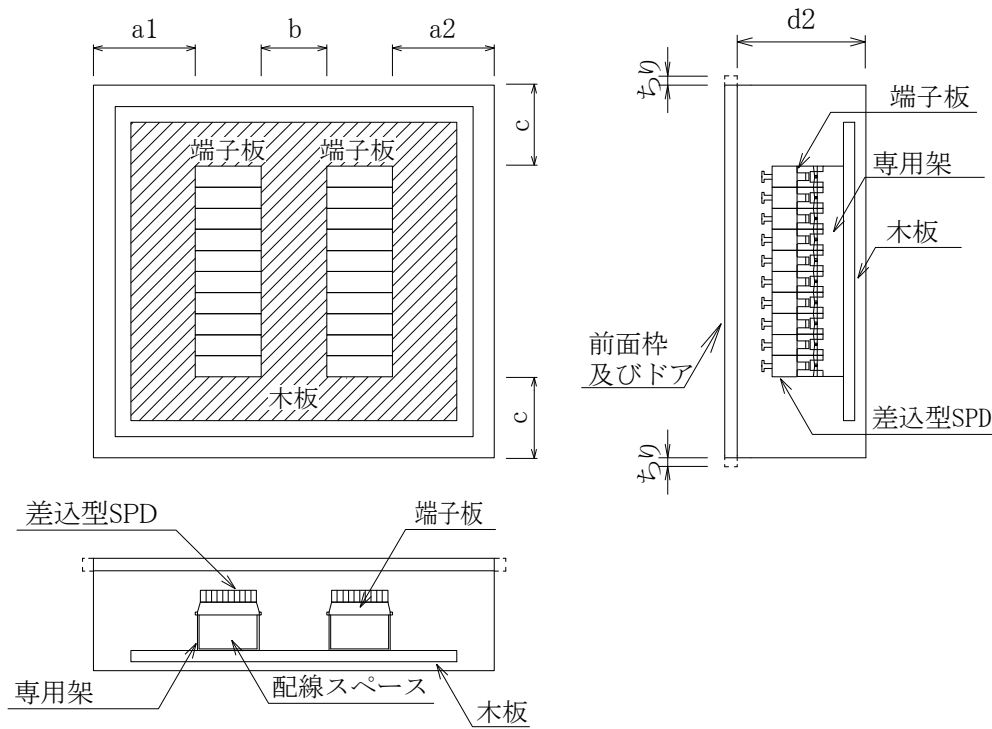

G2、I形端子板 (SPDあり)

端子盤9

端子盤の標準寸法3

[単位 mm]

| 1列の端子 列の対数 (最大) | G1、G2、I形端子板(一列の場合) | | | | | |
|-----------------------|--------------------|-----|---|-----|-----|-----|
| | a1 | a2 | b | c | d1 | d2 |
| 50P | 130 | 130 | - | 130 | 140 | 200 |
| 100P | 180 | | | 160 | | |
| 200P | 240 | 180 | | 190 | 160 | 220 |
| 300P | | 230 | | | | |

| 1列の端子 列の対数 (最大) | G1、G2、I形端子板(二列の場合) | | | | | |
|-----------------------|--------------------|-----|-----|-----|-----|-----|
| | a1 | a2 | b | c | d1 | d2 |
| 50P | 180 | 130 | 100 | 160 | 140 | 200 |
| 100P | 240 | 180 | | 190 | | |
| 200P | | | | 230 | | |
| 300P | | | | | | |

- 備考 (1) 前面枠の破線部分は、埋込形の場合を示し、ちりは15～25mmとする。
 (2) セパレータを設ける場合は、セパレータと端子板間の距離をbとする。
 (3) 寸法は、参考値とする。
 (4) d1はSPDをつけない場合の深さを示し、d2はG2形端子板、I形端子板に差込型SPDを取り付けた場合の深さを示す。
 (5) d2は、差込時のSPDの高さが75mmの場合とする。
 (6) 端子板は、専用架(下図参照)を木板に設置し、取付けるものとする。

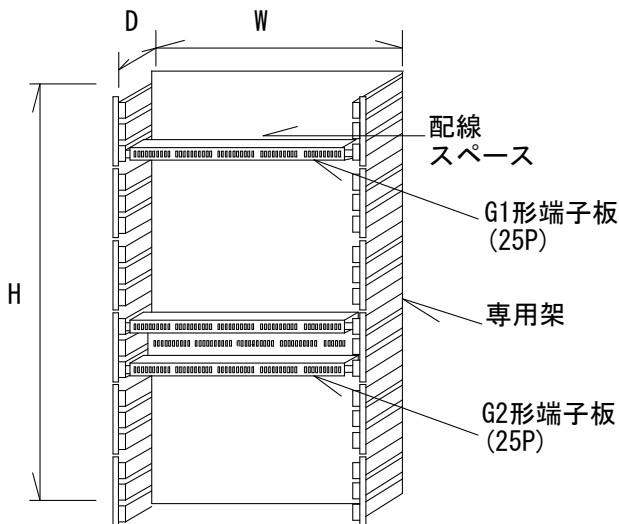

| G形取付専用架寸法 | | | W | H | D |
|-----------|----------------|--|-----|-----|----|
| G1 | 50P (G2 25P) | | 195 | 85 | 55 |
| G1 | 100P (G2 50P) | | 195 | 170 | 55 |
| G1 | 250P (G2 125P) | | 195 | 330 | 75 |
| G1 | 300P (G2 150P) | | 195 | 390 | 75 |

| I形取付専用架寸法 | | | W | H | D |
|-----------|------|--|-----|-----|----|
| I | 10P | | 105 | 20 | 45 |
| I | 20P | | 105 | 45 | 45 |
| I | 50P | | 105 | 110 | 50 |
| I | 100P | | 105 | 220 | 70 |

専用架参考図

端子盤10 集合保安器箱の標準寸法

[単位 mm]

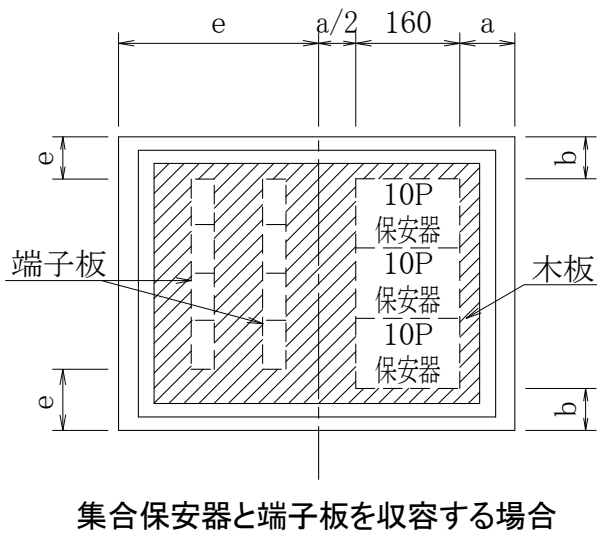
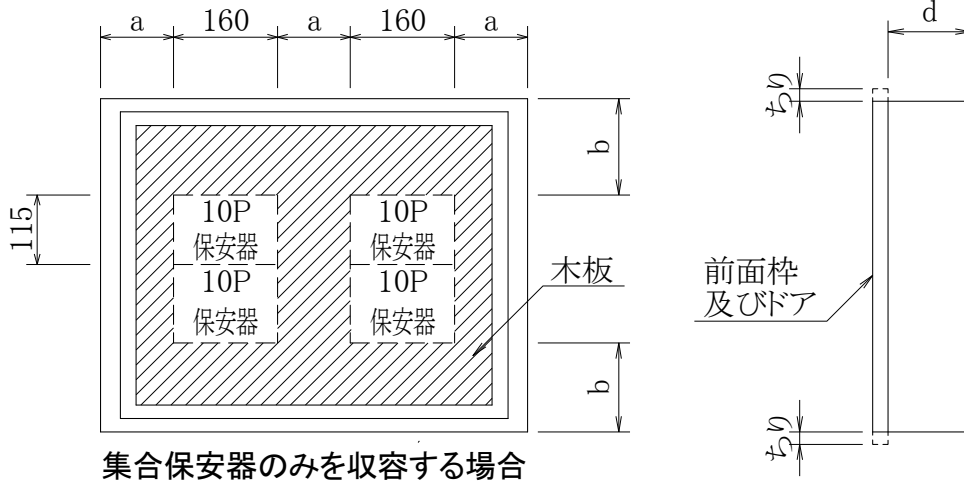

| 保安器の容量 | a | b | d | e |
|-------------|-----|-----|-----|--------------------|
| 40P以下 | 100 | 120 | 100 | 「端子盤の標準寸法」 による。 |
| 40Pを超え80P以下 | 120 | 140 | 100 | |

- 備考 (1) 木板は、配線の施工に必要な大きさとする。
 (2) 集合保安器と端子板を收容する場合で、端子板の合計が150Pを超えるものは、d寸法を120mmとする。
 (3) 前面枠の破線部分は、埋込形の場合を示し、ちりは15～25mmとする。
 (4) 寸法は、最小値を示す。

構内情報通信網

施工試験方法

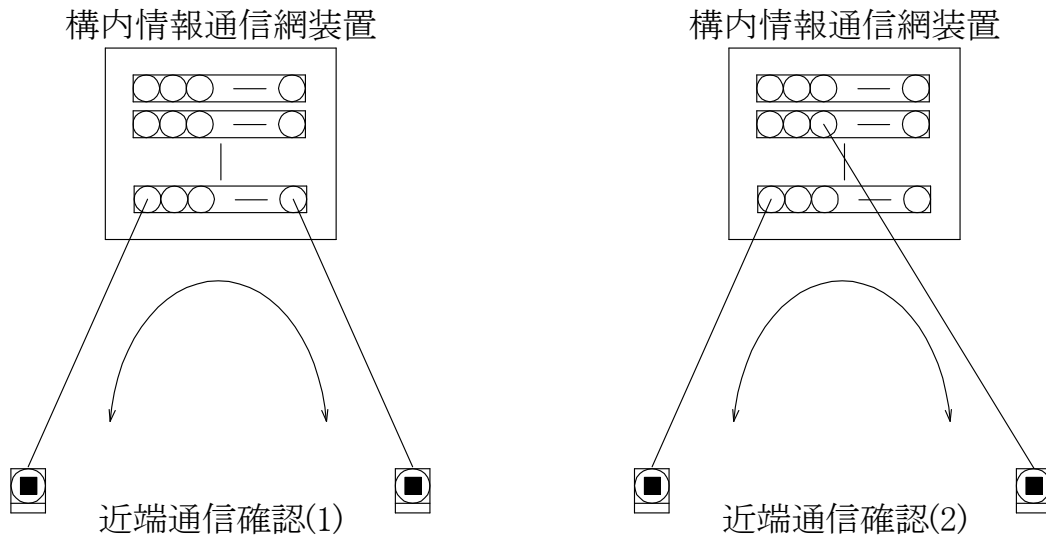

○○○ — ○ インタフェースボード

近端通信確認

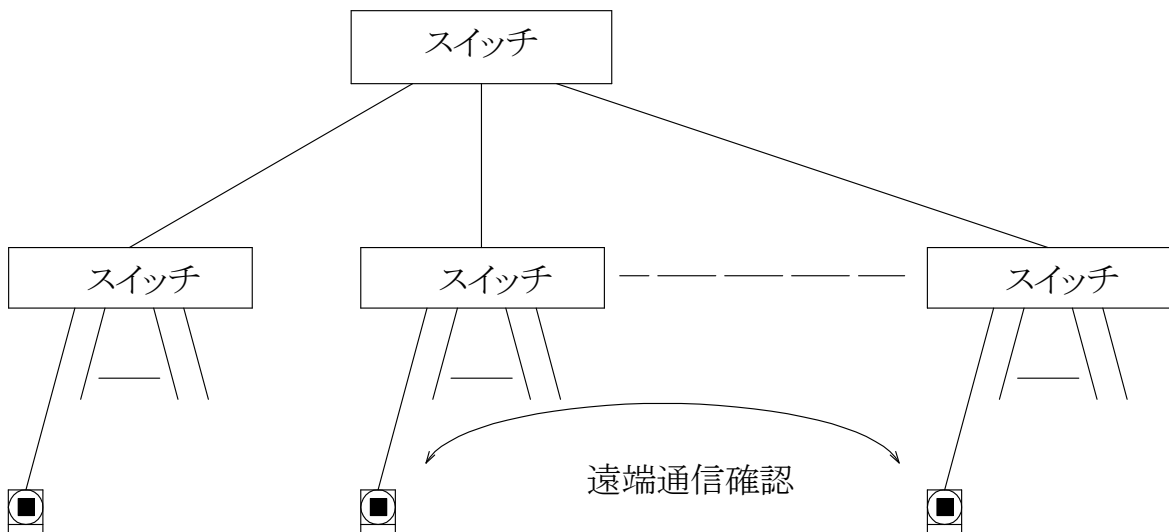

遠端通信確認

構内交換

交換機の実装数／容量

(1) 実装数

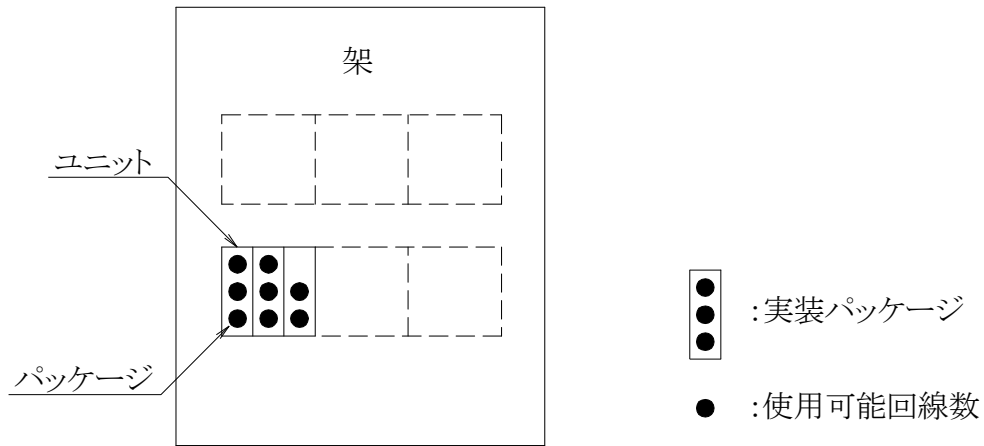

備考 当初に実装されたパッケージの範囲内で使用可能な回線数とする。

(2) 容量

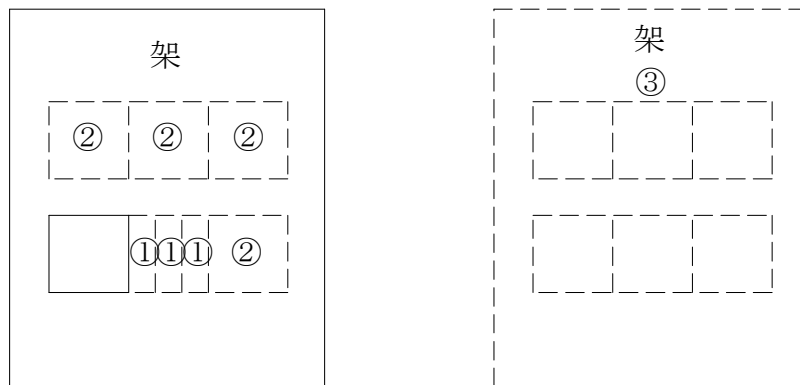

備考 ①パッケージの増設、②ユニットの増設、③架の増設等により収容可能となる回線数とする。

(3) 配置例

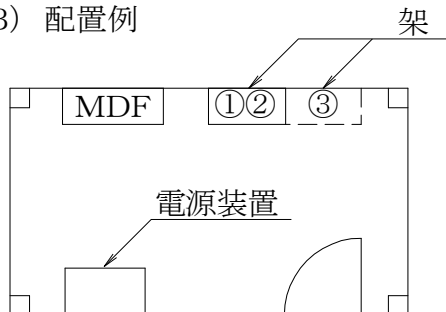

備考 電源装置は、容量に応じたものとする。ただし、ユニット又は架の中に電源装置の増設が可能な場合は、この限りでない。

情報表示1

マルチサイン装置の記号

(1) 記号

| 分類 | 記号 | 内容 |
|--------------|-------|------------------------|
| 表示方式 | JD4 | LED (4色) |
| | JDF | LED (フルカラー) |
| | JL | 液晶式 |
| 形式 | W | 壁掛形 |
| | V | 自立形 |
| サイズ (LED) | n | 画素ピッチ (mm) |
| | (n×n) | 画面サイズ(W×H(mm)) |
| サイズ (液晶式) | n | 画面サイズ(型) |
| 輝度 | n | 輝度(cd/m ²) |

(2) 形式

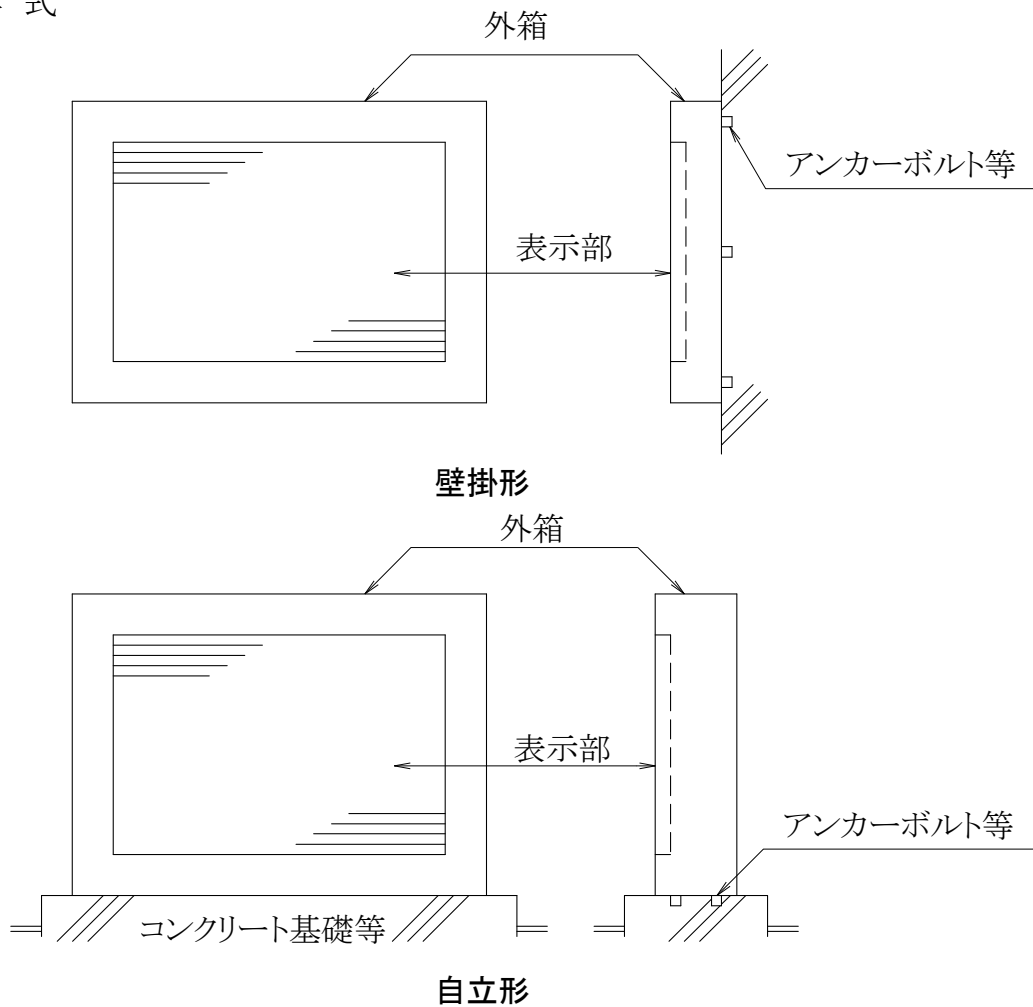

備考 図は、一例を示す。

情報表示2

マルチサイン装置の表示例

(3) 表示例

| 例 | 記号 | 説明 |
|----|---------------------------|---|
| 例1 | JD4V-6-(1,900×900)-1,200 | LED (4色)、自立形 画素ピッチ6mm、画面サイズ1,900×900mm 輝度1,200cd/m ² |
| 例2 | JDFW-16-(1,024×768)-3,500 | LED (フルカラー)、壁掛形 画素ピッチ16mm、画面サイズ1,024×768mm 輝度3,500cd/m ² |
| 例3 | JLW-60-700 | 液晶式、画面サイズ60型 輝度700cd/m ² |

出退表示1 発光ダイオード式表示盤の記号及び表示例

(1) 記号

| 分類 | 記号 | 内容 |
|---------|----------------|--------------|
| 機種 | I _P | パルス伝送式表示盤 |
| 表示方式 | 2D | 2モード形 LED |
| | 4D | 4モード形 LED |
| 形式 | W _V | 壁掛形で縦書のもの |
| | W _H | 壁掛形で横書のもの |
| 表示窓の大きさ | 10 | 30mm × 100mm |
| 窓数 | Ⓝ | Ⓝ窓 |

備考 卓上式表示器の記号もこれに準じる。ただし、表示窓の大きさ及び本体寸法は、製造者の標準とする。

(2) 表示例

| 例 | 記号 | 説明 |
|----|---------------------------------------|--------------------------------|
| 例1 | I _P 2DW _V 10-8 | 壁掛形で縦書、窓数8、パルス伝送式2モード形発光LED表示盤 |
| 例2 | I _P 4DW _H 10-16 | 壁掛形で横書、窓数16、パルス伝送式4モード形LED表示盤 |

出退表示2 表示盤、壁掛形、縦書

W_V

[単位 mm]

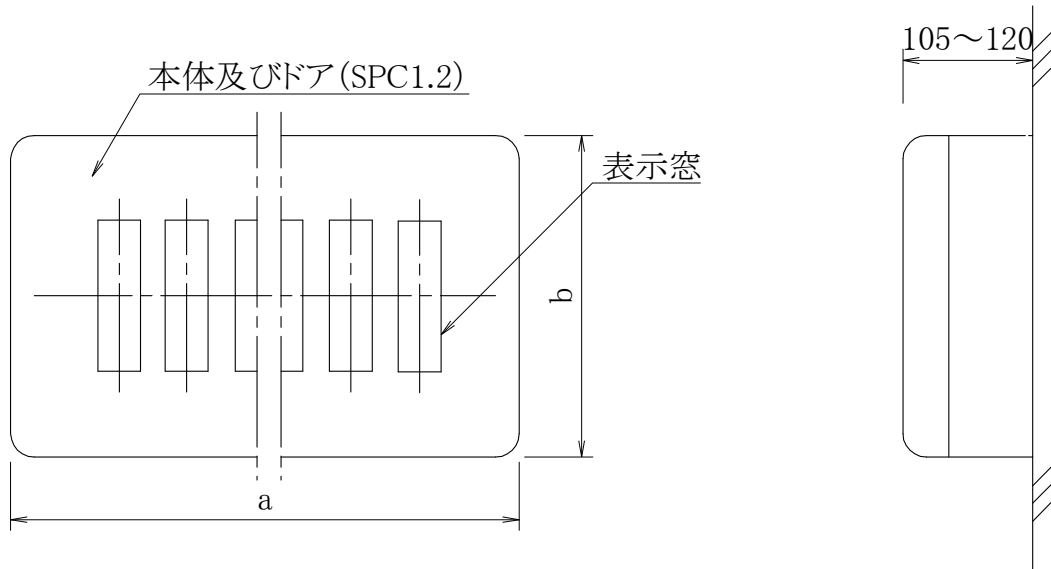

| 記 号 | 窓 数 ⑩ | 段 数 | 寸 法 | |
|---------------------------------------|----------|---------|---------|---------|
| | | | a | b |
| I _P ⓀD W _V 10-⑩ | 2 | 1 | 275~400 | 200~250 |
| | 3 | | | |
| | 4 | | | |
| | 5 | | 320~400 | |
| | 6 | | 365~400 | |
| | 7 | | 410~500 | |
| | 8 | | 455~720 | |
| | 9 | 500~720 | | |
| | 8 | 2 | 275~400 | 300~360 |
| | 10 | | 320~400 | |
| 12 | 365~500 | | | |
| 14 | 410~500 | | | |
| 16 | 455~720 | | | |

備考 (1) 形状は、一例を示す。
 (2) ⓀDは、2モード、4モードの別を示す。

出退表示3 表示盤、壁掛形、横書 W_H

[単位 mm]

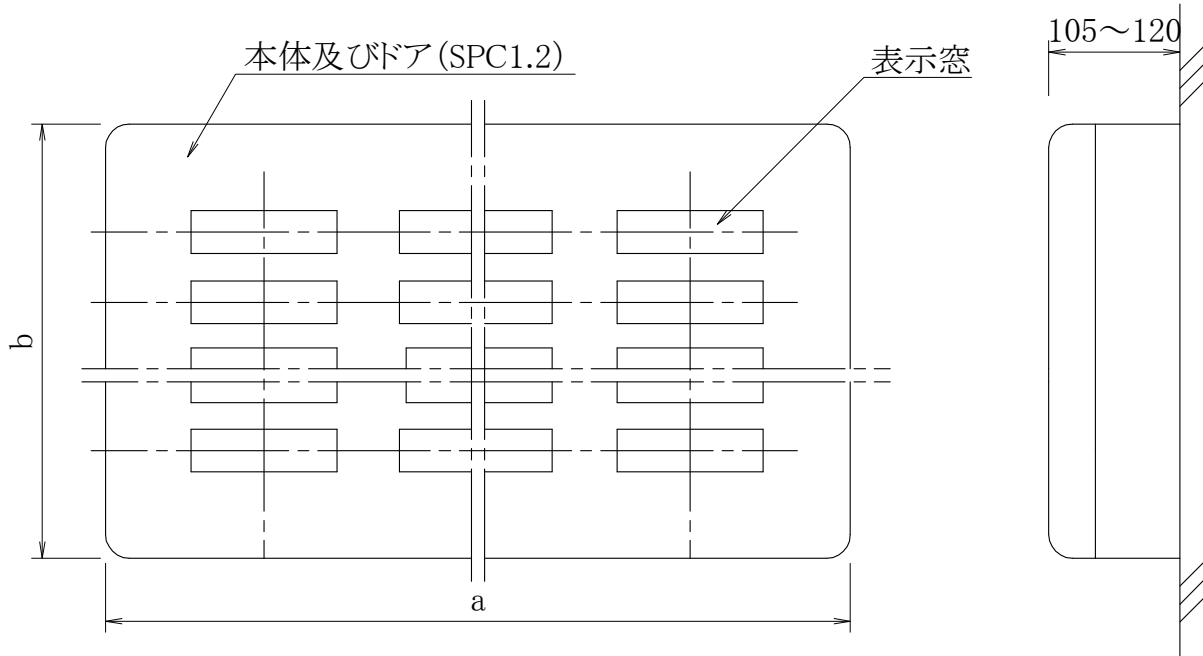

| 記 号 | 窓 数 ① | 段 数 | 寸 法 | |
|---------------------------------------|----------|-----|---------|---------|
| | | | a | b |
| I _P ⓀD W _H 10-① | 2 | 1 | 360~400 | 185~250 |
| | 4 | 2 | | |
| | 6 | 3 | 400~540 | 200~250 |
| | 12 | | 400~680 | |
| | 16 | 4 | 540~680 | 250~275 |

備考 (1) 形状は、一例を示す。
 (2) ⓀDは、2モード、4モードの別を示す。

出退表示4 発信器の記号及び表示例

(1) 記号

| 分類 | 記号 | 内容 |
|-----|----|--------------|
| 方式 | P | パルス伝送式 |
| 形状 | S2 | 押ボタンスイッチ＋表示窓 |
| | S3 | 表示窓兼押ボタンスイッチ |
| | S5 | 押ボタンスイッチ |
| 形式 | F | 埋込形 |
| | Dv | 卓上形 |
| 発信数 | ① | 発信数① |

(2) 表示例

| 記号 | 説明 |
|--------|----------------------------------|
| PS2F-1 | パルス伝送式の発信器、押ボタンスイッチ＋表示窓、埋込形、発信数1 |

出退表示5 発信器(埋込形、卓上形)

- PS2F-①
- PS3F-①
- PS5F-①
- PS2Dv-①
- PS3Dv-①

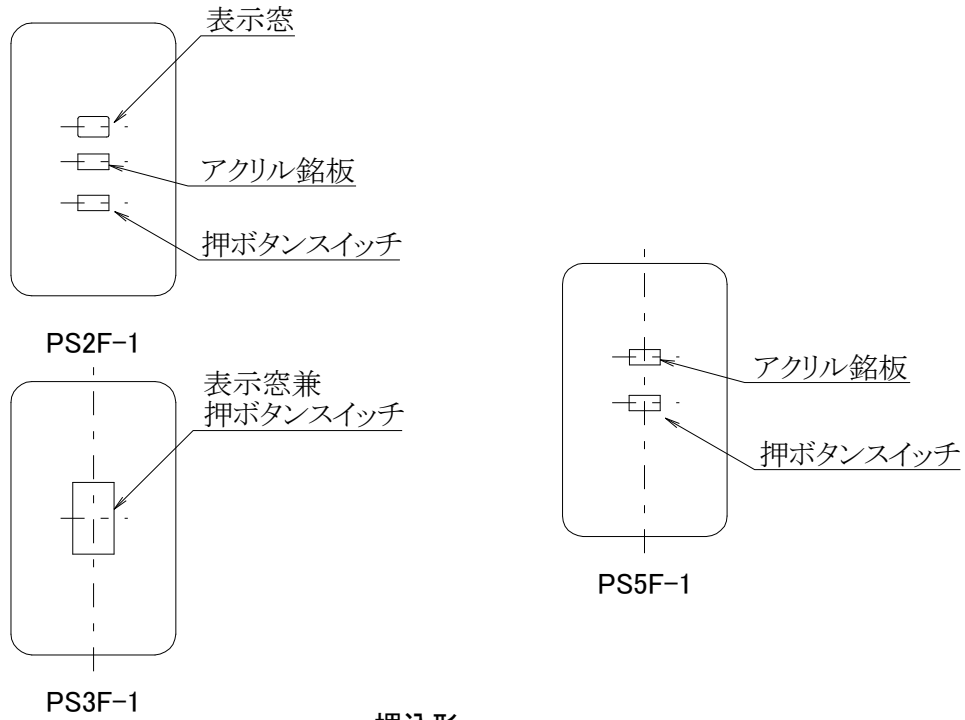

埋込形

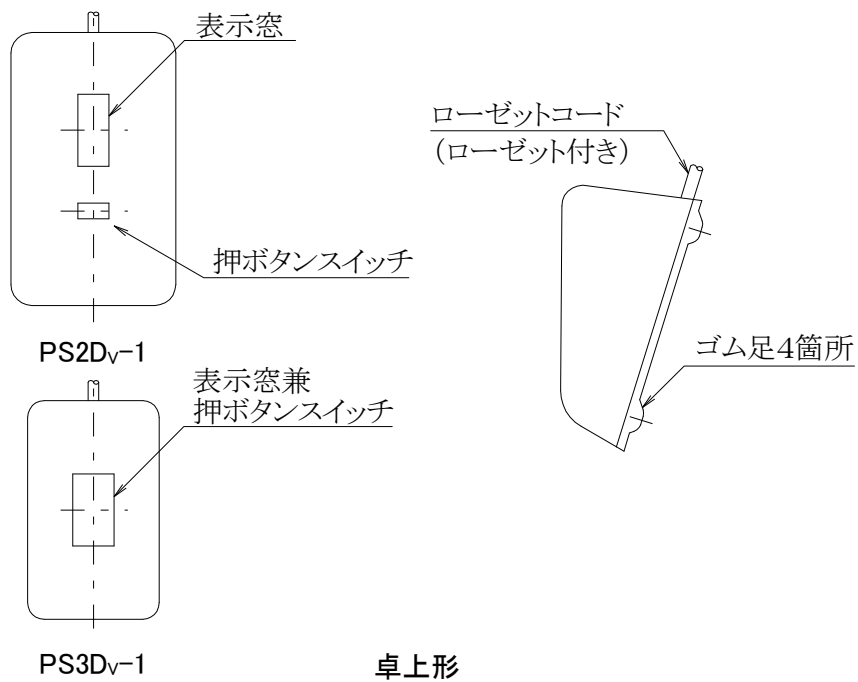

卓上形

備考 (1) 形状は、一例を示す。
 (2) 図は、発信数1の場合を示す。

時刻表示1 親時計の記号及び表示例

CR
CW

(1) 記号

| 分 | 類 | 記号 | 内 容 |
|--------|------|-----------------|------------|
| 親時計の種類 | ラック形 | CR ^㊸ | 水晶式親時計 m回線 |
| | 壁掛形 | CW ^㊸ | |
| 組込機器 | | P ^㊸ | プログラムタイマ |
| | | M | 電子式チャイム |

備考 (1) ㊸、㊸ は、出力回線数及び回路数を記載する。
(2) 時刻補正の方式は特記による。

(2) 表示例

| 記号 | 説 明 |
|-----------------------------------|--|
| CR ₄ -P ₁ M | ラック形水晶式親時計4回線、1回路のプログラムタイマ及び電子式チャイム組込み |

(3) ラック形水晶式親時計4回線の組合せ例

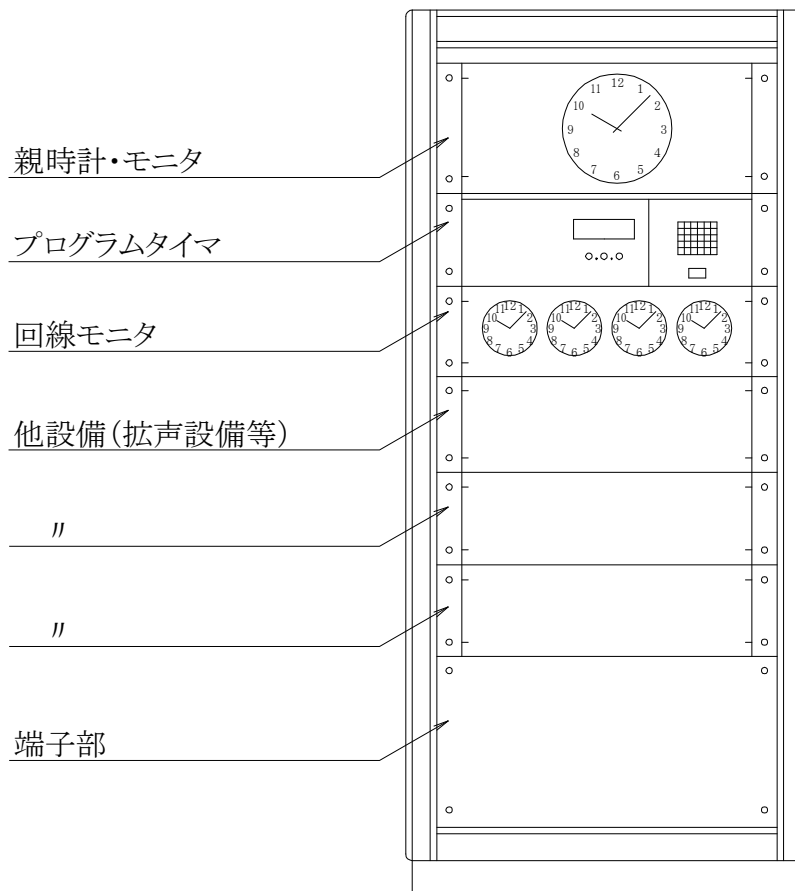

時刻表示2

子時計の記号1

[単位 mm]

(1) 記号

| 分類 | 記号 | 内容 | | |
|-----------------|-----------------|-----------------------------|-------------------|-------------------|
| 時計の種類 | S | アナログ子時計 | | |
| | D | デジタル子時計 | | |
| 形式 | W | 壁掛形 | | |
| | E | 半埋込形 | | |
| | F | 埋込形 | | |
| | T | 天井つり下げ片面形 | | |
| | Tw | 天井つり下げ両面形 | | |
| | B | サイドブラケット片面形 | | |
| | Bw | サイドブラケット両面形 | | |
| | アナログ子時計 公称寸法 | R ₂₅ | 丸形 D | 250 |
| R ₃₀ | | 300 | | |
| R ₃₅ | | 350 | | |
| R ₄₂ | | 410 | | |
| — | | 角形 | 縦寸法D ₁ | 横寸法D ₂ |
| A ₂₂ | | | 250 | 250 |
| A ₃₃ | | | 300 | 300 |
| A ₂₃ | | | 250 | 350 |
| A ₃₄ | | | 300 | 410 |
| A ₃₅ | | | 350 | 500 |
| アナログ子時計 表面 | G _p | 表面 平面ガラス付き | | |
| | N | 文字板及び文字片を露出し、 表面ガラスのないもの | | |
| デジタル子時計 公称寸法 | H ₀₈ | 文字高 a | 80 | |
| | H ₁₀ | | 100 | |
| | H ₁₂ | | 120 | |
| | H ₂₀ | | 200 | |
| デジタル子時計 表示形式 | LE | LED | | |

備考 (1) アナログ子時計の公称寸法とは壁掛形又は半埋込形子時計の場合は、箱体の最小寸法をいう。また、埋込形子時計の場合は文字片外側の最小寸法をいう。

(2) デジタル子時計の公称寸法とは文字高の最小寸法をいう。

時刻表示3

子時計の記号2

(2) 記号(アナログ子時計文字形式、印刷文字)

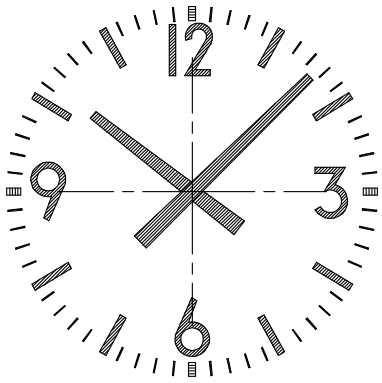
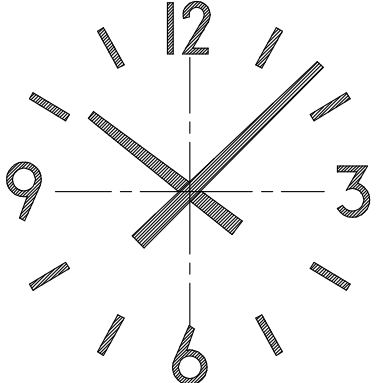
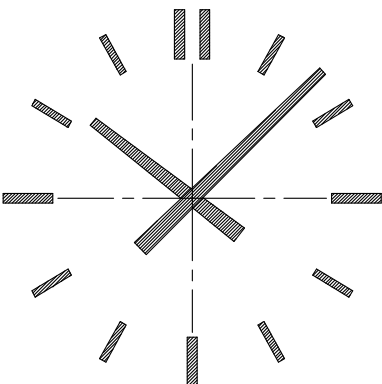
| 文字形式 | B ₁ | B ₂ |
|------|--|--|
| 形状 |  |  |
| 文字形式 | D ₂ | |
| 形状 |  | |

備考 印刷文字は、文字板に印刷したものとする。

時刻表示4 子時計の記号3、表示例

(3) 記号(アナログ子時計文字形式、文字片取付)

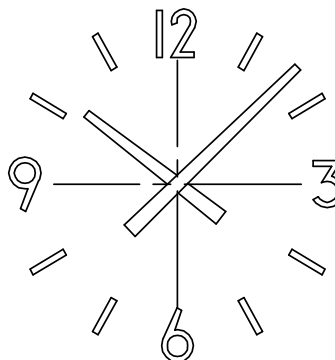
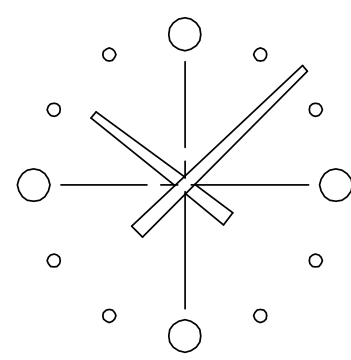
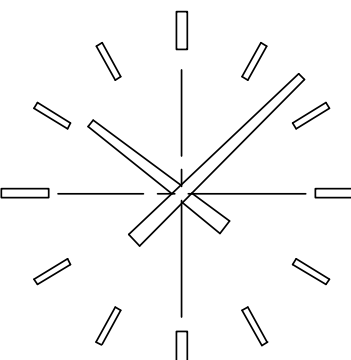
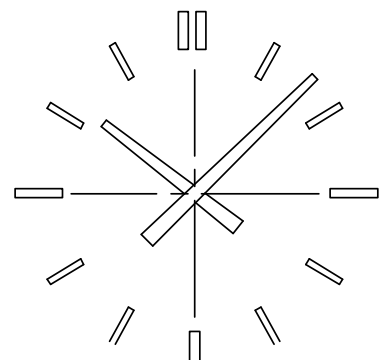
| | | |
|------|--|---|
| 文字形式 | J ₁ (取付形状:円) J ₂ (取付形状:楕円) | L ₁ (文字片が円板状のもの) L ₂ (文字片が球状のもの) |
| 形状 |  |  |
| 文字形式 | K ₁ (取付形状:円) K ₂ (取付形状:楕円) | K ₃ (取付形状:円) K ₄ (取付形状:楕円) |
| 形状 |  |  |

- 備考 (1) 文字片は、A1P又はBSP 3.0(指定色)とする。
 (2) 文字片取付は、子時計表面がNの場合に適用する。

| 例 | 記号 | 説明 |
|----|--|--|
| 例1 | SWR ₃₀ -G _P B ₁ | 壁掛形アナログ子時計、丸形公称寸法300mm、表面平面ガラス付き、文字形式B ₁ の子時計 |
| 例2 | SEA ₂₃ -N _J ₂ | 半埋込形アナログ子時計、角形公称寸法250mm×350mm、文字板及び文字片露出、文字形式J ₂ の子時計 |
| 例3 | SFR ₃₀ -N _K ₁ | 埋込形アナログ子時計、丸形公称寸法300mm×300mm、文字板及び文字片露出、文字形式K ₁ の子時計 |
| 例4 | DTwH ₁₂ -LE | 天井つり下げ両面形デジタル子時計、文字高公称寸法120mm、表示形式LED |

時刻表示5 アナログ子時計（壁掛形）

SW A₂₂-G_PⓈ
 SW A₃₃-G_PⓈ
 SW R₃₀-G_PⓈ

〔単位 mm〕

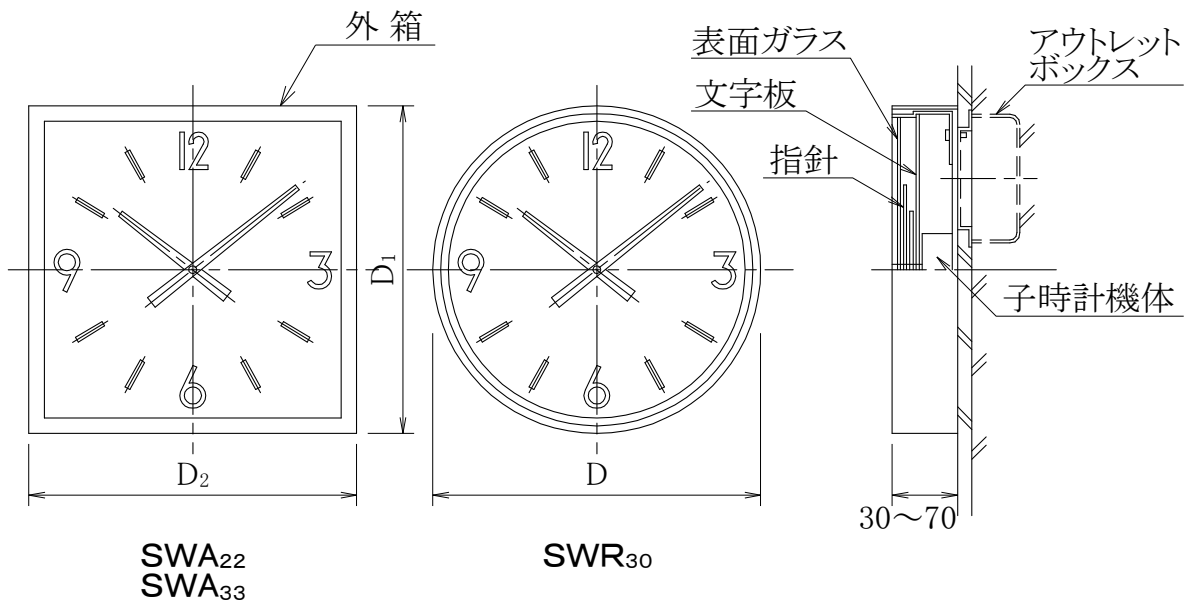

| | |
|-------|--------------------------|
| 外箱 | SPC 0.5 (指定色) |
| 文字板 | SPC又はSPCで補強したA1P 0.5(白色) |
| 指針 | A1P、SPC 0.3又はBSP 0.2(黒色) |
| 表面ガラス | t2.0 |
| 文字 | 印刷文字 |

- 備考 (1) 図は、文字形式のうちB₂ の場合を示す。
 (2) アウトレットボックスの位置は、一例を示す。
 (3) Ⓢは、文字形式を示す。

時刻表示6 アナログ子時計(半埋込形)

SEA₂₃-N^⑤
 SEA₃₄-N^⑤
 SEA₃₅-N^⑤
 SER₂₅-N^⑤
 SER₃₀-N^⑤
 SER₃₅-N^⑤

[単位 mm]

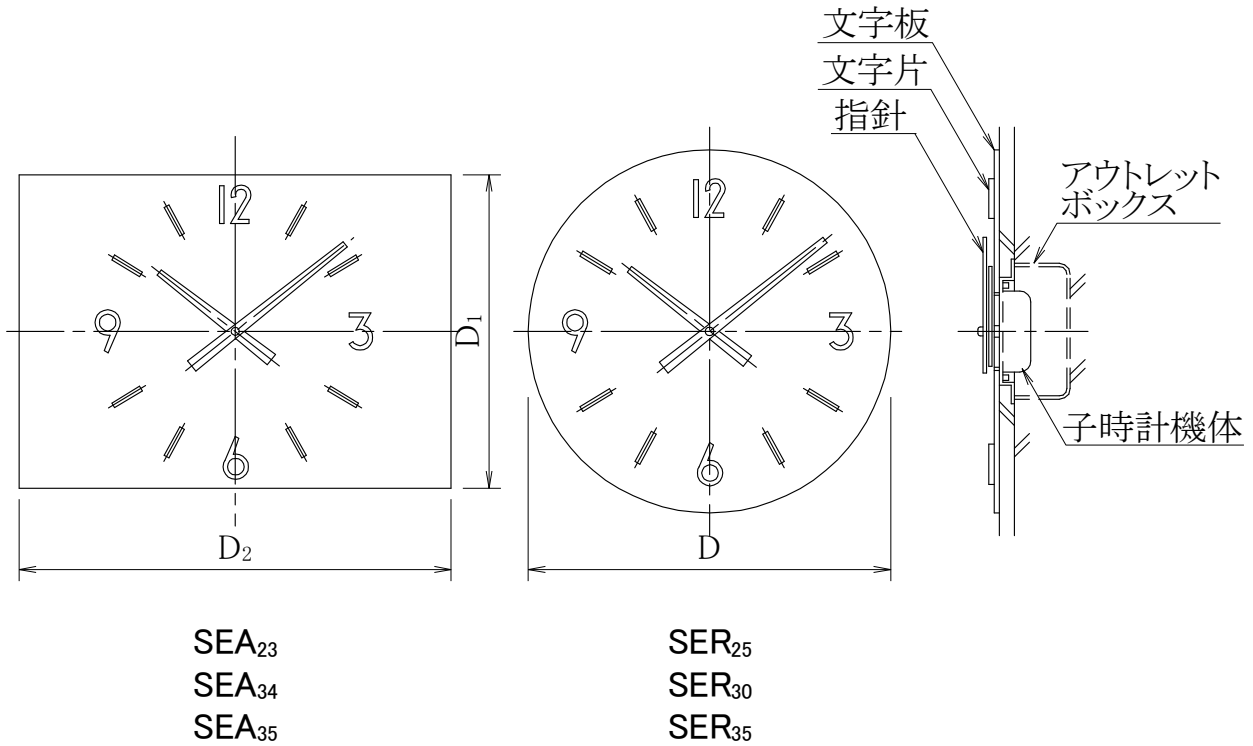

| | |
|-------|---------------------------|
| 文 字 板 | PMMA 3.0 (指定色) |
| 指 針 | A1P、SPC 0.3又はBSP 0.2(指定色) |
| 文 字 | 文字片取付け |

- 備考 (1) 図は、文字形式のうちJ₁の場合を示す。
 (2) アウトレットボックスの位置は、一例を示す。
 (3) ⑤は、文字形式を示す。

時刻表示7 アナログ子時計(埋込形)

SFR₃₀-N[㊟]
SFR₃₅-N[㊟]
SFR₄₂-N[㊟]

[単位 mm]

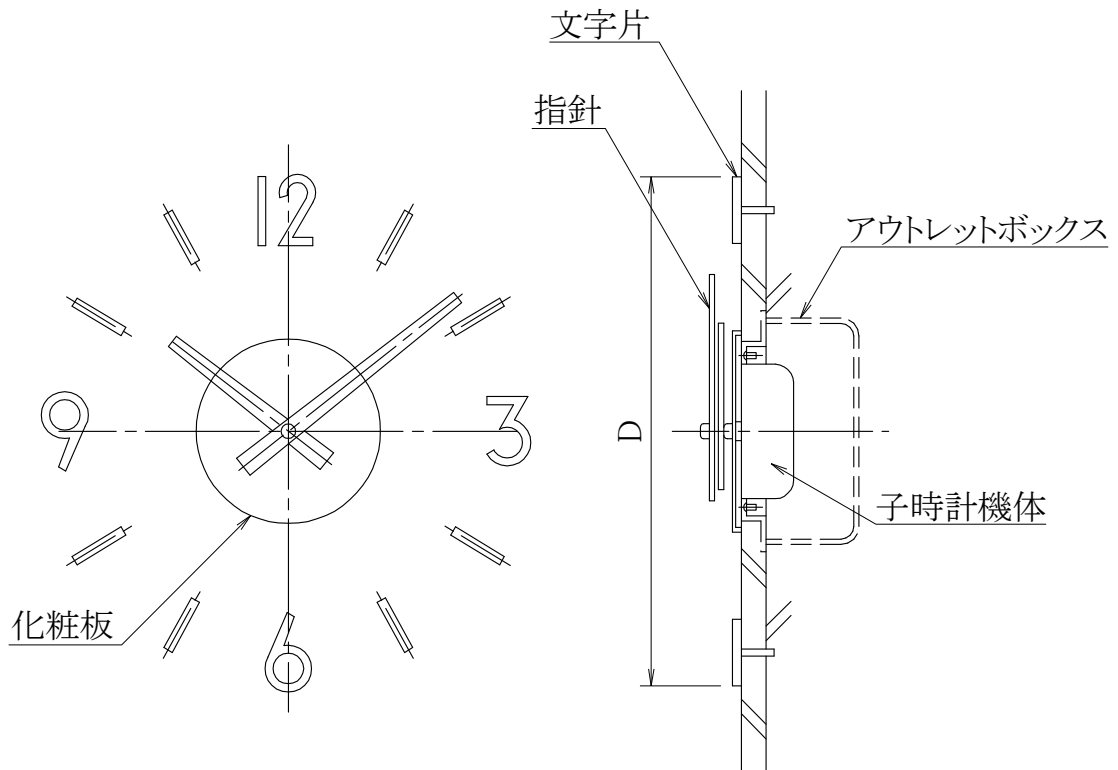

| | |
|-------|---------------------------|
| 化 粧 板 | BSP 0.8(指定めっき) |
| 指 針 | A1P、SPC 0.3又はBSP 0.2(指定色) |
| 文 字 | 文字片取付け |

- 備考 (1) 図は、文字形式のうちJ₁の場合を示す。
 (2) アウトレットボックスの位置は、一例を示す。
 (3) ㊟は、文字形式を示す。

時刻表示8

アナログ子時計
(天井つり下げ形)

STwA33-Gp[㊟]
STA33-Gp[㊟]

[単位 mm]

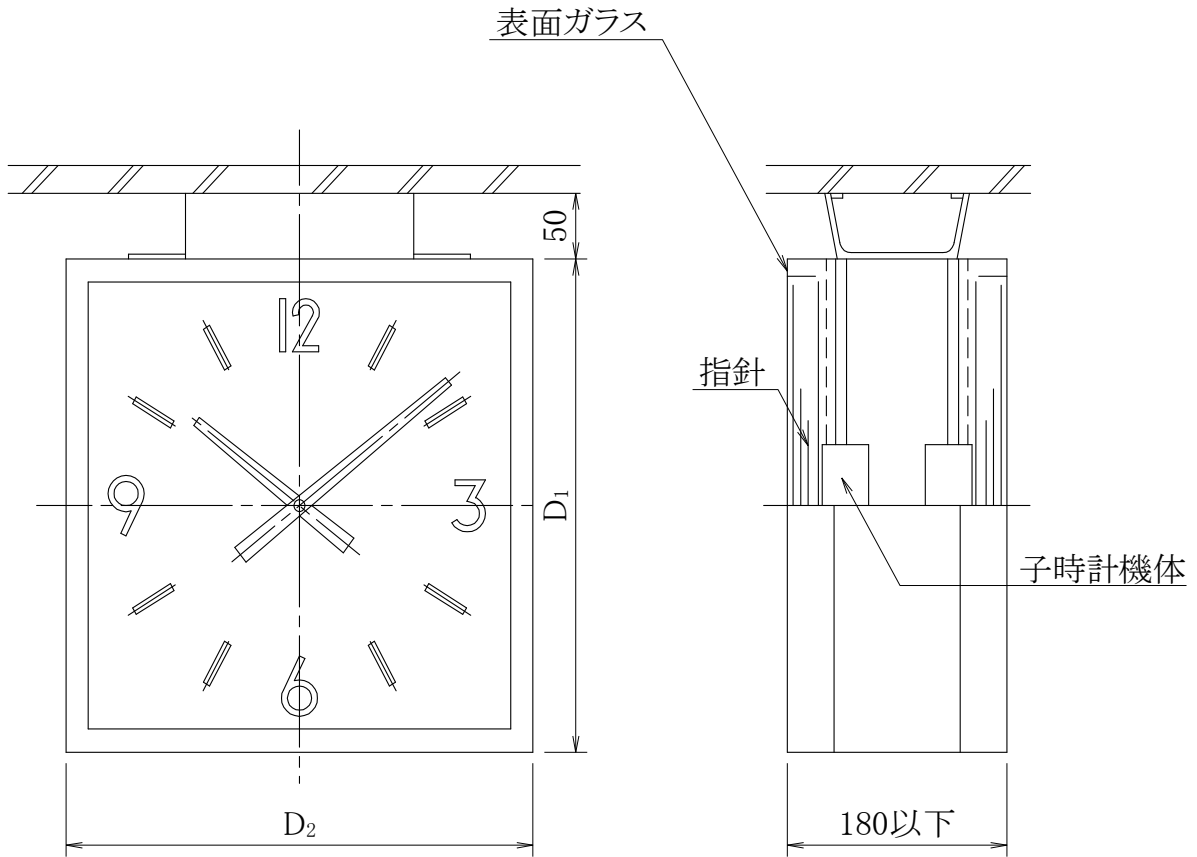

| | |
|-------|--------------------------|
| 外箱 | SPC 0.6(指定色) |
| 文字板 | SPC又はSPCで補強したA1P 0.5(白色) |
| 指針 | A1P、SPC 0.3又はBSP 0.2(黒色) |
| 表面ガラス | t2.0 |
| 文字 | 印刷文字 |

備考 (1) 図は、文字形式のうちB₂の場合を示す。
(2) ㊟は、文字形式を示す。

時刻表示9 アナログ子時計(サイドブラケット形) SBwA₃₃-Gp[㊟]
SBA₃₃-Gp[㊟]

〔単位 mm〕

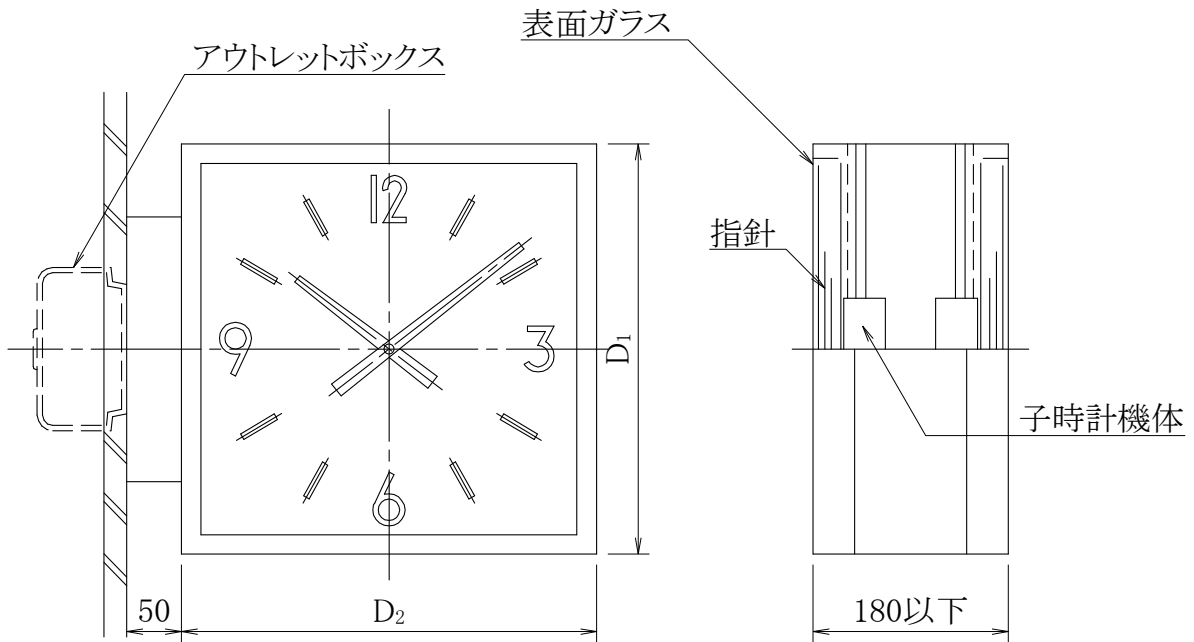

| | |
|-------|---------------------------|
| 外箱 | SPC 0.6(指定色) |
| 文字板 | SPC又はSPCで補強したA1P 0.5(白色) |
| 指針 | A1P、SPC 0.3又は黒BSP 0.2(黒色) |
| 表面ガラス | t2.0 |
| 文字 | 印刷文字 |

- 備考 (1) 図は、文字形式のうちB₂の場合を示す。
 (2) アウトレットボックスの位置は、一例を示す。
 (3) ㊟は、文字形式を示す。

時刻表示10 デジタル子時計
(壁掛形・半埋込形)

- DWH₀₈-⑤
- DWH₁₀-⑤
- DWH₁₂-⑤
- DWH₂₀-⑤
- DEH₀₈-⑤
- DEH₁₀-⑤
- DEH₁₂-⑤
- DEH₂₀-⑤

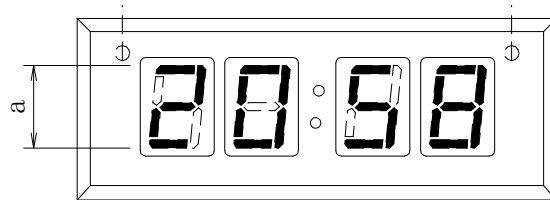

[単位 mm]

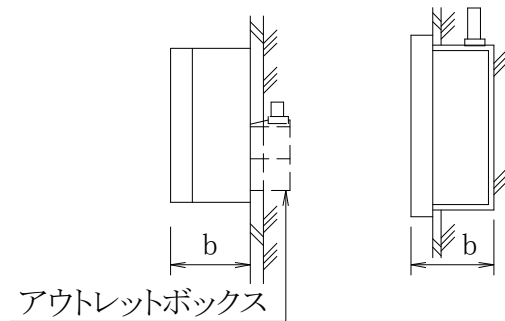

DW
(壁掛形)

DE
(半埋込形)

| 形 式 | b |
|-----------------|-------|
| H ₀₈ | 121以下 |
| H ₁₀ | |
| H ₁₂ | |
| H ₂₀ | 135以下 |

| | |
|-----|--------------|
| 外 箱 | SPC 0.6(指定色) |
| 表 面 | 透明ガラス又はアクリル |
| 表 示 | LED |
| 文 字 | 白色 |

- 備考 (1) 形状は、一例を示す。
 (2) アウトレットボックスの位置は、一例を示す。
 (3) ⑤は、表示形式を示す。

時刻表示11

デジタル子時計
(天井つり下げ形)

DTwH08-⑤
DTwH10-⑤
DTwH12-⑤
DTwH20-⑤

[単位 mm]

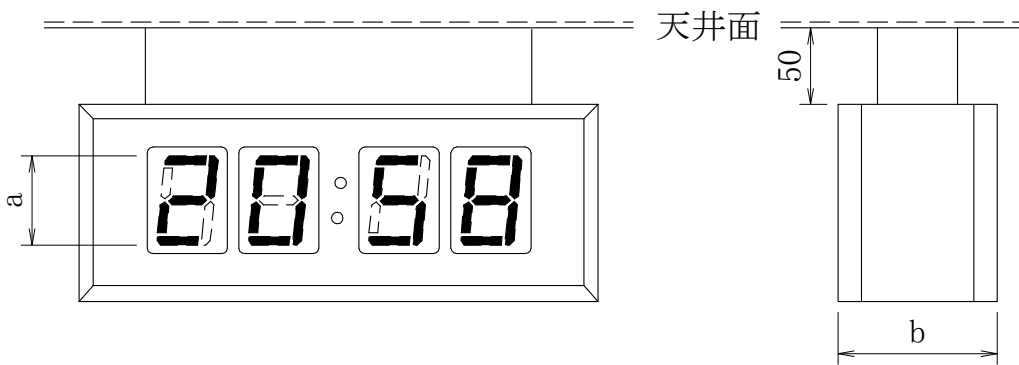

| 形 式 | b |
|-----------------|-------|
| H ₀₈ | 200以下 |
| H ₁₀ | 220以下 |
| H ₁₂ | |
| H ₂₀ | 250以下 |

| | |
|-----|--------------|
| 外 箱 | SPC 0.6(指定色) |
| 表 面 | 透明ガラス又はアクリル |
| 表 示 | LED |
| 文 字 | 白色 |

備考 (1) 形状は、一例を示す。
(2) ⑤は、表示形式を示す。

映像・音響1 プロジェクタ及びスクリーンの記号

(1) プロジェクタの記号

| 分類 | 記号 | 内容 |
|--------|-----|------------------|
| 種類 | P | プロジェクタ |
| 形式 | F1 | 前面投写式 天井つり下げ形 |
| | F2 | 前面投写式 床置形 |
| | F3 | 前面投写式 壁付形 |
| | B1 | 背面投写式 反射透過形 |
| | B2 | 背面投写式 キャビネット形 |
| | B3 | 背面投写式 キャビネット組合せ形 |
| | B4 | 背面投写式 直射透過形 |
| 投射距離 | L1 | 標準 |
| | L2 | 短焦点 |
| | L3 | 超短焦点 |
| 明るさ* | II | 2,000lm以上 |
| | III | 3,000lm以上 |
| | V | 5,000lm以上 |
| 解像度 | A | 1,024×768ドット以下 |
| | A2 | 1,280×800ドット |
| | B | 1,280×1,024ドット |
| | C | 1,600×1,200ドット |
| | D | 1,920×1,080ドット |
| | E | 1,920×1,200ドット以上 |
| コントラスト | X | 400:1以上 |
| | Y | 1,000:1以上 |

備考 明るさの測定方法は、JIS X 6911「情報技術－事務機器－仕様書様式－データプロジェクタ」附属書Bによる。

注 * 投写方式が、F1、F2、F3、B1、B4の場合に適用する。

(2) スクリーンの記号

| 分類 | 記号 | 内容 |
|------|-----|----------|
| 形式 | S1 | 反射マット形 |
| | S2a | 反射ビーズ形 |
| | S2b | 反射細密ビーズ形 |
| | S3 | 反射ストライプ形 |
| | S4 | 透過形 |
| 収納方式 | W | 壁固定式 |
| | E | 電動巻上式 |
| | S | ばね巻上式 |
| | F | 床収納式 |

備考 背面投写式の収納方式は、壁固定式とする。

(3) スクリーンサイズ

| 記号 | スクリーン概略寸法 | |
|----------|-----------|--------|
| 60、60W | 1,524 mm | (60型) |
| 70、70W | 1,778 mm | (70型) |
| 80、80W | 2,032 mm | (80型) |
| 90、90W | 2,286 mm | (90型) |
| 100、100W | 2,540 mm | (100型) |
| 110、110W | 2,794 mm | (110型) |
| 120、120W | 3,048 mm | (120型) |
| 130、130W | 3,302 mm | (130型) |
| 140、140W | 3,556 mm | (140型) |
| 150、150W | 3,810 mm | (150型) |
| 160、160W | 4,064 mm | (160型) |
| 170、170W | 4,318 mm | (170型) |
| 180、180W | 4,572 mm | (180型) |
| 190、190W | 4,826 mm | (190型) |
| 200、200W | 5,080 mm | (200型) |

備考 (1) キャビネット組合せ形のサイズは、適用しない。

(2) 概略寸法は、画面対角線上での寸法を示す。

(3) 記号のWなしは標準形(縦横比3:4)、W付は広角(ワイド)形(縦横比10:16又は9:16)を示す。

映像・音響2

プロジェクタの形式

前面投写式

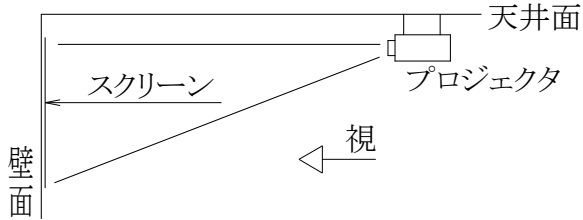

天井つり下げ形 (F1)

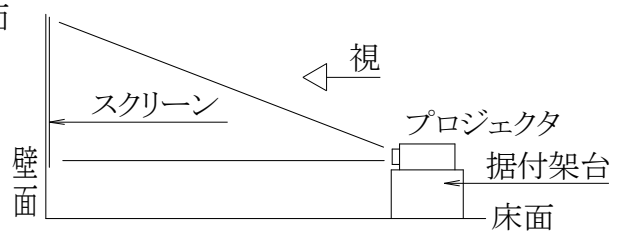

床置形 (F2)

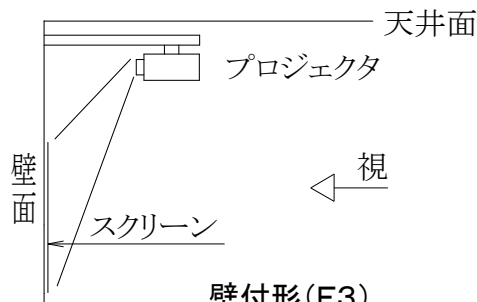

壁付形 (F3)

背面投写式

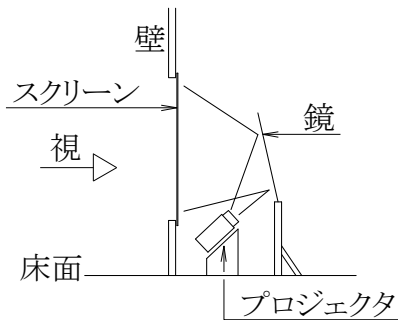

反射透過形 (B1)

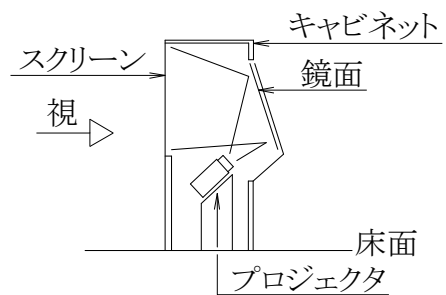

キャビネット形 (B2)

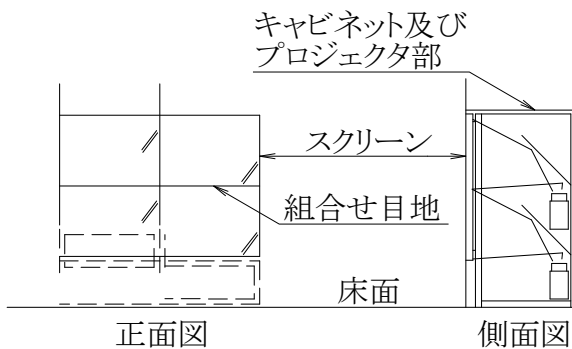

キャビネット組合せ形 (B3)

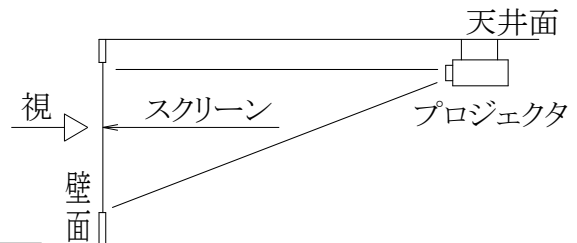

直射透過形 (B4)

備考 図は、一例を示す。

映像・音響3 プロジェクタ及びスクリーンの表示例

| 例 | 記号 | 説明 |
|----|-----------------------|---|
| 例1 | PF1L1VEY-S1E-200W | 前面投写式天井つり下げ形のプロジェクタで、投射距離はL1形、明るさはV形、解像度はE形、コントラストはY形のもの。スクリーンは反射マット形電動巻上式スクリーンで、広角形200型のもの。 |
| 例2 | PF2L1IIBX-S2aE-100 | 前面投写式床置形のプロジェクタで、投射距離はL1形、明るさはII形、解像度はB形、コントラストはX形のもの。スクリーンは反射ビーズ形電動巻上式スクリーンで、標準形100型のもの。 |
| 例3 | PF3L2IIIA2Y-S2bW-100W | 前面投写式壁付形の短焦点プロジェクタで、投射距離はL2形、明るさはIII形、解像度はA2形、コントラストはY形のもの。スクリーンは反射細密ビーズ形壁固定式スクリーンで、広角形100型のもの。 |
| 例4 | PB2L1DY-S4-80 | 背面投写式キャビネット形のプロジェクタで、投射距離はL1形、解像度はD形、コントラストはY形のもの。スクリーンは透過形で、標準形80型のもの。 |

拡声1

スピーカの記号及び表示例

(1) 記号

| 分類名称 | 記号 | 内容 | | | |
|--------------|----------------|------------------|------------------|----------|----------------|
| | S | スピーカ | | | |
| 形式 | - | スピーカ取付け形式 | キャビネット | キャビネット材質 | バツフル面又は化粧パネル材質 |
| | W ₁ | 壁掛形 | 有 | 合成樹脂製 | 合成樹脂製 |
| | W ₂ | | | 木製 | 布張り |
| | C ₄ | 天井埋込形 | 無(防じん袋入又は防じんカバー) | - | 合成樹脂製 |
| | C ₆ | | | - | 金属製 |
| | | H | ホーンスピーカ | | |
| 性能*1 | H _i | Hi増幅器用スピーカ | | | |
| | L ₀ | Lo増幅器用スピーカ | | | |
| 定格入力 | ① | ①W以上のもの | | | |
| アッテネータ* 1 | V ₀ | アッテネータを内蔵しないもの | | | |
| | V ₃ | 3線式アッテネータを内蔵するもの | | | |
| 化粧パネルの形状*1*2 | K | 角形 | | | |
| | M | 丸形 | | | |

注 *1 ホーンスピーカには適用しない。

*2 天井埋込形のスピーカのみに適用する。

(2) 表示例

| 例 | 記号 | 説明 |
|----|--|--|
| 例1 | SW ₂ H _i -3V ₀ | 壁掛形木製キャビネット、バツフル面布張りで性能Hi形、定格入力3W以上、アッテネータを内蔵しないスピーカ |
| 例2 | SC ₄ H _i -1V ₃ -M | 天井埋込形防じん袋入で化粧パネルが丸形合成樹脂製、性能Hi形、定格入力1W以上、3線式アッテネータを内蔵するスピーカ |
| 例3 | SH-10 | 定格入力10W以上のホーンスピーカ |

拡声2

壁付アッテネータ

(1) 記号

| 分類 | 記号 | 内容 |
|---------|----|-----------|
| 名称 | V | 3線式アッテネータ |
| 定格容量 | Ⓝ | Ⓝ W以上のもの |
| プレートの種類 | S | 金属製 |
| | P | 合成樹脂製 |

備考 (1) 図は、一例を示す。

(2) 4段以上の切替式調節つまみを設ける。

(3) 調節目盛付とし、調節目盛は、プレート又はつまみに設ける。

(2) 形式

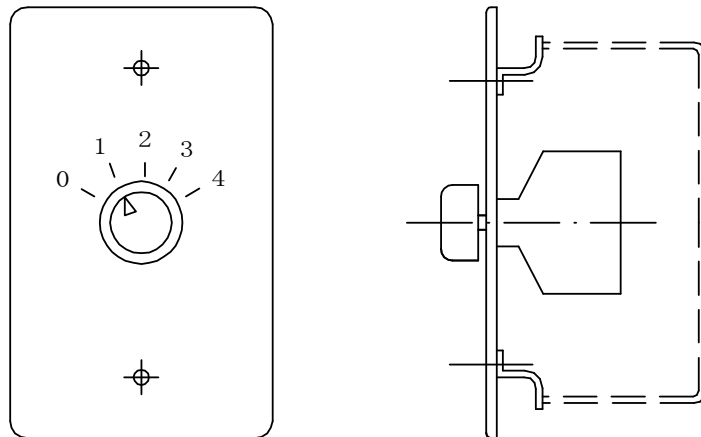

(3) 表示例

| 例 | 記号 | 説明 |
|----|------|------------------------------|
| 例1 | V-1S | 定格容量1W以上、金属製プレートの3線式アッテネータ |
| 例2 | V-3P | 定格容量3W以上、合成樹脂製プレートの3線式アッテネータ |

誘導支援1

テレビインターホン

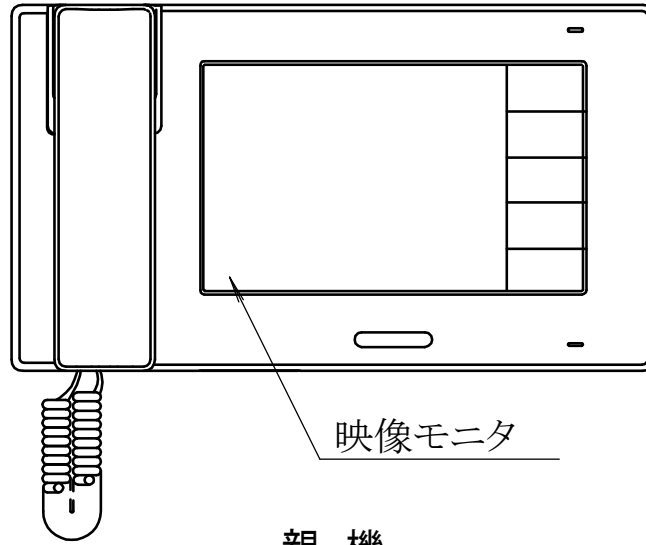

親機

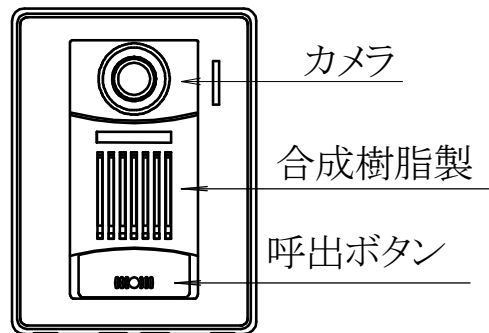

子機

- 備考 (1) 形状は、一例を示す。
(2) 子機は、防雨形とする。

誘導支援2

外部受付用インターホン

〔単位 mm〕

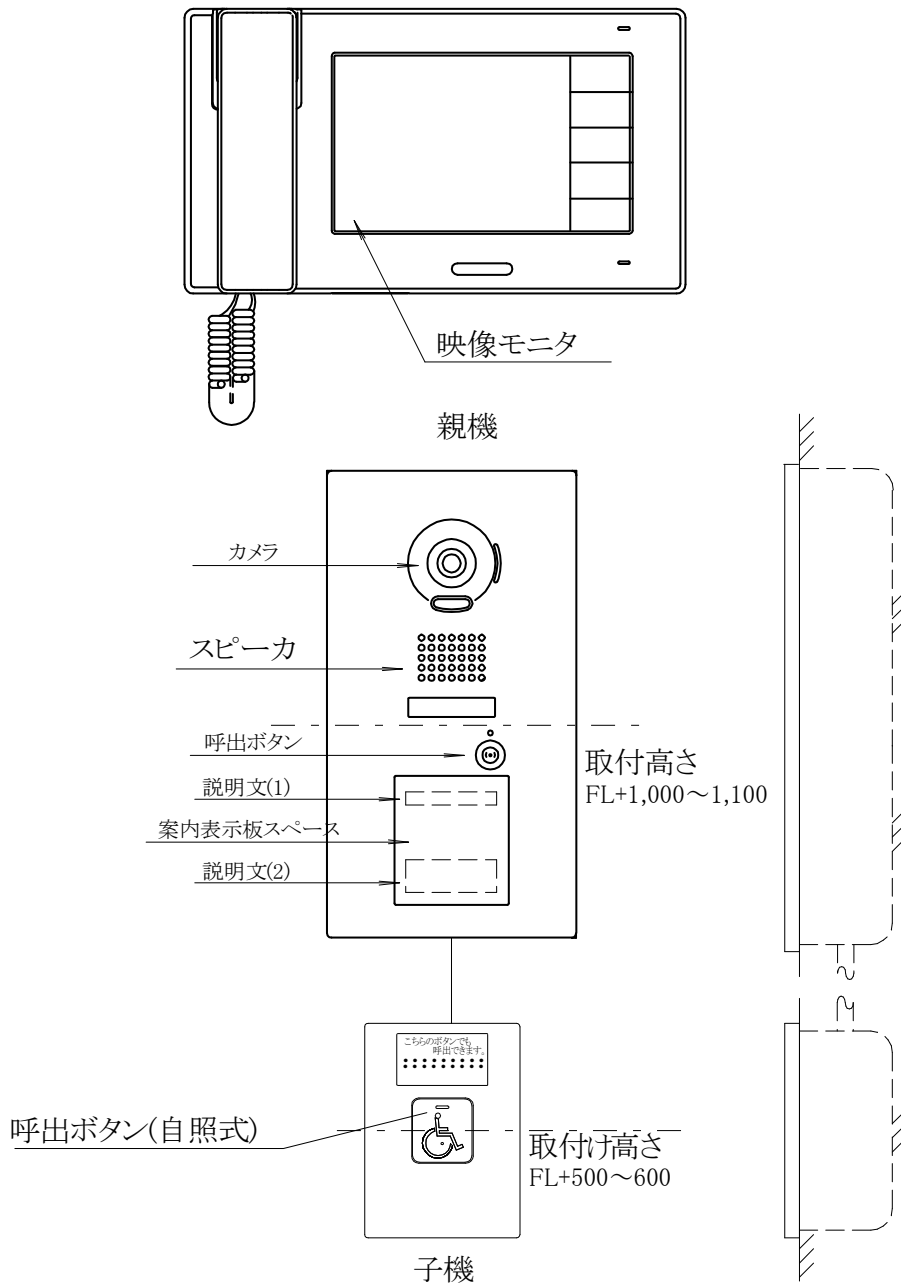

- 備考 (1) 形状は、一例を示す。
 (2) 子機は、防雨形とする。
 (3) 子機の破線部分は、取扱い説明文等の記載位置を示す。また、説明文以外に点字も記載する。
 説明文(1)の例・・・「インターホン」
 説明文(2)の例・・・「御用の方は、ボタンを押してからお話しください。」
 (4) ㊦は、子機の呼出確認表示灯と呼出ボタンを兼用した場合を示す。
 (5) 子機の取付高さは車椅子を使用している者の顔も適切に撮像される高さとする。

誘導支援3

障害者用インターホン

(1)親機

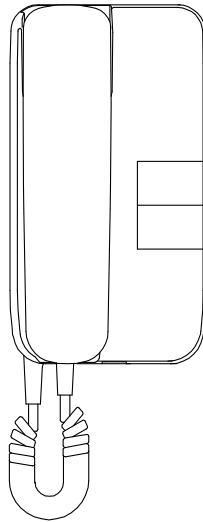

(2)増設親機

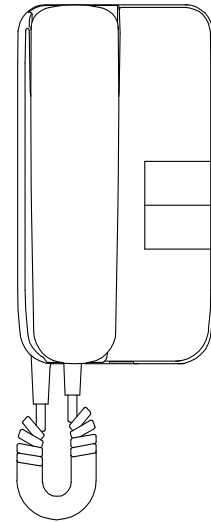

(2)子機

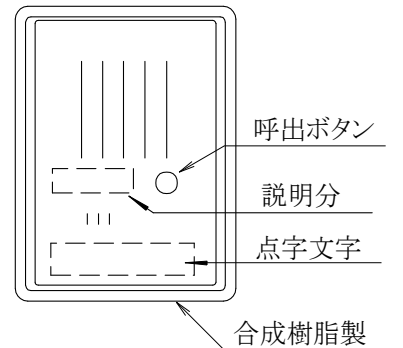
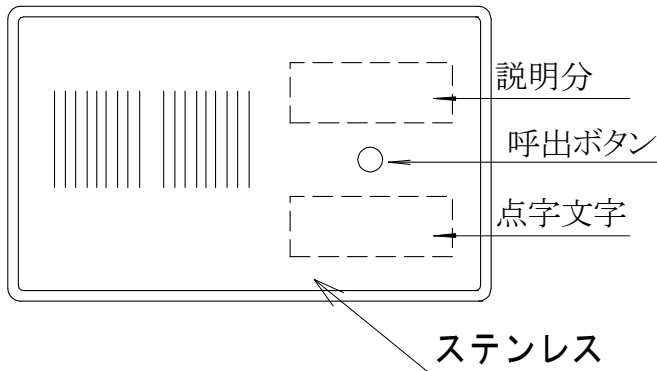

- 備考 (1) 子機は、防雨形とする。
(2) 破線は、取扱い説明文等の記載位置を示す。また、説明文以外に点字文字も記載すること。
説明分の例・・・「御用の方は、ボタンを押してからお話しください。」
(3) 形状は、一例を示す。
(4) 子機の取付高さは、FL+1,000～1,100とする。

誘導支援4 夜間受付用テレビインターホン

(1)親機

(2)増設親機

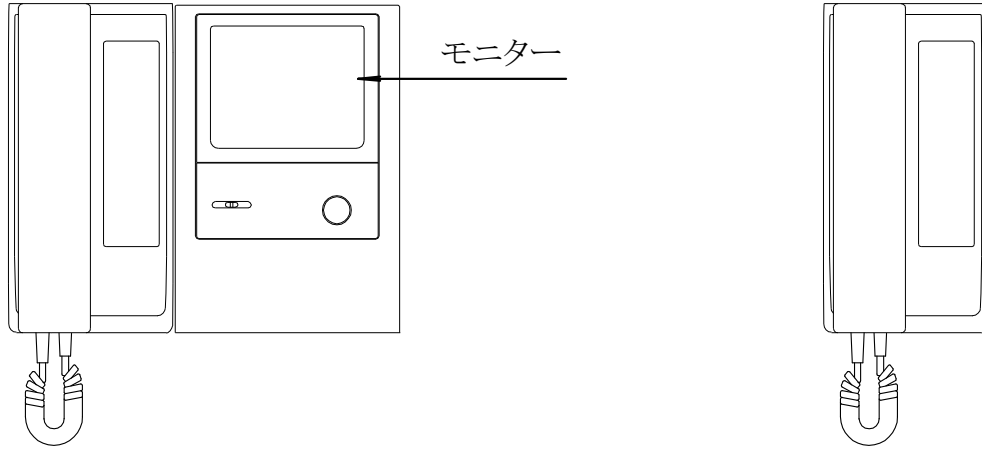

モニター部

(3)子機

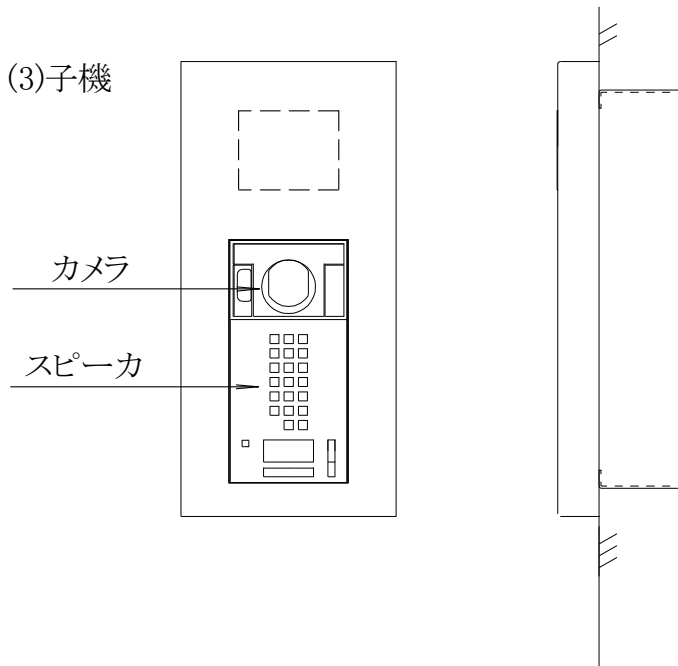

- 備考 (1) 親機は、モニター部を設けた場合を示す。
(2) 子機は、防雨形とする。
(3) 形状は、一例を示す。
(4) 破線は、夜間受付、時間外受付、取扱い説明文等の記載位置を示す。
説明分の例・・・「御用の方は、ボタンを押してからお話しください。」

誘導支援5

夜間受付用インターホン

(1)親機

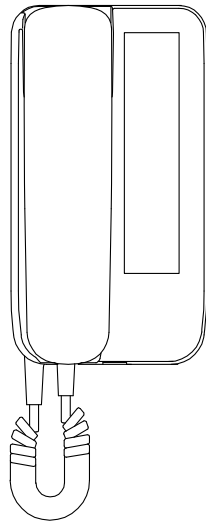

(2)増設親機

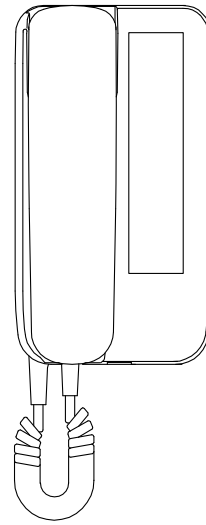

(3)子機

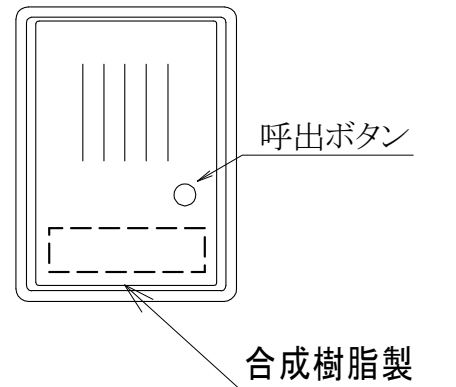
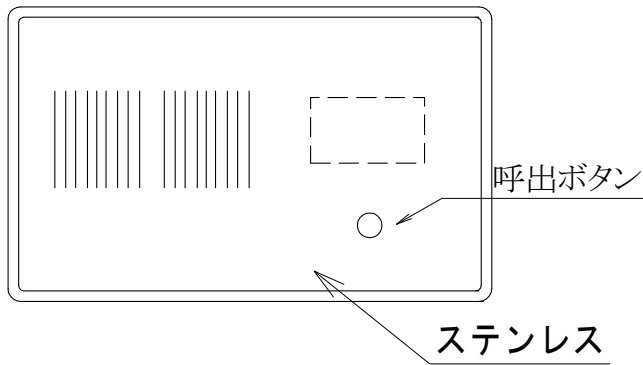

- 備考 (1) 子機は、防雨形とする。
(2) 破線は、夜間受付、時間外受付、取扱い説明文等の記載位置を示す。
説明分の例……「御用の方は、ボタンを押してからお話しください。」
(3) 形状は、一例を示す。

誘導支援6

トイレ等呼出

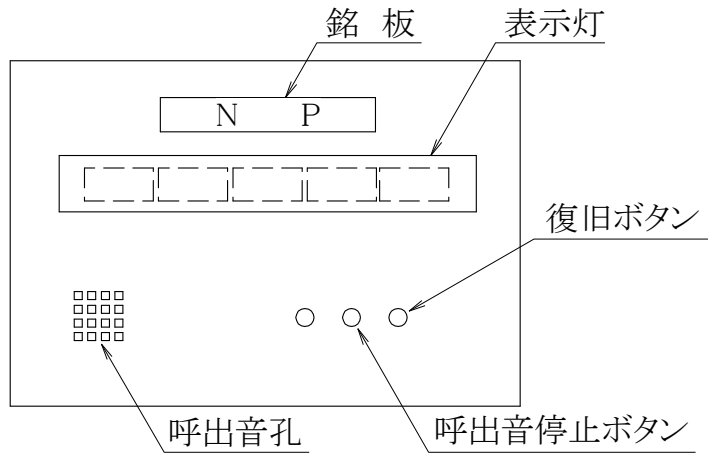

トイレ等呼出表示器

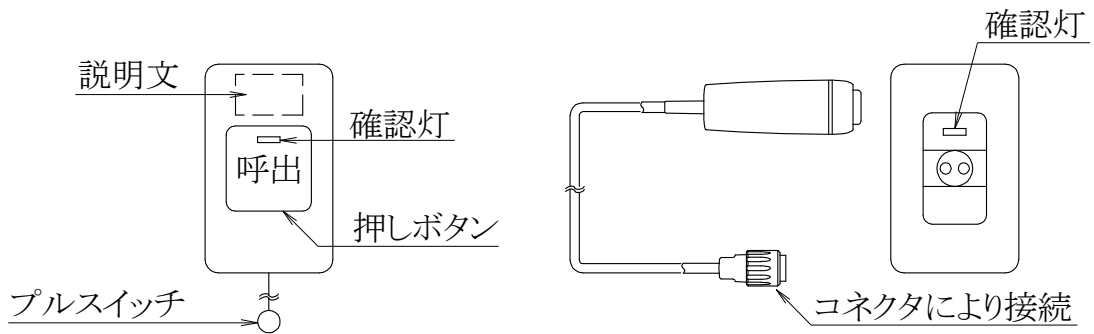

呼出ボタン(壁付ボタン)

呼出ボタン(壁付握ボタン)

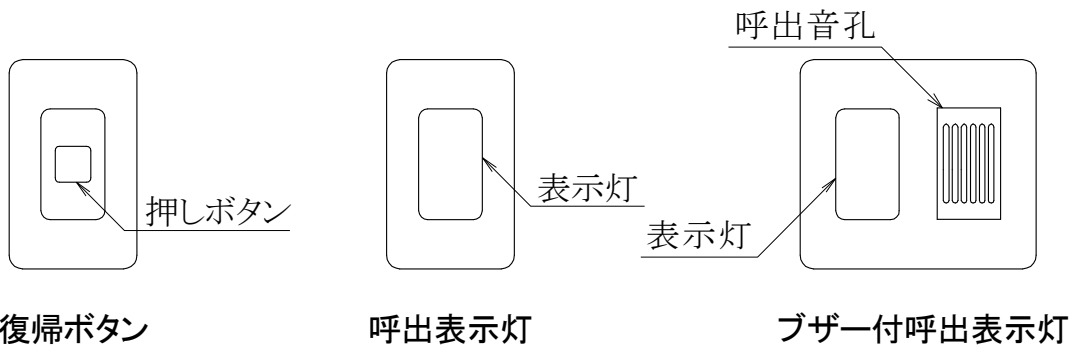

復帰ボタン

呼出表示灯

ブザー付呼出表示灯

- 備考 (1) 形状は、一例を示す。
 (2) 呼出ボタンの破線部分は、用途等を点字にて記載する。
 (説明文の例・・・「呼出ボタン」)
 (3) 呼出ボタンのプルスイッチ及び握ボタンを設置する場合の長さは特記による。

誘導支援7

通話機能付きトイレ等呼出

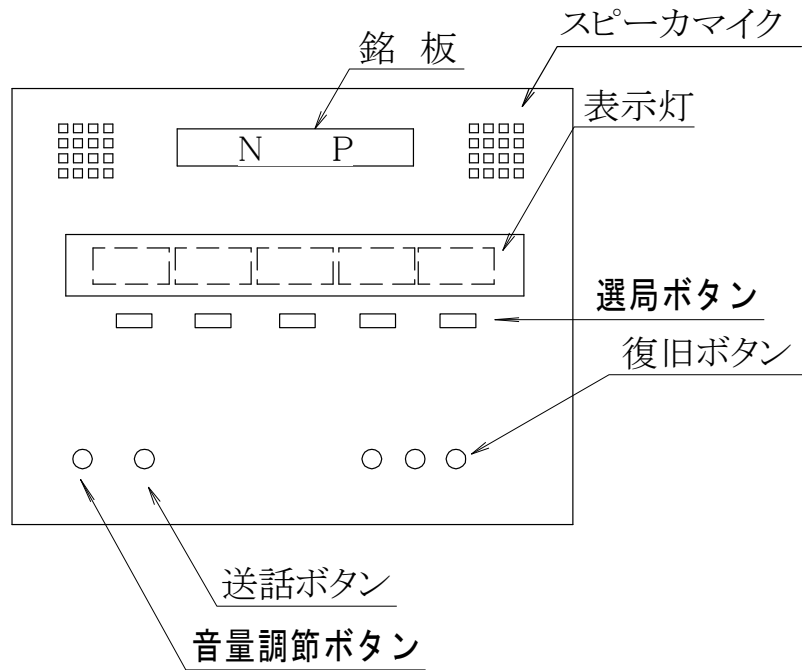

通話機能付きトイレ等呼出表示器

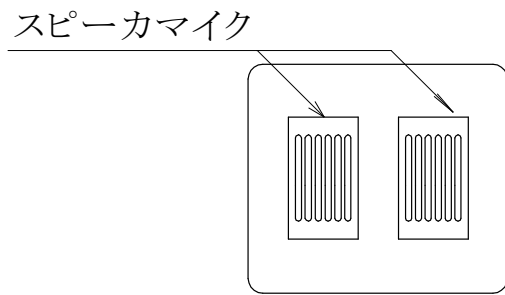

通話子機(壁付形)

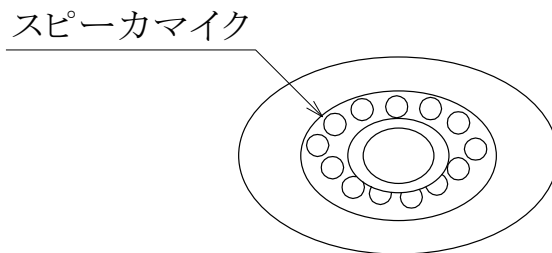

通話子機(天井付形)

備考 (1) 形状は、一例を示す。

テレビ共同受信1

アンテナ1

| 形 式 | U・BS別 | 部 品 | 材 料 | 適 合 規 格 |
|---|--------------------|---------------------------|--------------------------------|---|
| AU-1 | UHF | アーム | 耐食アルミ | JIS H 4080「アルミニウム及びアルミニウム合金継目無管」に規定する A 6063 TD |
| | | 素子 | アルミニウム | JIS H 4080「アルミニウム及びアルミニウム合金継目無管」に規定する A 1050 TD |
| AU-2 | UHF | アーム | ステンレス鋼 | JIS G 3459「配管用ステンレス鋼鋼管」に規定するSUS 304 TP又はJIS G 3446「機械構造用ステンレス鋼鋼管」に規定するSUS 304 TKA/TKC |
| | | 素子 | | |
| CSBSA-60 CSBSA-75 CSBSA-90 (100) | BS ・ 110° CS | 反射板 | FRP(繊維強化プラスチック)、 アルミニウム又は鋼板 | 鉄部は、すべてJIS H 8641「溶融亜鉛めっき」に規定する2種、又は同等以上の防錆処理とする。 |
| | | コンバータ、 支持機構、方 向調整機構 | ステンレス、アルミニウム 又は鉄 | |
| SHA-75 SHA-90 (100) | BS ・ 110° CS | 反射板 | FRP(繊維強化プラスチック)、 アルミニウム又は鋼板 | 鉄部は、すべてJIS H 8641「溶融亜鉛めっき」に規定する2種、又は同等以上の防錆処理とする。 |
| | | コンバータ、 支持機構、方 向調整機構 | ステンレス鋼、アルミニウム 又は鉄 | |

テレビ共同受信2

アンテナ2

UHFアンテナ(AU)の種類及び電気的特性

| 種類 | | チャンネル | 周波数帯域 [MHz] | 動作利得 [dB] | 電圧 定在波比 | 半値幅 [度] | 前後比 [dB] |
|------|------|-------|----------------|--------------|------------|------------|-------------|
| 帯域 | 素子数 | | | | | | |
| 低域用 | 20以上 | 13~34 | 470~602 | 9.0以上 | 2.5以下 | 50以下 | 15以上 |
| 全帯域用 | | 13~52 | 470~578 | 8.0以上 | | 55以下 | |
| | | | 578~710 | 9.0以上 | | 50以下 | |

BS・110° CSアンテナの種類及び電気的特性

| 性能 形式 | 周波数 [GHz] | アンテナ利得 [dBi] | 電圧定在波比 | 受信偏波 | 性能指数G/T比 [dB/k] |
|-------------------|--------------|------------------|--------|-----------------|--------------------|
| CSBSA-60 | 11.70~12.75 | 35.9以上 | 1.3以下 | 右旋円偏波 | 13以上 |
| CSBSA-75 | | 37.4以上 | | | 14.1以上 |
| CSBSA-90 (100) | | 39.0(39.9) 以上 | | | 15.7(16.6) 以上 |
| SHA-75 | 11.70~12.75 | 37.4以上 | 1.3以下 | 右・左旋円偏 波の両偏波 | 14.1以上 |
| SHA-90 (100) | | 39.0(39.9) 以上 | | | 15.7(16.6) 以上 |

テレビ共同受信3

増幅器

増幅器の種類及び電気的特性

| 項目形式 | 周波数帯域 [MHz] | 利得 [dB] | 利得調整範囲 [dB] | 定格出力 [dBμ] | 帯域内周波数特性 [dB] | | |
|--------------------------|----------------|-----------------|-----------------|--------------|--------------------------|--|-----------------------------------|
| CS・BS -1WE | BS-IF CS-IF | 1,000～ 2,602 | 30/40以上 | 10以上 | 103/113 (BS12波・CS24波) | 任意の34.5MHzで±1.0以 内、全帯域で±2.5以内* | |
| CS・BS・ UF-1WE | FM | 76～90 | 30以上 | 10以上 連続可変 | 95 (5波) | 帯域内で±3.0以内 | |
| | UHF | 470～710 | 40以上 | | 105(9波) | 任意の6MHzで±1.0以内 及び任意の100MHzで ±2.0以内 | |
| | BS-IF CS-IF | 1,000～ 2,602 | 30/40以上 | | 103/113 (BS12波・CS24波) | 任意の34.5MHzで±1.0以 内、全帯域で±2.5以内* | |
| CATV -1E | CATV | 10～55 | 30以上 | 10以上 連続可変 | 105(2波) | 全帯域で±1.0以内 | |
| | | 70～770 | 38以上 | | 107(74波) | 全帯域で±2.0以内 | |
| CATV・ CS・BS -1E | CATV | 10～55 | 30以上 | 10以上 | 105(2波) | 全帯域で±1.0以内 | |
| | | 70～770 | 38以上 | | 107(74波) | 全帯域で±2.0以内 | |
| CATV・ CS・BS -1E | BS-IF CS-IF | 1,000～ 2,150 | 35/40以上 | 10以上 | 100/105 (24波) | 任意の34.5MHzで±1.0以 内、全帯域で±2.5以内* | |
| | | 10～55 | 30以上 | | 110(2波) | 全帯域で±1.0以内 | |
| CATV・ CS・BS -2W-HE | CATV | 10～55 | 30以上 | 10以上 | 110(74波) | 全帯域で±2.0以内 | |
| | | 70～770 | 38以上 | | 103/113 (BS12波・CS24波) | 任意の34.5MHzで±1.0以 内、全帯域で±2.5以内* | |
| SH-1 | BS-IF CS-IF | 1,000～ 3,224 | 35/45以上 | 10以上 | 103/113 (BS・CS50波) | 任意の34.5MHzで±1.0以 内、全帯域で±2.5以内* | |
| | | FM | 76～95 | | 30以上 | 95 (10波) | 帯域内で±3.0以内 |
| CS・BS・ UF-2W | UHF | 470～710 | 40以上 | 10以上 連続可変 | 105 (9波) | 任意の6MHzで±1.0以内 及び任意の100MHzで ±2.0以内 | |
| | | BS-IF CS-IF | 1,000～ 2,602 | | 30/40以上 | 103/113 (BS12波・CS24波) | 任意の34.5MHzで±1.0以 内、全帯域で±2.5以内* |
| | | FM | 76～95 | | 30以上 | 95 (10波) | 帯域内で±3.0以内 |
| SH・ UF-1 | UHF | 470～710 | 40以上 | 10以上 連続可変 | 105 (9波) | 任意の6MHzで±1.0以内 及び任意の100MHzで ±2.0以内 | |
| | | BS-IF CS-IF | 1,000～ 3,224 | | 35/45以上 | 103/113 (BS・CS50波) | 任意の34.5MHzで±1.0以 内、全帯域で±2.5以内* |
| | | CATV | 10～55 | | 30以上 | 110(2波) | 全帯域で±1.0以内 |
| CATV・ SH-1 | CATV | 70～770 | 38以上 | 10以上 | 110(74波) | 全帯域で±2.0以内 | |
| | | BS-IF CS-IF | 1,000～ 3,224 | | 35/45以上 | 103/113 (BS/CS50波) | 任意の34.5MHzで±1.0以 内、全帯域で±2.5以内* |
| SH-P1 | CATV | 10～770 | — | — | — | — | |
| | BS-IF CS-IF | 1,000～ 3,224 | 15/20以上 | 10以上 連続可変 | 92/97 (BS・CS50波) | 任意の34.5MHzで±1.0以 内、全帯域で±2.5以内* | |

注1* チルト調整機能(固定又は連続)を有すること。

注2 漏洩電界強度は3mの距離において70～770MHzは34.0dBμV/m以下、1,000～3,224MHzは40.2dBμV/m以下

テレビ共同受信4 混合(分波)器、分岐器、分配器

| 機器名 分類 | 混合(分波)器 | | 分岐器 | | |
|-----------|-------------------|----------|---------|---------|---------|
| | | | 1分岐 | 2分岐 | 4分岐 |
| 形式 | CS-MWE CS-MCWE | CS-VHMCE | CS-C1WE | CS-C2WE | CS-C4WE |
| 回路図 | | | | | |
| シンボル | | | | | |

| 機器名 分類 | 分配器 | | | |
|-----------|---------|---------|---------|---------|
| | 2分配 | 4分配 | 6分配 | 8分配 |
| 形式 | CS-D2WE | CS-D4WE | CS-D6WE | CS-D8WE |
| 回路図 | | | | |
| シンボル | | | | |

備考 CS-MWEは、屋内形とし、CS-MCWE、CS-VHMCEは、屋外形とする。

混合(分波)器の電気的特性

| 形式 項目 | CS-MWE CS-MCWE | | CS-VHMCE | | | M-UV-7E MC-UV-7E | |
|----------------------|-------------------|------------|-----------------|-----------------|-----------------|---------------------|---------|
| 周波数帯域 [MHz] | 10~ 70 | 70~ 770 | 1,000~ 2,602 | 1,000~ 1,533 | 1,590~ 2,072 | 76~222 | 470~770 |
| 通過帯域減衰量 [dB] | 1.3以下 | | 3.0以下 | 3.0以下 | 3.0以下 | 1.0以下 | 1.5以下 |
| 阻止帯域減衰量 [dB] | 20以上 | | 18以上 | 15以上 | 15以上 | 25以上 | 25以上 |
| 電圧定在波比 | 1.6以下 | | 2.5以下 | 2.5以下 | 2.5以下 | 1.5以下 | 1.8以下 |
| 漏洩電界強度 [dB μV/m]※ | — | 34以下 | 40.2以下 | 40.2以下 | | 34以下 | |

※3mの距離において

テレビ共同受信4 混合(分波)器、分岐器、分配器

| 機器名 分類 | 分岐器 | | | |
|-----------|---------------|-------|-------|-------|
| | 混合(分波)器 | 1分岐 | 2分岐 | 4分岐 |
| 形式 | SH-M SH-MC | SH-C1 | SH-C2 | SH-C4 |
| 回路図 | | | | |
| シンボル | | | | |

| 機器名 分類 | 分配器 | | | |
|-----------|-------|-------|-------|-------|
| | 2分配 | 4分配 | 6分配 | 8分配 |
| 形式 | SH-D2 | SH-D4 | SH-D6 | SH-D8 |
| 回路図 | | | | |
| シンボル | | | | |

備考 SH-Mは、屋内形とし、SH-MCは、屋外形とする。

混合(分波)器の電気的特性

| 項目 | 形式 | | |
|----------------------|---------------|------------|--|
| | SH-M SH-MC | | |
| 周波数帯域 [MHz] | 10~ 70 | 70~ 770 | 1,000~ 3,224 |
| 通過帯域減衰量 [dB] | 1.3以下 | | 3.0以下(1,000~2,681MHz) 3.5以下(2,681~3,224MHz) |
| 阻止帯域減衰量 [dB] | 20以上 | | 18以上 |
| 電圧定在波比 | 1.6以下 | | 2.5以下 |
| 漏洩電界強度 [dB μV/m]※ | — | 34以下 | 40.2以下 |

※3mの距離において

テレビ共同受信5 分岐器

分岐器の電気的特性

| 形式 項目 | 1 分岐器 | | | | | |
|---------------------------------|-----------|------------|-------------|-----------------|-----------------|-----------------|
| | CS-C1WE | | | | | |
| 周波数帯域 [MHz] | 10~ 76 | 76~ 300 | 300~ 770 | 1,000~ 1,489 | 1,489~ 2,150 | 2,150~ 2,602 |
| 挿入損失 [dB] | 1.6以下 | 1.3以下 | 1.5以下 | 2.0以下 | 3.0以下 | 4.0以下 |
| 結合損失 [dB] | 12以下 | 11以下 | 12以下 | 13以下 | 14以下 | 14.5以下 |
| 逆結合損失 [dB] | 15以上 | 25以上 | 20以上 | 18以上 | 16以上 | 16以上 |
| 電圧定在波比 | 2.5以下 | 1.6以下 | 1.6以下 | 1.8以下 | 2.0以下 | 2.0以下 |
| 漏洩電界強度 [dB μ V/m] \ast | — | 34以下 | | 40.2以下 | | |
| 形式 項目 | 2 分岐器 | | | | | |
| | CS-C2WE | | | | | |
| 周波数帯域 [MHz] | 10~ 76 | 76~ 300 | 300~ 770 | 1,000~ 1,489 | 1,489~ 2,150 | 2,150~ 2,602 |
| 挿入損失 [dB] | 2.5以下 | 2.0以下 | 2.5以下 | 3.0以下 | 4.5以下 | 6.0以下 |
| 結合損失 [dB] | 12以下 | 11以下 | 12以下 | 13以下 | 14以下 | 15以下 |
| 逆結合損失 [dB] | 15以上 | 25以上 | 20以上 | 18以上 | 16以上 | 16以上 |
| 端子間結合損失 [dB] | 13以上 | 20以上 | 18以上 | 15以上 | 15以上 | 15以上 |
| 電圧定在波比 | 2.5以下 | 1.6以下 | 1.6以下 | 1.8以下 | 2.0以下 | 2.0以下 |
| 漏洩電界強度 [dB μ V/m] \ast | — | 34以下 | | 40.2以下 | | |
| 形式 項目 | 4 分岐器 | | | | | |
| | CS-C4WE | | | | | |
| 周波数帯域 [MHz] | 10~ 76 | 76~ 300 | 300~ 770 | 1,000~ 1,489 | 1,489~ 2,150 | 2,150~ 2,602 |
| 挿入損失 [dB] | 4.5以下 | 3.5以下 | 4.5以下 | 5.5以下 | 6.0以下 | 6.5以下 |
| 結合損失 [dB] | 12以下 | 11以下 | 12以下 | 13以下 | 15以下 | 16.5以下 |
| 逆結合損失 [dB] | 15以上 | 25以上 | 20以上 | 18以上 | 16以上 | 16以上 |
| 端子間結合損失 [dB] | 13以上 | 20以上 | 18以上 | 15以上 | 15以上 | 15以上 |
| 電圧定在波比 | 2.5以下 | 1.6以下 | 1.6以下 | 1.8以下 | 2.0以下 | 2.0以下 |
| 漏洩電界強度 [dB μ V/m] \ast | — | 34以下 | | 40.2以下 | | |

\ast 3mの距離において

テレビ共同受信5

分岐器

分岐器の電气的特性

| 項目 \ 形式 | 1 分岐器 | | | | | | | |
|------------------------|-----------|------------|-------------|-----------------|-----------------|-----------------|-----------------|--|
| | SH-C1 | | | | | | | |
| 周波数帯域 [MHz] | 10~ 76 | 76~ 300 | 300~ 770 | 1,000~ 1,499 | 1,499~ 2,150 | 2,150~ 2,681 | 2,681~ 3,224 | |
| 挿入損失 [dB] | 1.6以下 | 1.3以下 | 1.5以下 | 2.0以下 | 3.0以下 | 4.0以下 | 4.5以下 | |
| 結合損失 [dB] | 12以下 | 11以下 | 12以下 | 13以下 | 14以下 | 14.5以下 | 15.5以下 | |
| 逆結合損失 [dB] | 15以上 | 25以上 | 20以上 | 18以上 | 16以上 | 16以上 | 16以上 | |
| 電圧定在波比 | 2.5以下 | 1.6以下 | 1.6以下 | 1.8以下 | 2.0以下 | 2.0以下 | 2.5以下 | |
| 漏洩電界強度 [dB μ V/m]※ | — | 34以下 | | 40.2以下 | | | | |
| 項目 \ 形式 | 2 分岐器 | | | | | | | |
| | SH-C2 | | | | | | | |
| 周波数帯域 [MHz] | 10~ 76 | 76~ 300 | 300~ 770 | 1,000~ 1,499 | 1,499~ 2,150 | 2,150~ 2,681 | 2,681~ 3,224 | |
| 挿入損失 [dB] | 2.5以下 | 2.0以下 | 2.5以下 | 3.0以下 | 4.5以下 | 6.0以下 | 6.5以下 | |
| 結合損失 [dB] | 12以下 | 11以下 | 12以下 | 13以下 | 14以下 | 15以下 | 16.5以下 | |
| 逆結合損失 [dB] | 15以上 | 25以上 | 20以上 | 18以上 | 16以上 | 16以上 | 16以上 | |
| 端子間結合損失 [dB] | 13以上 | 20以上 | 18以上 | 15以上 | 15以上 | 15以上 | 15以上 | |
| 電圧定在波比 | 2.5以下 | 1.6以下 | 1.6以下 | 1.8以下 | 2.0以下 | 2.0以下 | 2.5以下 | |
| 漏洩電界強度 [dB μ V/m]※ | — | 34以下 | | 40.2以下 | | | | |
| 項目 \ 形式 | 4 分岐器 | | | | | | | |
| | SH-C4 | | | | | | | |
| 周波数帯域 [MHz] | 10~ 76 | 76~ 300 | 300~ 770 | 1,000~ 1,499 | 1,499~ 2,150 | 2,150~ 2,681 | 2,681~ 3,224 | |
| 挿入損失 [dB] | 4.5以下 | 3.5以下 | 4.5以下 | 5.5以下 | 6.0以下 | 6.5以下 | 7.5以下 | |
| 結合損失 [dB] | 12以下 | 11以下 | 12以下 | 13以下 | 15以下 | 16.5以下 | 18.5以下 | |
| 逆結合損失 [dB] | 15以上 | 25以上 | 20以上 | 18以上 | 16以上 | 16以上 | 16以上 | |
| 端子間結合損失 [dB] | 13以上 | 20以上 | 18以上 | 15以上 | 15以上 | 15以上 | 15以上 | |
| 電圧定在波比 | 2.5以下 | 1.6以下 | 1.6以下 | 1.8以下 | 2.0以下 | 2.0以下 | 2.5以下 | |
| 漏洩電界強度 [dB μ V/m]※ | — | 34以下 | | 40.2以下 | | | | |

※3mの距離において

テレビ共同受信6 分配器

分配器の電気的特性

| 形式 項目 | 2 分配器 | | | | | |
|---------------------------|-----------|------------|-------------|-----------------|-----------------|-----------------|
| | CS-D2WE | | | | | |
| 周波数帯域 [MHz] | 10~ 76 | 76~ 300 | 300~ 770 | 1,000~ 1,489 | 1,489~ 2,150 | 2,150~ 2,602 |
| 分配損失 [dB] | 4.0以下 | 3.8以下 | 4.0以下 | 4.5以下 | 5.5以下 | 6.5以下 |
| 端子間結合損失 [dB] | 13以上 | 20以上 | 18以上 | 15以上 | 15以上 | 15以上 |
| 電圧定在波比 | 2.0以下 | 1.6以下 | 1.6以下 | 1.8以下 | 2.0以下 | 2.0以下 |
| 漏洩電界強度 [dB μ V/m]* | — | 34以下 | | 40.2以下 | | |
| 形式 項目 | 4 分配器 | | | | | |
| | CS-D4WE | | | | | |
| 周波数帯域 [MHz] | 10~ 76 | 76~ 300 | 300~ 770 | 1,000~ 1,489 | 1,489~ 2,150 | 2,150~ 2,602 |
| 分配損失 [dB] | 8.0以下 | 7.5以下 | 8.0以下 | 9.0以下 | 10.5以下 | 11.5以下 |
| 端子間結合損失 [dB] | 13以上 | 20以上 | 18以上 | 15以上 | 15以上 | 15以上 |
| 電圧定在波比 | 2.5以下 | 1.6以下 | 1.6以下 | 1.8以下 | 2.0以下 | 2.0以下 |
| 漏洩電界強度 [dB μ V/m]* | — | 34以下 | | 40.2以下 | | |
| 形式 項目 | 6 分配器 | | | | | |
| | CS-D6WE | | | | | |
| 周波数帯域 [MHz] | 10~ 76 | 76~ 300 | 300~ 770 | 1,000~ 1,489 | 1,489~ 2,150 | 2,150~ 2,602 |
| 分配損失 [dB] | 11.0以下 | 10.0以下 | 11.0以下 | 12.0以下 | 14.0以下 | 16.0以下 |
| 端子間結合損失 [dB] | 13以上 | 20以上 | 18以上 | 15以上 | 15以上 | 15以上 |
| 電圧定在波比 | 2.5以下 | 1.6以下 | 1.6以下 | 1.8以下 | 2.0以下 | 2.0以下 |
| 漏洩電界強度 [dB μ V/m]* | — | 34以下 | | 40.2以下 | | |
| 形式 項目 | 8 分配器 | | | | | |
| | CS-D8WE | | | | | |
| 周波数帯域 [MHz] | 10~ 76 | 76~ 300 | 300~ 770 | 1,000~ 1,489 | 1,489~ 2,150 | 2,150~ 2,602 |
| 分配損失 [dB] | 12.5以下 | 12.0以下 | 12.5以下 | 13.5以下 | 17.0以下 | 18.5以下 |
| 端子間結合損失 [dB] | 13以上 | 20以上 | 18以上 | 15以上 | 15以上 | 15以上 |
| 電圧定在波比 | 2.5以下 | 1.8以下 | 1.8以下 | 2.0以下 | 2.0以下 | 2.5以下 |
| 漏洩電界強度 [dB μ V/m]* | — | 34以下 | | 40.2以下 | | |

※3mの距離において

テレビ共同受信6

分配器

分配器の電気的特性

| 形式 項目 | 2 分配器 | | | | | | | |
|---------------------------------------|-----------|------------|-------------|-----------------|-----------------|-----------------|-----------------|--|
| | SH-D2 | | | | | | | |
| 周波数帯域 [MHz] | 10~ 76 | 76~ 300 | 300~ 770 | 1,000~ 1,489 | 1,489~ 2,150 | 2,150~ 2,681 | 2,681~ 3,224 | |
| 分配損失 [dB] | 4.3以下 | 3.8以下 | 4.0以下 | 4.5以下 | 5.5以下 | 6.5以下 | 7.5以下 | |
| 端子間結合損失 [dB] | 13以上 | 20以上 | 18以上 | 15以上 | 15以上 | 15以上 | 15以上 | |
| 電圧定在波比 | 2.0以下 | 1.6以下 | 1.6以下 | 1.8以下 | 2.0以下 | 2.0以下 | 2.5以下 | |
| 漏洩電界強度 [dB μ V/m] _※ | — | 34以下 | | 40.2以下 | | | | |
| 形式 項目 | 4 分配器 | | | | | | | |
| | SH-D4 | | | | | | | |
| 周波数帯域 [MHz] | 10~ 76 | 76~ 300 | 300~ 770 | 1,000~ 1,489 | 1,489~ 2,150 | 2,150~ 2,681 | 2,681~ 3,224 | |
| 分配損失 [dB] | 8.0以下 | 7.5以下 | 8.0以下 | 9.0以下 | 10.5以下 | 11.5以下 | 13.0以下 | |
| 端子間結合損失 [dB] | 13以上 | 20以上 | 18以上 | 15以上 | 15以上 | 15以上 | 15以上 | |
| 電圧定在波比 | 2.5以下 | 1.6以下 | 1.6以下 | 1.8以下 | 2.0以下 | 2.0以下 | 2.5以下 | |
| 漏洩電界強度 [dB μ V/m] _※ | — | 34以下 | | 40.2以下 | | | | |
| 形式 項目 | 6 分配器 | | | | | | | |
| | SH-D6 | | | | | | | |
| 周波数帯域 [MHz] | 10~ 76 | 76~ 300 | 300~ 770 | 1,000~ 1,489 | 1,489~ 2,150 | 2,150~ 2,681 | 2,681~ 3,224 | |
| 分配損失 [dB] | 11.0以下 | 10.0以下 | 11.0以下 | 12.0以下 | 14.0以下 | 16.0以下 | 18.0以下 | |
| 端子間結合損失 [dB] | 13以上 | 20以上 | 18以上 | 15以上 | 15以上 | 15以上 | 15以上 | |
| 電圧定在波比 | 2.5以下 | 1.6以下 | 1.6以下 | 1.8以下 | 2.0以下 | 2.0以下 | 2.5以下 | |
| 漏洩電界強度 [dB μ V/m] _※ | — | 34以下 | | 40.2以下 | | | | |
| 形式 項目 | 8 分配器 | | | | | | | |
| | SH-D8 | | | | | | | |
| 周波数帯域 [MHz] | 10~ 76 | 76~ 300 | 300~ 770 | 1,000~ 1,489 | 1,489~ 2,150 | 2,150~ 2,681 | 2,681~ 3,224 | |
| 分配損失 [dB] | 12.5以下 | 12.0以下 | 12.5以下 | 13.5以下 | 17.0以下 | 18.5以下 | 20.0以下 | |
| 端子間結合損失 [dB] | 13以上 | 20以上 | 18以上 | 15以上 | 15以上 | 15以上 | 15以上 | |
| 電圧定在波比 | 2.5以下 | 1.8以下 | 1.8以下 | 2.0以下 | 2.0以下 | 2.5以下 | 2.5以下 | |
| 漏洩電界強度 [dB μ V/m] _※ | — | 34以下 | | 40.2以下 | | | | |

※3mの距離において

テレビ共同受信7

テレビ端子1

| 機器名 | テレビ端子1端子形 | | テレビ端子2端子形 | |
|------|-----------|----------|-----------|-----------|
| 記号 | CS-7FWE | CS-7FSWE | CS-77FWE | CS-77FSWE |
| 回路図 | | | | |
| シンボル | | | | |

- 備考 (1) 記号及びシンボルの傍記Wは、2,602MHz用とする。
 (2) 記号及びシンボルの傍記Sは、上り信号カット機能付きとする。

テレビ端子1端子形の電気的特性

| 項目 \ 形式 | CS-7FWE (2,602MHz対応) | | | | | | | | | | | |
|------------------------|------------------------------------|--------|---------|-------------|-------------|-------------|-------------|-----|-------------|-----|-------------|-----|
| 周波数帯域 [MHz] | 10~76 | 76~300 | 300~770 | 1,000~1,489 | 1,489~2,150 | 2,150~2,602 | | | | | | |
| 挿入損失 [dB](以下) | 0.8 | 0.4 | 0.6 | 0.8 | 1.5 | 2.0 | | | | | | |
| 電圧定在波比 (以下) | 2.5 | 1.6 | 1.6 | 1.8 | 2.0 | 2.0 | | | | | | |
| 漏洩電界強度 [dB μ V/m]※ | — | 34以下 | | 40.2以下 | | | | | | | | |
| 項目 \ 形式 | CS-7FSWE (上り信号カット機能付き)(2,602MHz対応) | | | | | | | | | | | |
| 周波数帯域 [MHz] | 10~55 | | 70~300 | | 300~770 | | 1,000~1,489 | | 1,489~2,150 | | 2,150~2,602 | |
| | 双方向 | 片方向 | 双方向 | 片方向 | 双方向 | 片方向 | 双方向 | 片方向 | 双方向 | 片方向 | 双方向 | 片方向 |
| 挿入損失 [dB](以下) | 1.0 | 40以上 | 1.0 | 3.0 | 1.0 | 2.0 | 1.5 | 2.5 | 2.0 | 3.0 | 3.0 | 4.0 |
| 電圧定在波比 (以下) | 2.0 | 2.0* | 2.0 | 2.0 | 2.0 | 2.0 | 2.0 | 2.0 | 2.5 | 2.5 | 2.5 | 2.5 |
| 漏洩電界強度 [dB μ V/m]※ | — | | 34以下 | | | | 40.2以下 | | | | | |

*アウトレット端子(テレビ端子)側は除く
 ※3mの距離において

テレビ共同受信7

テレビ端子1

| 機器名 | テレビ端子1端子形 | | テレビ端子2端子形 | |
|------|-----------|--------|-----------|---------|
| 記号 | SH-7F | SH-7FS | SH-77F | SH-77FS |
| 回路図 | | | | |
| シンボル | | | | |

- 備考 (1) 記号及びシンボルの傍記SHは、3,224MHz用とする。
 (2) 記号及びシンボルの傍記末尾のSは、上り信号カット機能付きとする。

テレビ端子1端子形の電気的特性

| 項目 \ 形式 | SH-7F (3,224MHz対応) | | | | | | | | | | | | | |
|------------------------|----------------------------------|--------|---------|-------------|-------------|-------------|-------------|-----|-------------|-----|-------------|-----|-------------|-----|
| 周波数帯域 [MHz] | 10~76 | 76~300 | 300~770 | 1,000~1,489 | 1,489~2,150 | 2,150~2,681 | 2,681~3,224 | | | | | | | |
| 挿入損失 [dB](以下) | 0.5 | 0.3 | 0.5 | 0.8 | 1.0 | 1.5 | 1.5 | | | | | | | |
| 電圧定在波比 (以下) | 2.5 | 1.6 | 1.6 | 1.8 | 2.0 | 2.0 | 2.0 | | | | | | | |
| 漏洩電界強度 [dB μ V/m]※ | — | 34以下 | | | 40.2以下 | | | | | | | | | |
| 項目 \ 形式 | SH-7FS (上り信号カット機能付き)(3,224MHz対応) | | | | | | | | | | | | | |
| 周波数帯域 [MHz] | 10~55 | | 70~300 | | 300~770 | | 1,000~1,489 | | 1,489~2,150 | | 2,150~2,681 | | 2,681~3,224 | |
| | 双方向 | 片方向 | 双方向 | 片方向 | 双方向 | 片方向 | 双方向 | 片方向 | 双方向 | 片方向 | 双方向 | 片方向 | 双方向 | 片方向 |
| 挿入損失 [dB](以下) | 1.0 | 40以上 | 1.0 | 3.0 | 1.0 | 2.0 | 1.5 | 2.5 | 2.0 | 3.0 | 3.0 | 3.5 | 4.0 | 4.5 |
| 電圧定在波比 (以下) | 2.0 | 2.0* | 2.0 | 2.0 | 2.0 | 2.0 | 2.0 | 2.0 | 2.5 | 2.5 | 2.5 | 2.5 | 2.5 | 2.5 |
| 漏洩電界強度 [dB μ V/m]※ | — | | 34以下 | | | | 40.2以下 | | | | | | | |

*アウトレット端子(テレビ端子)側は除く
 ※3mの距離において

テレビ共同受信8

テレビ端子2

テレビ端子2端子形の電気的特性

| 項目 | CS-77FWE (2,602MHz対応) | | | | | | | | | | | |
|------------------------|-----------------------|--|--------|--|---------|--|-------------|--|-------------|--|-------------|--|
| 周波数帯域 [MHz] | 10~76 | | 76~300 | | 300~770 | | 1,000~1,489 | | 1,489~2,150 | | 2,150~2,602 | |
| 挿入損失 [dB](以下) | 5.0 | | 4.0 | | 4.5 | | 5.0 | | 6.0 | | 7.0 | |
| 端子間結合損失 [dB](以上) | 13 | | 20 | | 18 | | 15 | | 15 | | 15 | |
| 電圧定在波比 (以下) | 2.5 | | 1.6 | | 1.6 | | 1.8 | | 2.0 | | 2.0 | |
| 漏洩電界強度 [dB μ V/m]※ | — | | 34以下 | | | | 40.2以下 | | | | | |

| 項目 | CS-77FSWE (上り信号カット機能付き)(2,602MHz対応) | | | | | | | | | | | |
|------------------------|-------------------------------------|------|--------|-----|---------|-----|-------------|-----|-------------|-----|-------------|------|
| 周波数帯域 [MHz] | 10~55 | | 70~300 | | 300~770 | | 1,000~1,489 | | 1,489~2,150 | | 2,150~2,602 | |
| | 双方向 | 片方向 | 双方向 | 片方向 | 双方向 | 片方向 | 双方向 | 片方向 | 双方向 | 片方向 | 双方向 | 片方向 |
| 挿入損失 [dB](以下) | 5.0 | 40以上 | 5.0 | 7.0 | 6.0 | 7.0 | 7.0 | 8.0 | 8.0 | 9.0 | 9.5 | 10.0 |
| 端子間結合損失 [dB](以上) | 13 | 13 | 20 | 20 | 18 | 18 | 15 | 15 | 15 | 15 | 15 | 15 |
| 電圧定在波比 (以下) | 2.0 | 2.0* | 2.0 | 2.0 | 2.0 | 2.0 | 2.0 | 2.0 | 2.5 | 2.5 | 2.5 | 2.5 |
| 漏洩電界強度 [dB μ V/m]※ | — | | 34以下 | | | | 40.2以下 | | | | | |

テレビ端子2端子形の電気的特性

| 項目 | SH-77F (3,224MHz対応) | | | | | | | | | | | | | |
|------------------------|---------------------|--|--------|--|---------|--|-------------|--|-------------|--|-------------|--|-------------|--|
| 周波数帯域 [MHz] | 10~76 | | 76~300 | | 300~770 | | 1,000~1,489 | | 1,489~2,150 | | 2,150~2,681 | | 2,681~3,224 | |
| 挿入損失 [dB](以下) | 4.5 | | 4.0 | | 4.5 | | 5.0 | | 6.0 | | 7.0 | | 8.0 | |
| 端子間結合損失 [dB](以上) | 13 | | 20 | | 18 | | 15 | | 15 | | 15 | | 15 | |
| 電圧定在波比 (以下) | 2.5 | | 1.6 | | 1.6 | | 1.8 | | 2.0 | | 2.0 | | 2.5 | |
| 漏洩電界強度 [dB μ V/m]※ | — | | 34以下 | | | | 40.2以下 | | | | | | | |

| 項目 | SH-77FS (上り信号カット機能付き)(3,224MHz対応) | | | | | | | | | | | | | |
|------------------------|-----------------------------------|------|--------|-----|---------|-----|-------------|-----|-------------|-----|-------------|-----|-------------|------|
| 周波数帯域 [MHz] | 10~55 | | 70~300 | | 300~770 | | 1,000~1,489 | | 1,489~2,150 | | 2,150~2,681 | | 2,681~3,224 | |
| | 双方向 | 片方向 | 双方向 | 片方向 | 双方向 | 片方向 | 双方向 | 片方向 | 双方向 | 片方向 | 双方向 | 片方向 | 双方向 | 片方向 |
| 挿入損失 [dB](以下) | 5.0 | 40以上 | 5.0 | 7.0 | 6.0 | 7.0 | 7.0 | 7.0 | 7.0 | 8.0 | 9.0 | 9.0 | 10.0 | 10.0 |
| 端子間結合損失 [dB](以上) | 13 | 13 | 20 | 20 | 18 | 18 | 15 | 15 | 15 | 15 | 15 | 15 | 15 | 15 |
| 電圧定在波比 (以下) | 2.0 | 2.0* | 2.0 | 2.0 | 2.0 | 2.0 | 2.0 | 2.0 | 2.5 | 2.5 | 2.5 | 2.5 | 2.5 | 2.5 |
| 漏洩電界強度 [dB μ V/m]※ | — | | 34以下 | | | | 40.2以下 | | | | | | | |

*アウトレット端子(テレビ端子)側は除く
 ※3mの距離において

テレビ共同受信9

直列ユニット1

| 機器名 | 直列ユニット1端子形 | | | |
|------|------------|------------|-----------|------------|
| 記号 | CS-7F-7WE | CS-7F-7SWE | CS-7F-RWE | CS-7F-RSWE |
| 回路図 | | | | |
| シンボル | | | | |

| 機器名 | 直列ユニット2端子形 | | | |
|------|------------|-------------|------------|-------------|
| 記号 | CS-77F-7WE | CS-77F-7SWE | CS-77F-RWE | CS-77F-RSWE |
| 回路図 | | | | |
| シンボル | | | | |

- 備考 (1) 記号及びシンボルの傍記Rは、終端抵抗器付きを示す。
 (2) 記号及びシンボルの傍記Wは、2,602MHz用とする。
 (3) 記号及びシンボルの傍記Sは、上り信号カット機能付きとする。

テレビ共同受信10

直列ユニット2

直列ユニット1端子形の電気的特性

| 項目 | CS-7F-7WE (中間用)(2,602MHz対応) | | | | | | | | | | | |
|------------------------------------|-----------------------------|--|--------|--|---------|--|-------------|--|-------------|--|-------------|--|
| 周波数帯域 [MHz] | 10~76 | | 76~300 | | 300~770 | | 1,000~1,489 | | 1,489~2,150 | | 2,150~2,602 | |
| 挿入損失 [dB](以下) | 1.8 | | 1.3 | | 1.8 | | 2.0 | | 3.4 | | 4.0 | |
| 結合損失 [dB](以下) | 12.0 | | 11.0 | | 12.0 | | 13.0 | | 15.0 | | 15.0 | |
| 逆結合損失 [dB](以上) | 15.0 | | 23.0 | | 20.0 | | 18.0 | | 15.0 | | 15.0 | |
| 電圧定在波比 (以下) | 2.5 | | 1.6 | | 1.6 | | 1.8 | | 2.0 | | 2.0 | |
| 漏洩電界強度 [dB μ V/m] _※ | — | | 34以下 | | | | 40.2以下 | | | | | |

| 項目 | CS-7F-7SWE (中間用)(上り信号カット機能付き)(2,602MHz対応) | | | | | | | | | | | |
|------------------------------------|---|------|--------|------|---------|------|-------------|------|-------------|------|-------------|------|
| 周波数帯域 [MHz] | 10~55 | | 70~300 | | 300~770 | | 1,000~1,489 | | 1,489~2,150 | | 2,150~2,602 | |
| | 双方向 | 片方向 | 双方向 | 片方向 | 双方向 | 片方向 | 双方向 | 片方向 | 双方向 | 片方向 | 双方向 | 片方向 |
| 挿入損失 [dB](以下) | 1.8 | 1.8 | 1.8 | 1.8 | 2.5 | 2.5 | 3.0 | 3.0 | 3.5 | 3.5 | 4.0 | 4.0 |
| 結合損失 [dB](以下) | 12.0 | 40以上 | 12.0 | 14.0 | 12.0 | 13.0 | 13.0 | 14.0 | 15.0 | 16.0 | 16.0 | 17.0 |
| 逆結合損失 [dB](以上) | 15.0 | 15.0 | 25.0 | 25.0 | 20.0 | 20.0 | 18.0 | 18.0 | 15.0 | 15.0 | 15.0 | 15.0 |
| 電圧定在波比 (以下) | 2.0 | 2.0* | 2.0 | 2.0 | 2.0 | 2.0 | 2.0 | 2.0 | 2.5 | 2.5 | 2.5 | 2.5 |
| 漏洩電界強度 [dB μ V/m] _※ | — | | 34以下 | | | | 40.2以下 | | | | | |

| 項目 | CS-7F-RWE (端末用)(2,602MHz対応) | | | | | | | | | | | |
|------------------------------------|-----------------------------|--|--------|--|---------|--|-------------|--|-------------|--|-------------|--|
| 周波数帯域 [MHz] | 10~76 | | 76~300 | | 300~770 | | 1,000~1,489 | | 1,489~2,150 | | 2,150~2,602 | |
| 結合損失 [dB](以下) | 9.0 | | 8.5 | | 9.0 | | 10.0 | | 11.0 | | 11.0 | |
| 電圧定在波比 (以下) | 2.5 | | 1.6 | | 1.6 | | 1.8 | | 2.0 | | 2.0 | |
| 漏洩電界強度 [dB μ V/m] _※ | — | | 34以下 | | | | 40.2以下 | | | | | |

| 項目 | CS-7F-RSWE (端末用)(上り信号カット機能付き)(2,602MHz対応) | | | | | | | | | | | |
|------------------------------------|---|------|--------|------|---------|------|-------------|------|-------------|------|-------------|------|
| 周波数帯域 [MHz] | 10~55 | | 70~300 | | 300~770 | | 1,000~1,489 | | 1,489~2,150 | | 2,150~2,602 | |
| | 双方向 | 片方向 | 双方向 | 片方向 | 双方向 | 片方向 | 双方向 | 片方向 | 双方向 | 片方向 | 双方向 | 片方向 |
| 結合損失 [dB](以下) | 9.0 | 40以上 | 9.0 | 11.0 | 9.0 | 10.0 | 10.0 | 11.0 | 11.0 | 12.0 | 12.0 | 13.0 |
| 電圧定在波比 (以下) | 2.0 | 2.0* | 2.0 | 2.0 | 2.0 | 2.0 | 2.0 | 2.0 | 2.5 | 2.5 | 2.5 | 2.5 |
| 漏洩電界強度 [dB μ V/m] _※ | — | | 34以下 | | | | 40.2以下 | | | | | |

*アウトレット端子(テレビ端子)側は除く
 ※3mの距離において

テレビ共同受信11

直列ユニット3

直列ユニット2端子形の電気的特性

| 項目 \ 形式 | | CS-77F-7WE (中間用)(2,602MHz対応) | | | | | | | | | | | |
|-------------------------|-------|---|---------|-------------|-------------|-------------|-------------|------|-------------|------|-------------|------|--|
| 周波数帯域 [MHz] | 10~76 | 76~300 | 300~770 | 1,000~1,489 | 1,489~2,150 | 2,150~2,602 | | | | | | | |
| 挿入損失 [dB](以下) | 2.0 | 1.5 | 2.0 | 2.2 | 3.4 | 4.0 | | | | | | | |
| 結合損失 [dB](以下) | 16.0 | 15.0 | 16.0 | 17.5 | 18.5 | 18.5 | | | | | | | |
| 逆結合損失 [dB](以上) | 15.0 | 25.0 | 20.0 | 18.0 | 15.0 | 15.0 | | | | | | | |
| 端子間結合損失 [dB](以上) | 13.0 | 20.0 | 18.0 | 15.0 | 15.0 | 15.0 | | | | | | | |
| 電圧定在波比 (以下) | 2.5 | 1.6 | 1.6 | 1.8 | 2.0 | 2.0 | | | | | | | |
| 漏洩電界強度 [dB μ V/m]** | — | 34以下 | | 40.2以下 | | | | | | | | | |
| 項目 \ 形式 | | CS-77F-7SWE(中間用)(上り信号カット機能付き)(2,602MHz対応) | | | | | | | | | | | |
| 周波数帯域 [MHz] | 10~55 | | 70~300 | | 300~770 | | 1,000~1,489 | | 1,489~2,150 | | 2,150~2,602 | | |
| | 双方向 | 片方向 | 双方向 | 片方向 | 双方向 | 片方向 | 双方向 | 片方向 | 双方向 | 片方向 | 双方向 | 片方向 | |
| 挿入損失 [dB](以下) | 1.8 | 1.8 | 1.8 | 1.8 | 2.0 | 2.0 | 2.5 | 2.5 | 3.5 | 3.5 | 4.0 | 4.0 | |
| 結合損失 [dB](以下) | 15.0 | 40以上 | 15.0 | 17.0 | 16.0 | 17.0 | 18.0 | 19.0 | 19.0 | 20.0 | 20.0 | 21.0 | |
| 逆結合損失 [dB](以上) | 15.0 | 15.0 | 25.0 | 25.0 | 20.0 | 20.0 | 18.0 | 18.0 | 15.0 | 15.0 | 15.0 | 15.0 | |
| 端子間結合損失 [dB](以上) | 13.0 | 13.0 | 20.0 | 20.0 | 18.0 | 18.0 | 15.0 | 15.0 | 15.0 | 15.0 | 15.0 | 15.0 | |
| 電圧定在波比 (以下) | 2.0 | 2.0* | 2.0 | 2.0 | 2.0 | 2.0 | 2.0 | 2.0 | 2.5 | 2.5 | 2.5 | 2.5 | |
| 漏洩電界強度 [dB μ V/m]** | — | | 34以下 | | | | 40.2以下 | | | | | | |
| 項目 \ 形式 | | CS-77F-RWE (端末用)(2,602MHz対応) | | | | | | | | | | | |
| 周波数帯域 [MHz] | 10~76 | 76~300 | 300~770 | 1,000~1,489 | 1,489~2,150 | 2,150~2,602 | | | | | | | |
| 結合損失 [dB](以下) | 13.0 | 12.0 | 13.0 | 14.5 | 15.0 | 15.0 | | | | | | | |
| 端子間結合損失 [dB](以上) | 13.0 | 20.0 | 18.0 | 15.0 | 15.0 | 15.0 | | | | | | | |
| 電圧定在波比 (以下) | 2.5 | 1.6 | 1.6 | 1.8 | 2.0 | 2.0 | | | | | | | |
| 漏洩電界強度 [dB μ V/m]** | — | 34以下 | | 40.2以下 | | | | | | | | | |
| 項目 \ 形式 | | CS-77F-RSWE(端末用)(上り信号カット機能付き)(2,602MHz対応) | | | | | | | | | | | |
| 周波数帯域 [MHz] | 10~55 | | 70~300 | | 300~770 | | 1,000~1,489 | | 1,489~2,150 | | 2,150~2,602 | | |
| | 双方向 | 片方向 | 双方向 | 片方向 | 双方向 | 片方向 | 双方向 | 片方向 | 双方向 | 片方向 | 双方向 | 片方向 | |
| 結合損失 [dB](以下) | 13.0 | 40以上 | 13.0 | 15.0 | 13.0 | 14.0 | 15.0 | 16.0 | 16.0 | 17.0 | 17.0 | 18.0 | |
| 端子間結合損失 [dB](以上) | 13.0 | 13.0 | 20.0 | 20.0 | 18.0 | 18.0 | 15.0 | 15.0 | 15.0 | 15.0 | 15.0 | 15.0 | |
| 電圧定在波比 (以下) | 2.0 | 2.0* | 2.0 | 2.0 | 2.0 | 2.0 | 2.0 | 2.0 | 2.5 | 2.5 | 2.5 | 2.5 | |
| 漏洩電界強度 [dB μ V/m]** | — | | 34以下 | | | | 40.2以下 | | | | | | |

*アウトレット端子(テレビ端子)側は除く
 **3mの距離において

テレビ共同受信12

機器収容箱

TV

〔単位 mm〕

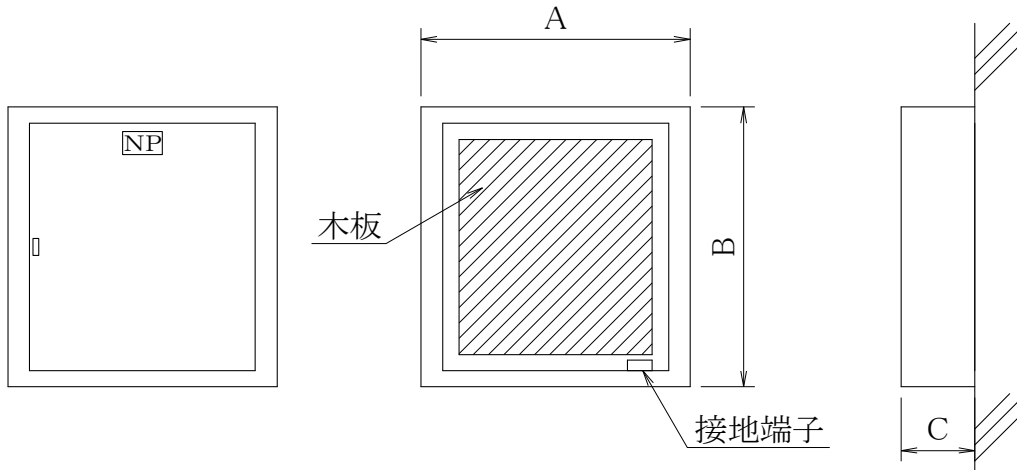

| 分類 名称 | 表示内容 | | | |
|----------|------|--------|-------|-----|
| | 記号 | 内容 | | |
| キャビネット形式 | TV | 機器収容箱 | | |
| | T | 露出形折曲式 | | |
| 寸法 | - | A | B | C |
| | 1 | 300 | 300 | 120 |
| | 2 | 400 | 400 | |
| | 3 | 450 | 450 | |
| | 4 | 500 | 500 | |
| | 5 | | 600 | |
| | 6 | | 1,000 | |
| | 7 | | 1,100 | |
| | 8 | 600 | 1,000 | |
| | 9 | | 1,200 | |

- 備考 (1) 寸法は、最小値を示す。
 (2) キャビネット形式及び鋼板の厚さは、端子盤の項による。
 (3) 木板は、電線、機器を取付けるのに十分な大きさとする。
 (4) 増幅器を収容するものは、放熱口を設ける。

表示例

| 記号 | 説明 |
|-------|-----------------------------------|
| TV-T3 | 露出形折曲式で箱寸法450mm×450mm×120mmの機器収容箱 |

テレビ共同受信13 アンテナマストの取付け1

[単位 mm]

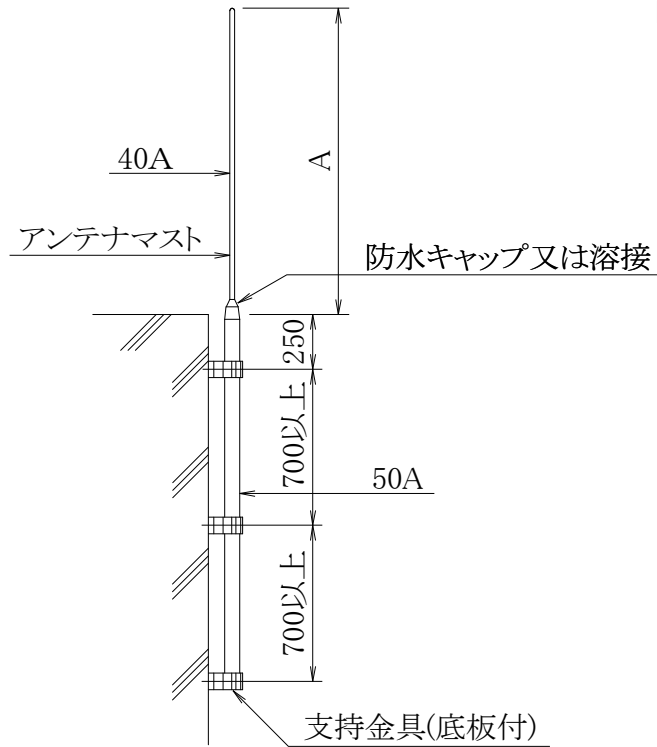

壁面取付形

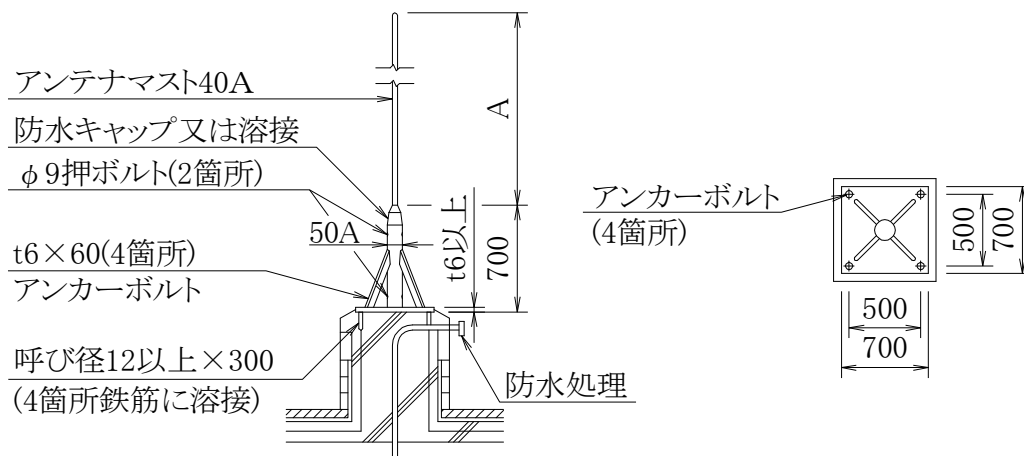

自立形

- 備考 (1) 図は、アンテナマスト下部にSTPG 370 -50Aを使用した場合の一例を示す。
 (2) アンテナマストの管径及び管の仕様は、建築基準法施行令第87条による風圧力に耐えるものとする。
 (3) A=2,000を標準とする。

テレビ共同受信14 アンテナマストの取付け2 ANT-2
ANT-3

〔単位 mm〕

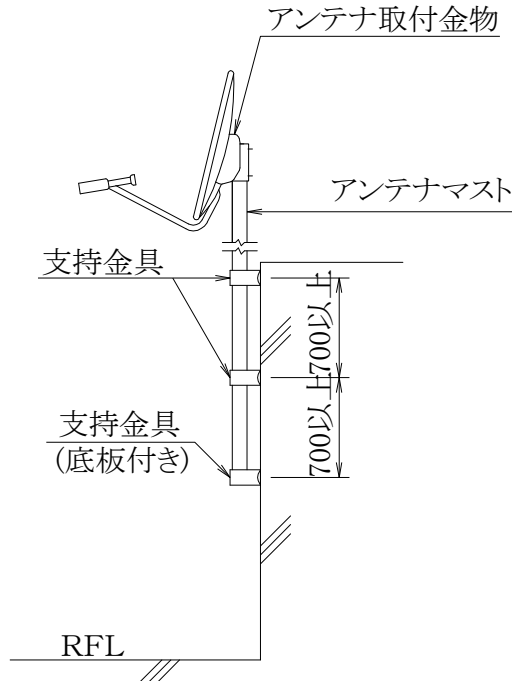

ANT-2 壁面取付形

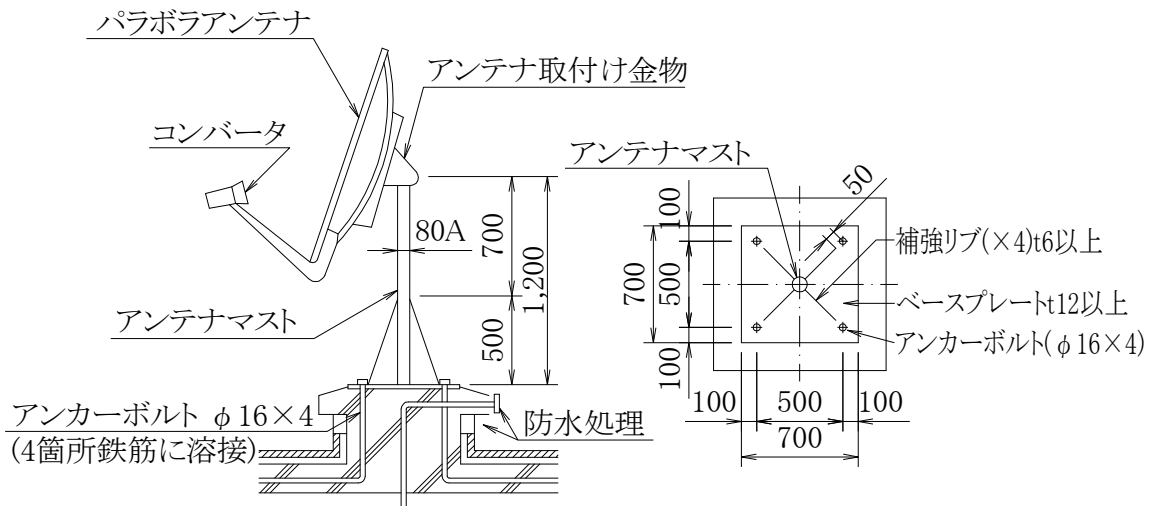

ANT-3 自立形

- 備考 (1) 図は、一例を示す。
(2) アンテナマストの管径及び管の仕様は、建築基準法施行令第87条による風圧力に耐えるものとする。

テレビ電波障害1 増幅器、電源供給器 UA・MA-1

(1) 増幅器

| 項 目 | 線 路 増 幅 器 |
|-------------------------|------------------------|
| | UHF用 |
| | UA |
| 周波数帯域 [MHz] | 470～710 |
| 最大伝送波 | 9波 |
| 利得 [dB] | 32以上 |
| 定格出力レベル [dB] | 104以上 |
| 利得調整範囲 [dB] | 10以上(連続可変) |
| 帯域内周波数特性 [dB] | ±2.0以内 |
| 相互変調 [dB] | -71以内 |
| 利得安定度 [dB] (温度-10～+40℃) | ±2.0以内 |
| 入出力接栓座 | F形接栓又はフィッティングコネクタ |
| 耐雷性 | ±15 [kV] (1.2×50 [μs]) |

備考 増幅器は、防水形とし、メッセンジャーワイヤ、電柱又は壁面いずれにも取付け可能なものとする。

(2) 電源供給器

| 項 目 | 形 式 | MA-1 |
|------------------------|-----|---------------------------|
| 入 力 電 圧 [V] | | 100 |
| 出 力 電 圧 [V] | | 30 |
| 周 波 数 [Hz] | | 50/60 |
| 出 力 電 流 [A] | | 3 |
| 安定度(出力電圧) (温度-20～+40℃) | | 入力電圧90～110Vにおいて出力電圧27～30V |
| 避 雷 | | 入出力に避雷回路を有すること |

テレビ電波障害2 分岐器、分配器、保安器 DA・CA

(1) 分岐器

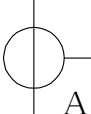
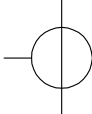
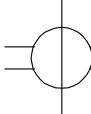
| 項目 | 形式 | CA-101、102、104 | CA-151、152、154 | CA-201、202、204 |
|--|-----|--|---|--|
| 周波数帯域 [MHz] | | 470～710 | 470～710 | 470～710 |
| 結合損失 [dB] | | 10形(V±1.0V±1.5) | 15形(V±1.0V±1.5) | 20形(V±1.0V±1.5) |
| 挿入損失 [dB] | 1分岐 | 2.0以下 | 2.0以下 | 1.5以下 |
| | 2分岐 | 3.0以下 | 2.5以下 | 2.0以下 |
| | 4分岐 | 5.0以下 | 3.0以下 | 2.5以下 |
| 定在波比 | | 1.8以下 | 1.8以下 | 1.8以下 |
| 逆方向結合損失 [dB] | | 20以上 | 20以上 | 20以上 |
| 端子間結合損失 [dB] | | 15以上 | 15以上 | 15以上 |
| 図示記号 | |  A |  A |  A |
| (CA-101、151、201)(CA-102、152、202)(CA-104、154、204) | | | | |

(2) 分配器

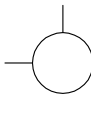
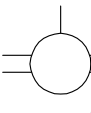
| 項目 | 形式 | DA-2 | DA-4 |
|--------------|----|--|--|
| 周波数帯域 [MHz] | | 470～710 | 470～710 |
| 分配損失 [dB] | | 4.0以下 | 8.0以下 |
| 定在波比 | | 1.8以下 | 1.8以下 |
| 端子間結合損失 [dB] | | 15以上 | 15以上 |
| 図示記号 | |  A |  A |

(3) 保安器

| | |
|-------------------------------|---------------------------|
| 周波数帯 [MHz] | 470～710 |
| 入出力インピーダンス [Ω] | 75 |
| 挿入損失 [dB] | 1.0以下 |
| 電圧定在波比 | 1.8以下 |
| 絶縁耐圧 [V] | AC1,000(1分間) |
| 絶縁抵抗 [MΩ] (入出力端子間、出力端子-接地端子間) | 1以上 |
| 避雷性 (入力端子、出力端子-接地端子間) | 5kV(10×200μs)のサージ電圧に耐えること |

駐車場管制1

検知器

LPC
FTR・CDS

[単位 mm]

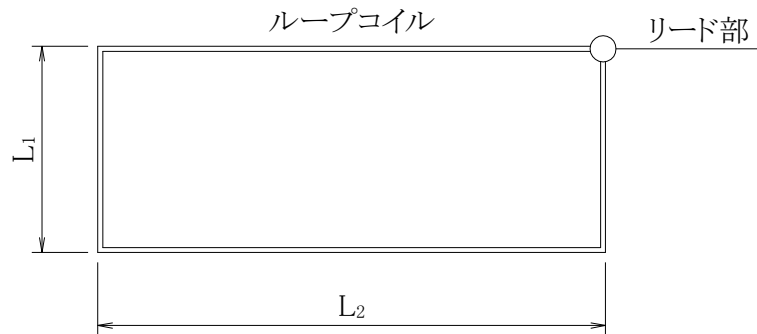

(1) ループコイル式検知器の記号

| 記号 | L_1+L_2 |
|-------|-------------|
| LPC-3 | 3,000以下 |
| LPC-4 | 3,001~4,000 |
| LPC-5 | 4,001~5,000 |
| LPC-6 | 5,001~6,000 |

備考 (1) 図は、一例を示す。

(2) ループコイルの太さは、製造者の標準とする。

(3) リード部の長さは、20m附属するものとする。

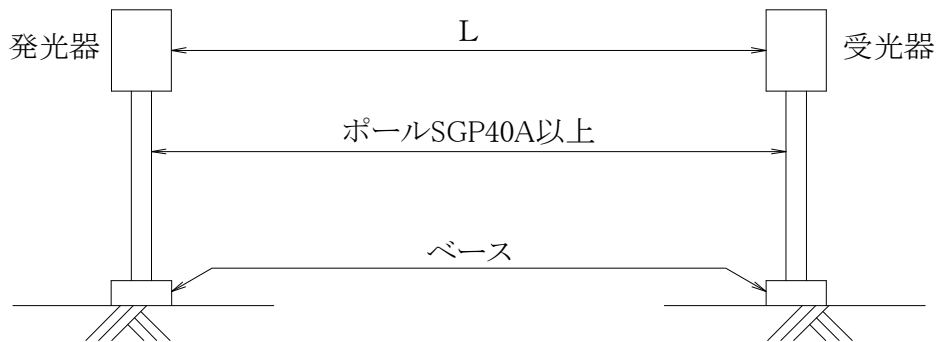

(2) 光線式検知器の記号

| 形式 | 発光器の記号 | 受光器の記号 | L | 材質・材厚 |
|-------|--------|--------|-------|------------------|
| スタンド形 | FTR-S | CDS-S | 10m以下 | SPC 1.2 |
| 壁露出形 | FTR-W | CDS-W | | SPC 1.2又はSUS 1.2 |
| 壁埋込形 | FTR-R | CDS-R | | |

備考 図は、一例を示す。

駐車場管制2 信号灯、警報灯(回転灯) SGL-P・SGL-S
SGL-W・RSL

〔単位 mm〕

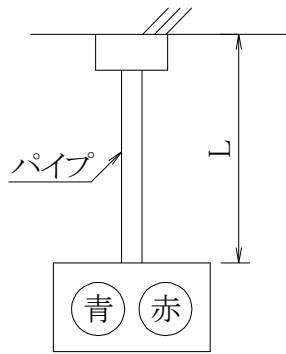

SGL-P
(天井つり下げ形)

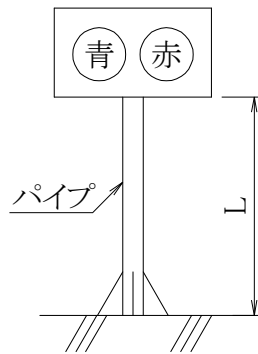

SGL-S
(自立形)

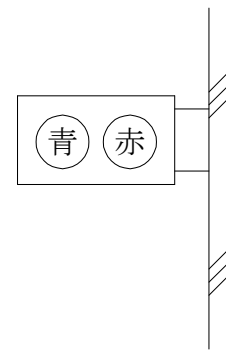

SGL-W
(壁掛形)

(1) 信号灯の記号

| 記号 | 寸法 | | 材質・材厚 | | |
|-------|-------------------|-------------|--------|--------------|-----------------------|
| | L | レンズ径 | 本体 | パイプ | レンズ |
| SGL-P | 500 ┆ 1,500 | φ 120 以上 | SPC1.2 | SGP25A 以上 | 硬質ガラス 又は 耐熱アクリル |
| SGL-S | 1,000 | | | SGP50A 以上 | |
| SGL-W | — | | | — | |

備考 (1) 図は、一例を示す。

(2) 末尾にwを付した場合は、両面形とする。(例:SGL-Ww)

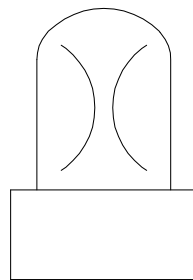

RSL
(警報灯(回転灯))

(2) 警報灯(回転灯)の記号

| 記号 | 閃光数又は 点滅回数 | 材質・材厚 | |
|-----|---------------|--------|-------------|
| | | 本体 | グローブ |
| RSL | 120回/分以上 | SPC1.2 | ポリカーボネート t2 |

備考 図は、一例を示す。

駐車場管制3

カーゲート

CGT-1
CGT-2

〔単位 mm〕

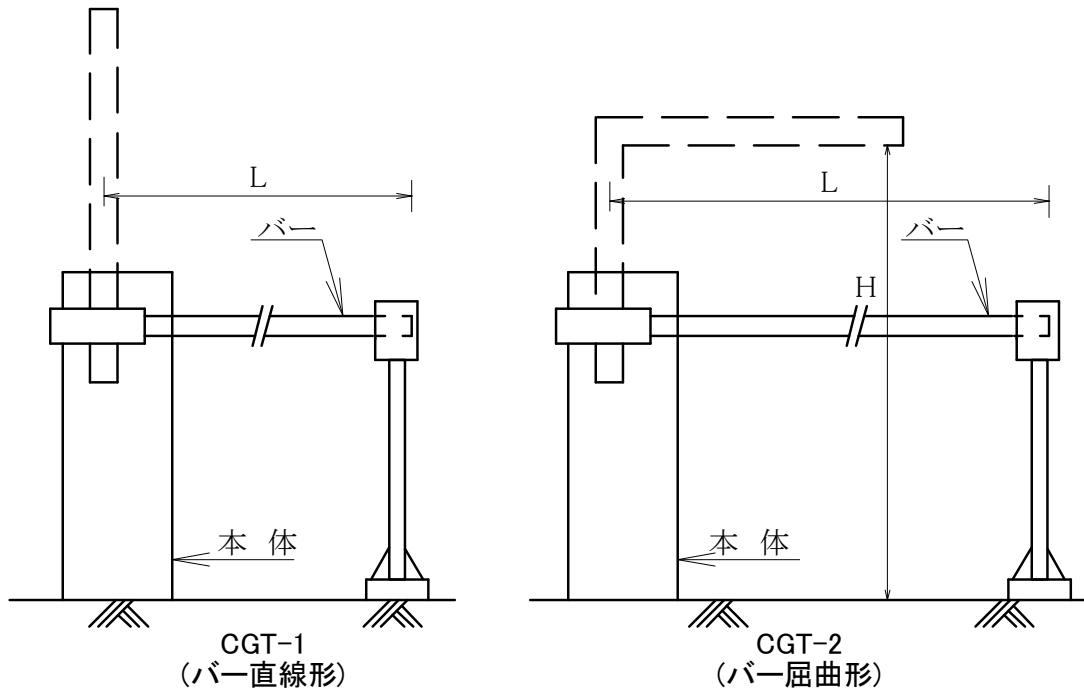

| 分類 | | 記号 | 内容 | |
|-------|-------|-------|---------|---------|
| 形式 | — | — | L | H |
| | バー直線形 | CGT-1 | 3,000以下 | — |
| | バー屈曲形 | CGT-2 | 3,000以下 | 2,300以上 |
| バーの材質 | | — | 鋼製 | |
| | | G | グラスファイバ | |
| | | A | アルミ | |

備考 図は、一例を示す。

表示例

| 例 | 記号 | 説明 |
|----|---------|--------------------|
| 例1 | CGT-1 | バー直線形、バーの材質鋼製 |
| 例2 | CGT-2-G | バー屈曲形、バーの材質グラスファイバ |
| 例3 | CGT-1-A | バー直線形、バーの材質アルミ |

第 6 編

中央監視制御設備工事

中央監視制御

信号入出力条件

| 項目 | 中央監視制御装置 | 信号線 | 現場機器 | 入出力条件 |
|---|----------|-----|---------|---------------------------|
| 制御 ・発停 | | | | ON/OFF指令は 瞬時接点信号(約1 s) |
| 制御 ・切替 | | | | 切替指令は連続接点信号 |
| 監視 ・状態 ・警報 ・故障 | | | | 入力信号は無電圧連続接点 |
| 計測 ・電圧・電流 ・電力・力率 など | | | 変換器 | DC 4~20mA |
| 計測 ・液位 ・CO ₂ 濃度 ・圧力・流量 ・湿度 など | | | 検出器 | DC 4~20mA |
| 計測 ・温度 | | | 検出器 | 測温抵抗体 (Pt100) |
| 設定 ・設定 | | | 調節器 | DC 4~20mA |
| 積算 ・電力量 ・給水量 ・ガス量 など | | | 発信器 | パルス幅時間:100ms以上 |

備考 図は一例を示す。