

改善箇所説明図

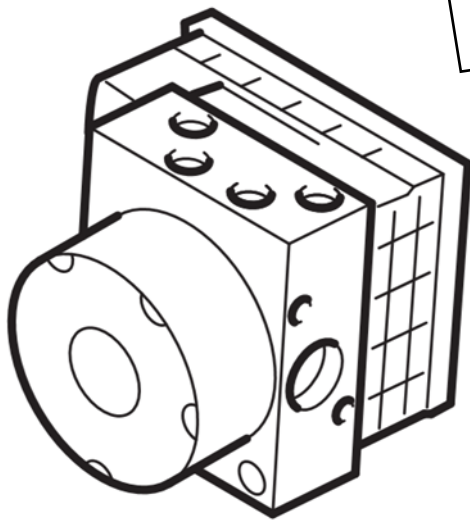

基準不適合発生箇所

注： は改善箇所を示す。



ABS モジュール

基準不適合発生箇所

制動装置において、後輪用ブレーキシステム(ABSモジュール)にブレーキフルードを注入する工程が不適切なため、ブレーキシステムのフルード内に微量の気泡が含まれているものがある。そのため、ブレーキシステム内の気泡がブレーキキャリパーに移動し、後輪用ブレーキが効かなくなるおそれがある。

改善の内容

全車両、後輪用ブレーキシステムのエア抜き作業を行う。

識別 対策後は車台番号末尾付近に白色のペイントマークを塗布する。