

改善箇所説明図

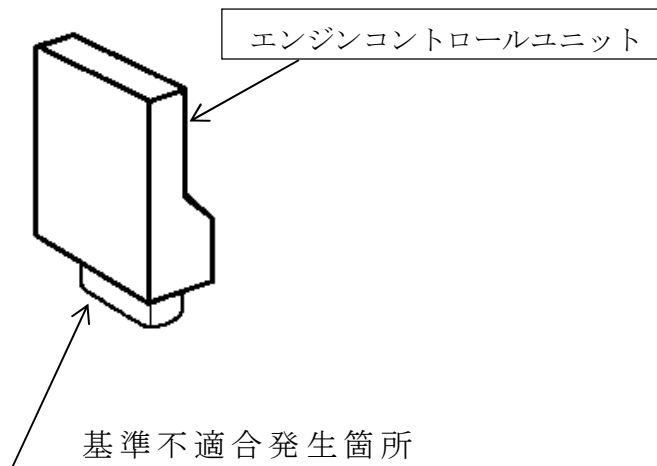
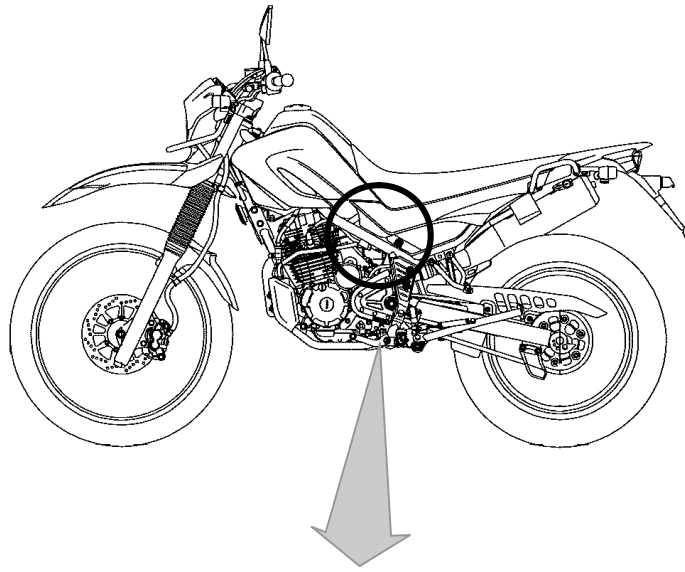

車載式故障診断装置において、エンジンコントロールユニット（ECU）のプログラムが不適切なため、外部診断器（スキャンツール）接続後にECUが保安基準第31条の基準に適合しない通信処理を行う。そのため、スキャンツールによってはECUとの通信が不能となり、故障診断ができないおそれがある。

改善の内容：全車両、エンジンコントロールユニットのプログラムを対策プログラムに書き換える。

識別：車両左側のサイドスタンド取り付け部付近に白ペイントを塗布する。

注： はプログラムを書き換える部品を示す。