

# 改善箇所説明図

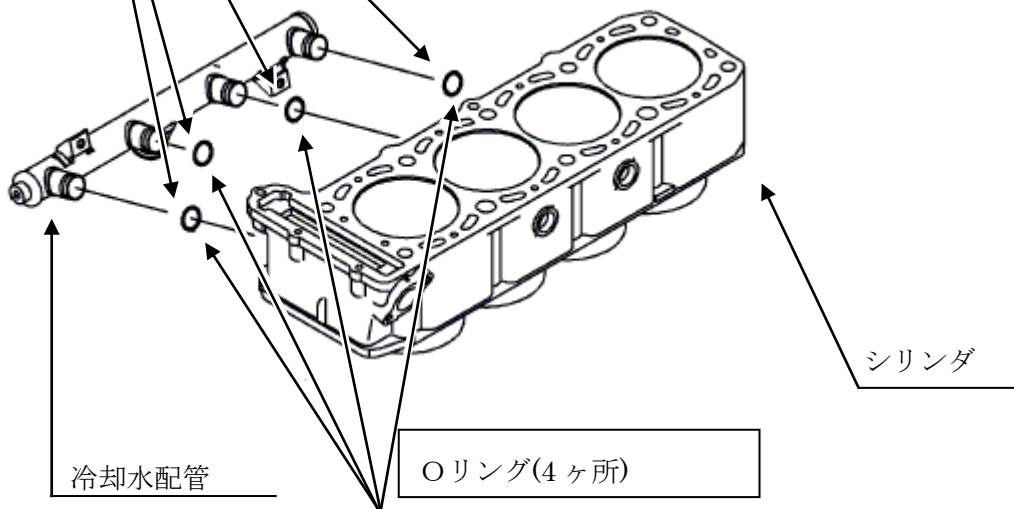

## 基準不適合発生箇所

エンジンの組立工程において、シリンダと冷却水配管の接続部に使用しているゴム製のOリングの組み付けが不適切なため、Oリングが適切に組み付けられていないものがある。そのため、そのままの状態で使用を続けると、Oリングが損傷し冷却水配管接続部より冷却水が多量に流出し、最悪の場合、オーバーヒートするおそれがある。



### 改善の内容

全車両、当該部位を点検し、Oリングが適切に組み付けられていないものは交換を行う。

注：  は、交換部品を示す。

識別：冷却水配管に識別ペイントを追加する。