

改善箇所説明図

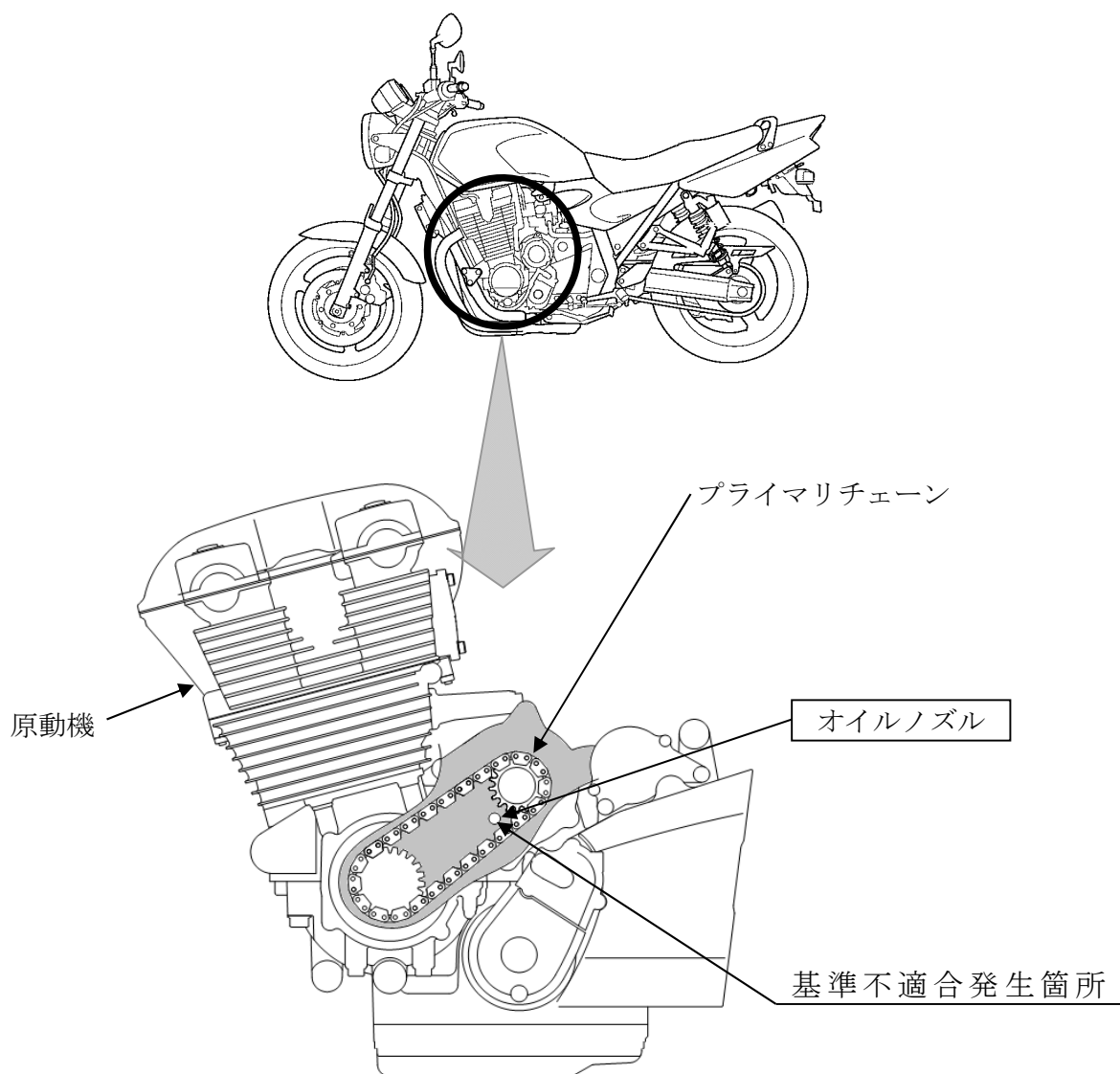

原動機において、プライマリチェーンとオイルノズルの隙間に余裕がないため、使用過程でプライマリチェーンが伸びてオイルノズルと接触することがある。そのため、そのまま使用を続けると、オイルノズルが原動機内に脱落して、クランクケースとクランクシャフトの間等にかみ込むと、最悪の場合、走行中にエンジンがロックして再始動出来なくなるおそれがある。

改善の内容：全車両、オイルノズルを対策品と交換する。

識別：サイドスタンド取り付け部付近に白ペイントを塗布する。

注： は交換部品を示す。