

改善箇所説明図

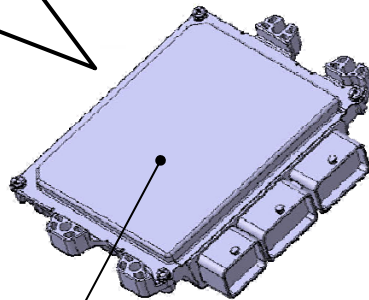

エンジンコントロールユニット

基準不適合発生箇所

直噴ターボエンジンを搭載した車両において、エンジンコントロールユニットのプログラムが不適切なため、高負荷運転時にプレイグニッションが発生し、点火プラグやピストンが損傷する場合があります。そのため、警告灯点灯、車体振動が発生し、最悪の場合、エンジンが停止するおそれがある。

改善内容

全車両、エンジンコントロールユニットの制御プログラムを書き換える。また、点検を行い異常が認められた場合は、点火プラグ、または、エンジンを良品に交換する。

識別

車台番号打刻の1桁目の左側に黄色ペイントを塗布する。

注: は交換部品を示す。