

改善箇所説明図



不具合発生箇所

平成22年排出ガス規制対応の中型トラックにおいて、エンジン制御プログラムの影響により、運転操作によっては、窒素酸化物（NOx）の排出値が悪化するおそれがある。

インタークーラ
(吸入空気冷却装置)

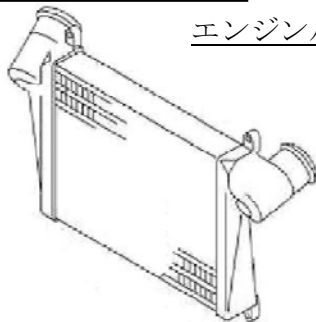

エンジンルーム内

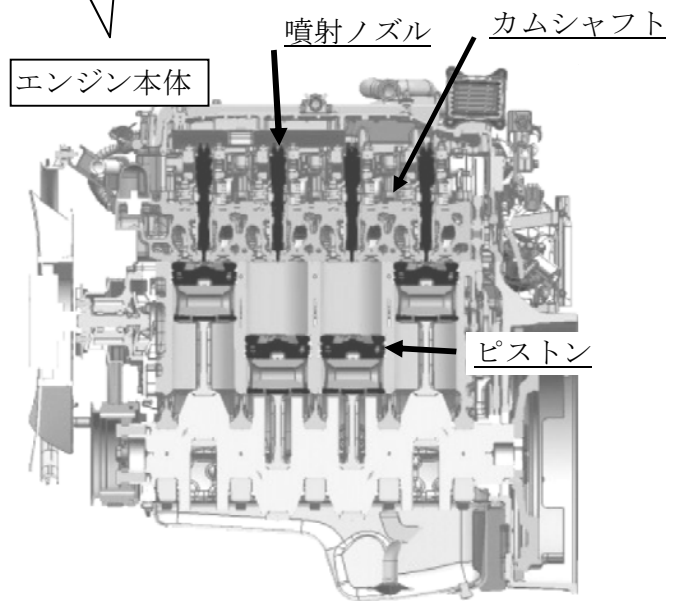

エンジン制御ユニット
エンジンルーム内

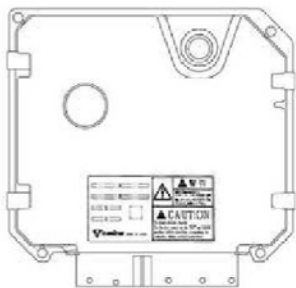

トランスミッション
制御ユニット
運転者席内

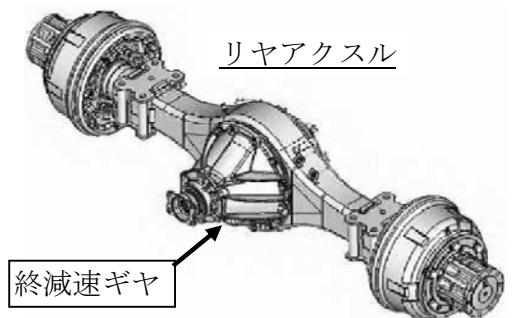
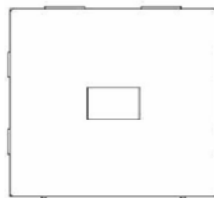

改善の内容：

全車両、エンジン本体及びインタークーラ（吸入空気冷却装置）を対策品に交換するとともに、エンジン制御ユニットの制御プログラムを書き換える。また、一部車両においては、トランスミッション制御ユニット又は終減速ギヤを変更する。

識別：助手席側ドア開口部のIDプレート近傍に識別シール（銀色）を貼付する。

注：□ は、措置する部品を示す。