

改善箇所説明図

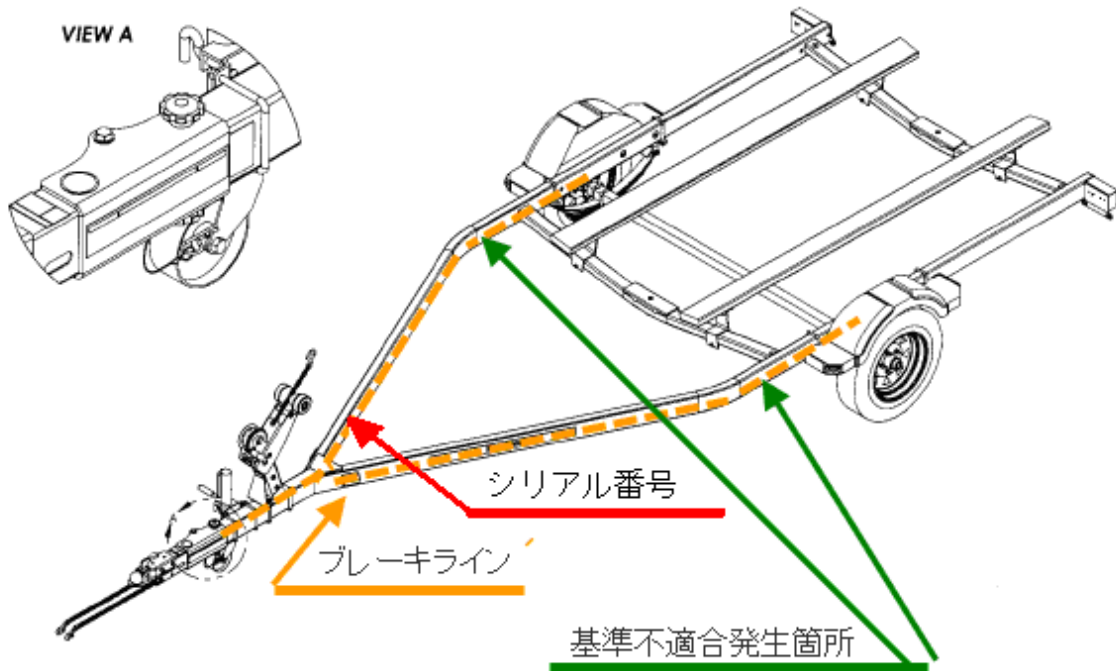

慣性ブレーキシステムのブレーキラインにおいて、組み立て工程におけるエア抜き手順が不適切であり、当該部分にエアが混入している場合がある。そのため、ブレーキ作動時に制動力が低下するおそれがある。

改善の内容： 全車両、ブレーキラインのエア抜き手順に従い作業を行う。

識別： シリアルナンバー打刻部付近に外-1711のステッカーを貼付する。