

改善箇所説明図

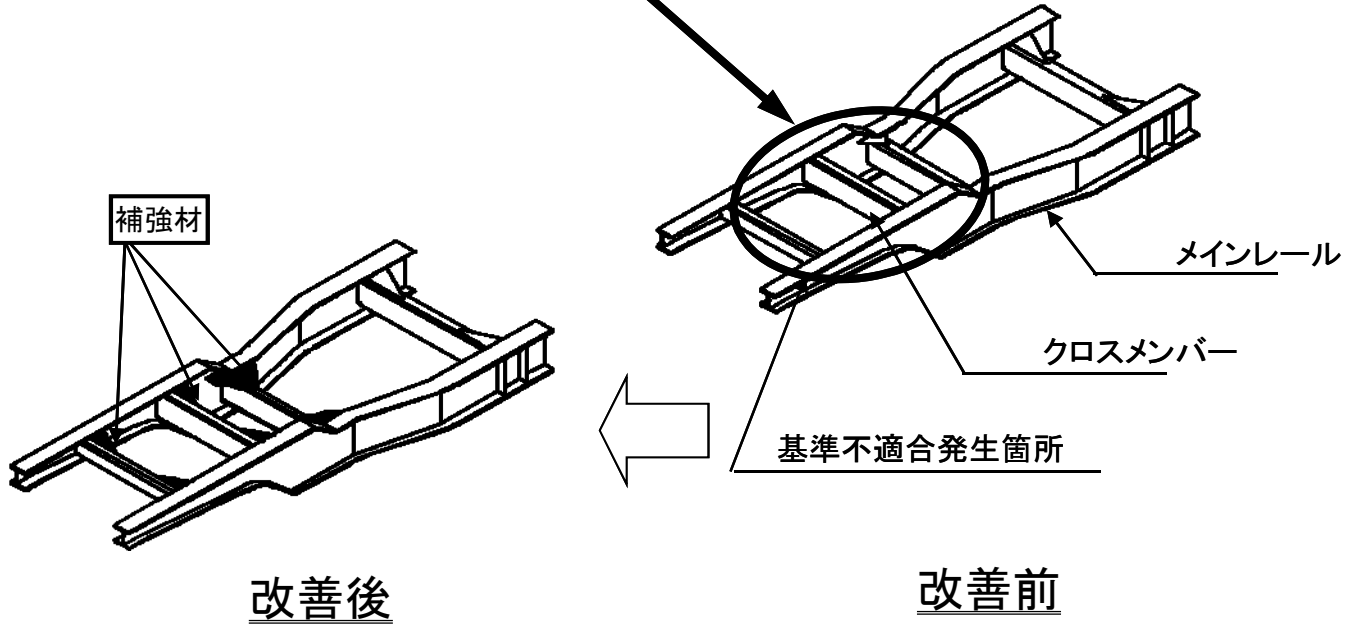

40フィート用3軸コンテナセミトレーラにおいて、フレーム形状が変化する段差部のクロスメンバーとメインレールとの接合部の耐久性が不足しているため、走行時のねじれ荷重等の繰返しによりメインレール及びクロスメンバーに亀裂が発生するものがある。

【改善措置の内容】

全車両、メインレール及びクロスメンバーに補強材を取り付ける。なお、メインレール及びクロスメンバーに亀裂が発生している場合は補修する。

注： 内は追加部材を示す。

識別：改善実施済車には、車台番号打刻位置付近にNo.2628のリコール対策済みステッカーを貼付ける。