

改善箇所説明図

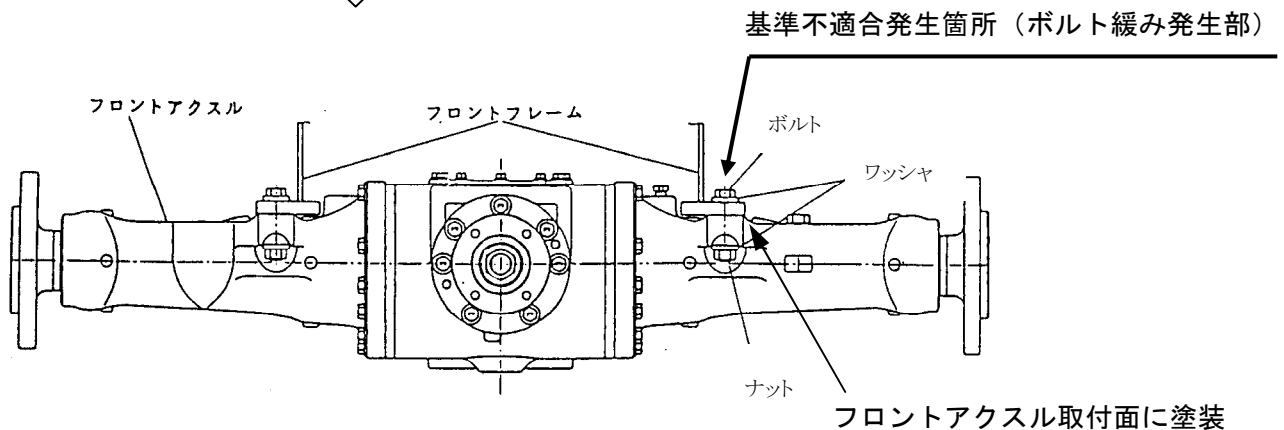
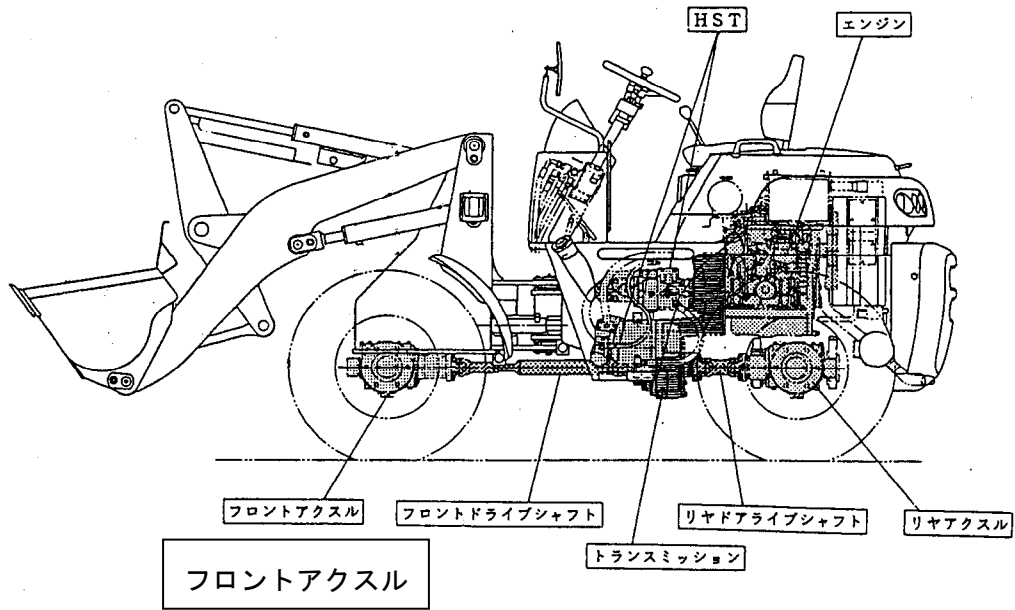

フロントアクスルを車台に固定する取付ボルトの締付トルク設定値が不適切であるため、除雪等の作業時の負荷の繰り返しにより当該ボルトが緩むおそれがある。また、一部の車両において、当該フロントアクスル取付面に塗装が残っていたため、取付ボルトの初期締付トルクが低下したものがある。そのため、そのまま使用を続けると、当該取付面にガタが生じ、最悪の場合、当該ボルトが折損し、フロントアクスルが脱落するおそれがある。

改善措置の内容

全車両、フロントアクスル取付ボルトを交換し、適切なトルクで締付ける。また、フロントアクスル取付面に塗装が残っている車両にあっては、当該フロントアクスル取付面の塗装を除去する。

識別： フロントアクスルに白色ペイントを塗布する。