

改善箇所説明図

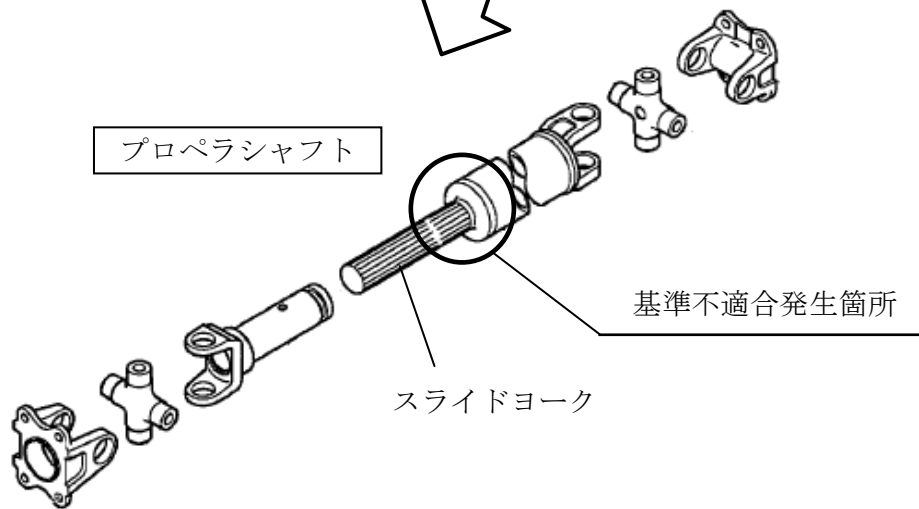

プロペラシャフトのスライドヨークスプライン根元部の高周波焼入れ範囲が不適切なため、強度が不足しているものがある。そのため、そのまま使用を続けると、当該部に亀裂が生じ、最悪の場合、プロペラシャフトが折損し走行不能になるおそれがある。

改善の内容：全車両、プロペラシャフトを良品に交換する。

識別：キャブロックレバー部に黄色ペイントを塗布する。

注： は交換する部品を示す。