

改善箇所説明図

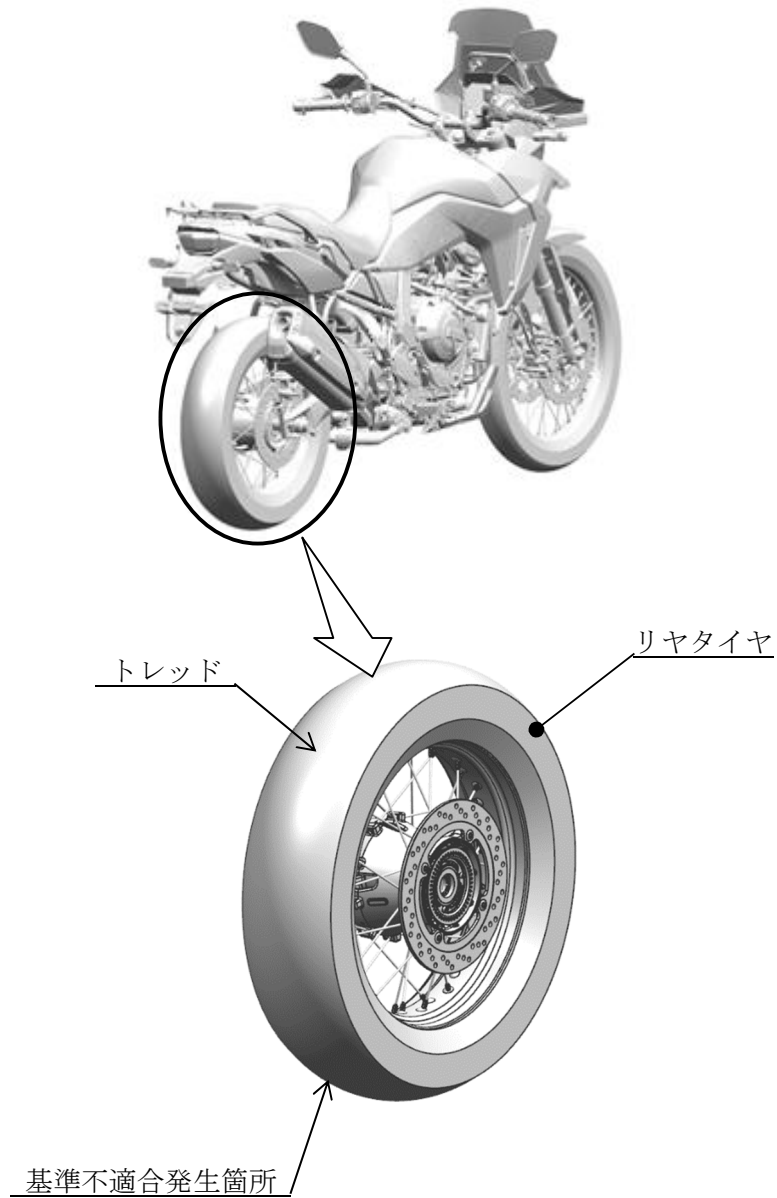

リヤタイヤにおいて、トレッド部に亀裂や変形が発生するものがある。そのため、そのまま使用を続けると、異常振動が発生し、最悪の場合、トレッド部が剥離し走行安定性を損なうおそれがある。

改善の内容

全車両、当面の措置として、使用者に対し使用停止を要請し、対策が決定次第、恒久対策を実施する。