

改善箇所説明図



図1. 車両の外観図



図2. ペダルのレイアウト図



図3. アクセルペダル周辺の部品図

農耕トラクタのアクセルペダル戻しスプリングにおいて、製造上の工程が不適切なものがある。そのため、トラクタ使用中に同スプリングが破損し、アクセルペダルから足を離してもペダルが戻らず、速度が低下しなくなるおそれがある。なお、クラッチとブレーキの操作を行うことにより、車両を停止させることはできる。

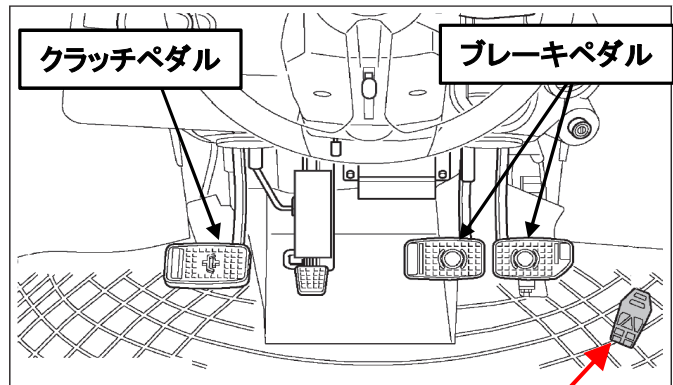
改善の内容：

全車両、アクセルペダルの戻しスプリングを対策品に交換する。

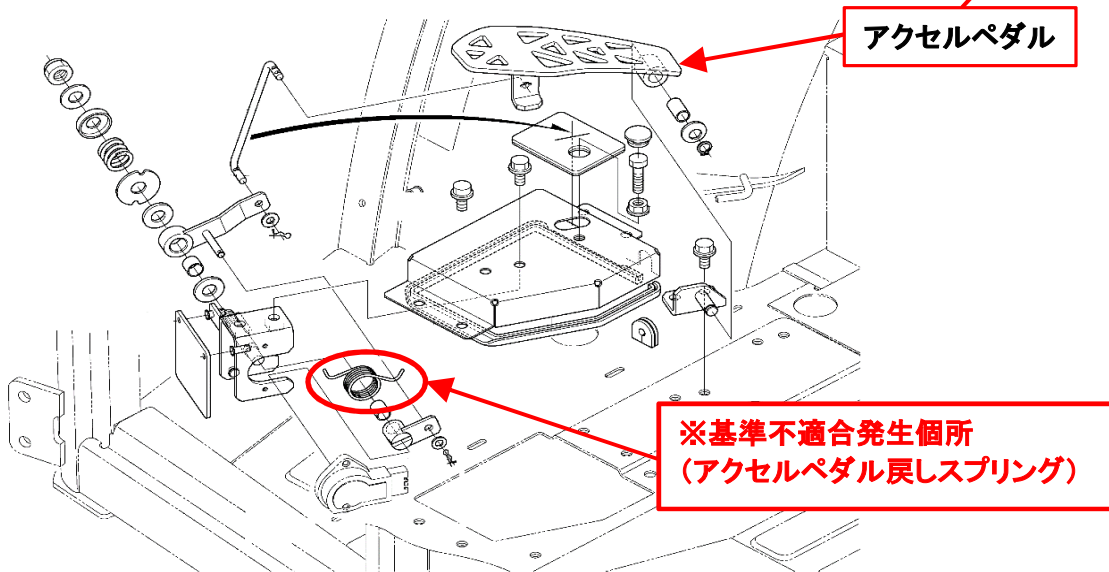
改善後の識別：

下図の場所(アクセルペダル裏、車両右側)に白色マーキングを実施する。



白色マーキング