

## 改善箇所説明図①

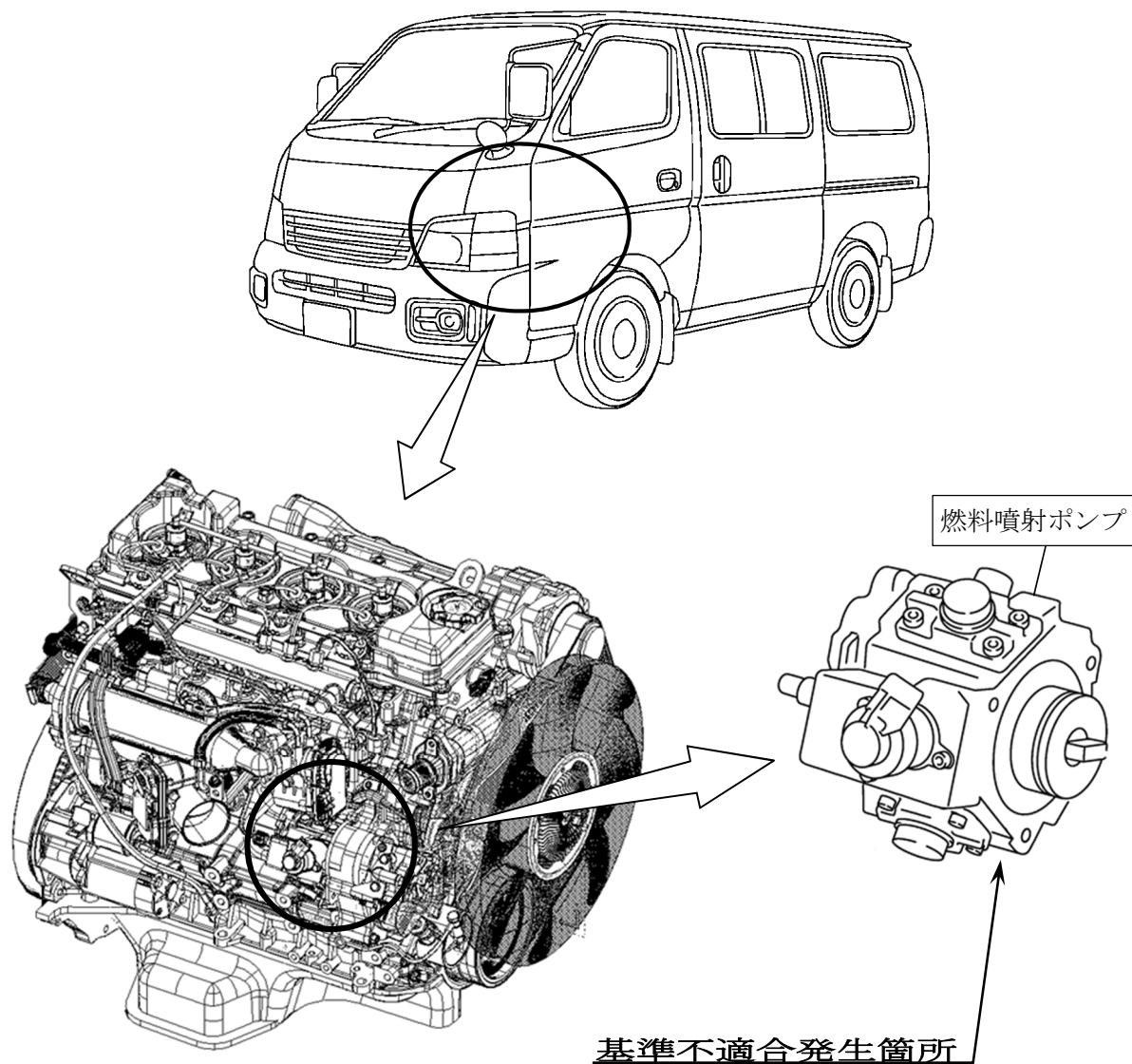

### 基準不適合発生箇所

直噴ターボディーゼルエンジンにおいて、燃料噴射ポンプのシールの製造および形状が不適切なため、シールに亀裂が入ることがある。そのため、そのままの状態で使用を続けると、亀裂が進行して貫通し、最悪の場合、燃料が漏れるおそれがある。

### 改善の内容

全車両、当該燃料噴射ポンプを対策品と交換する。

識別：銀色のシールをモデルナンバープレートの右横に貼り付ける。

注：  は、交換部品を示す。