

改善箇所説明図

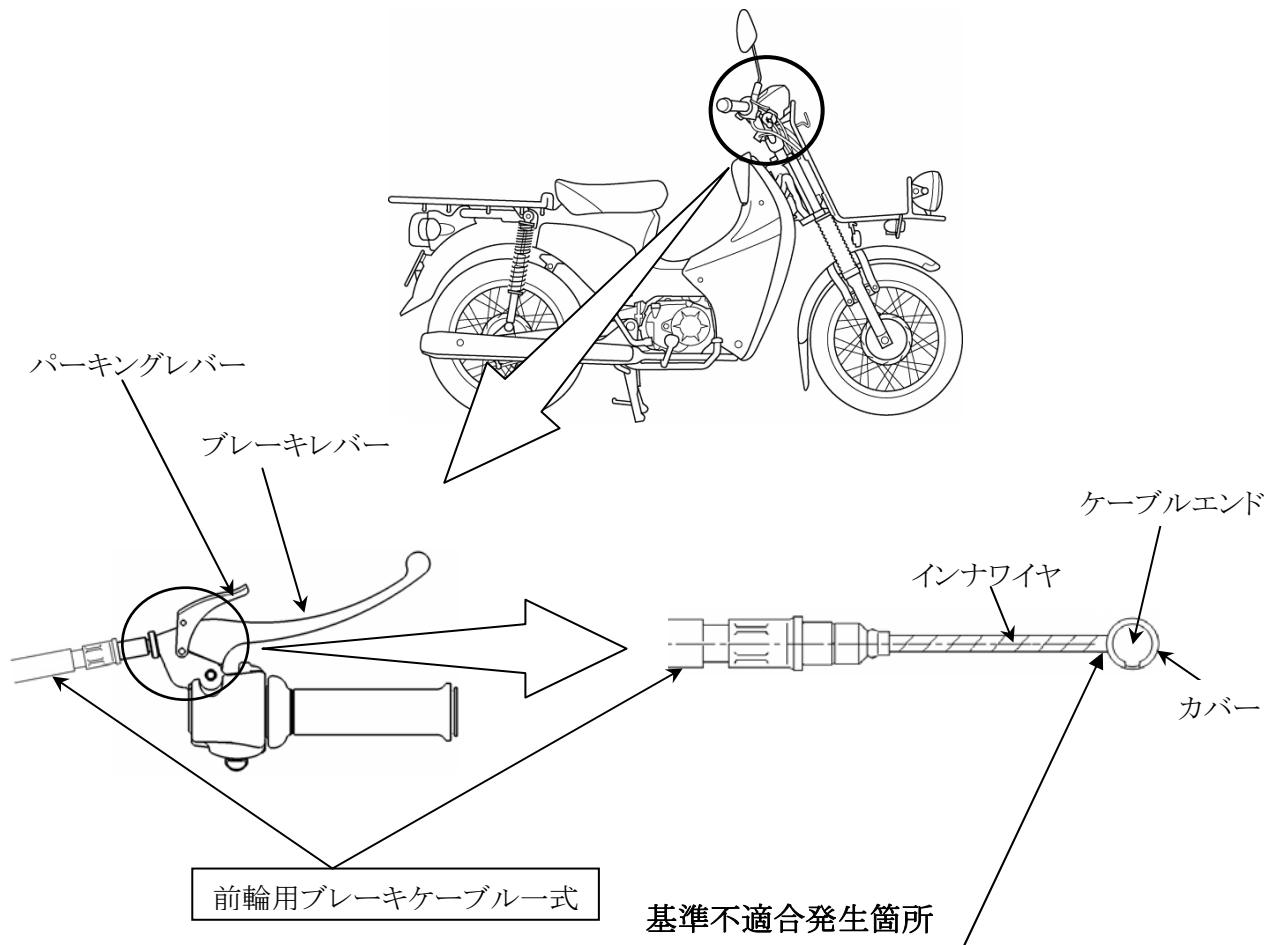

前輪ブレーキにおいて、ケーブルエンドのカバーの材質が不適切なため、坂道などの駐停車時に使用するパーキングレバーの操作を繰り返し行くと、インナワイヤが切損し、前輪ブレーキが効かなくなるおそれがある。

改善の内容

全車両、前輪用ブレーキケーブル式を対策品と交換する。

注: は交換部品を示す。

識別: 車台番号付近に黄色の識別ラベルを貼付する。