

改善箇所説明図

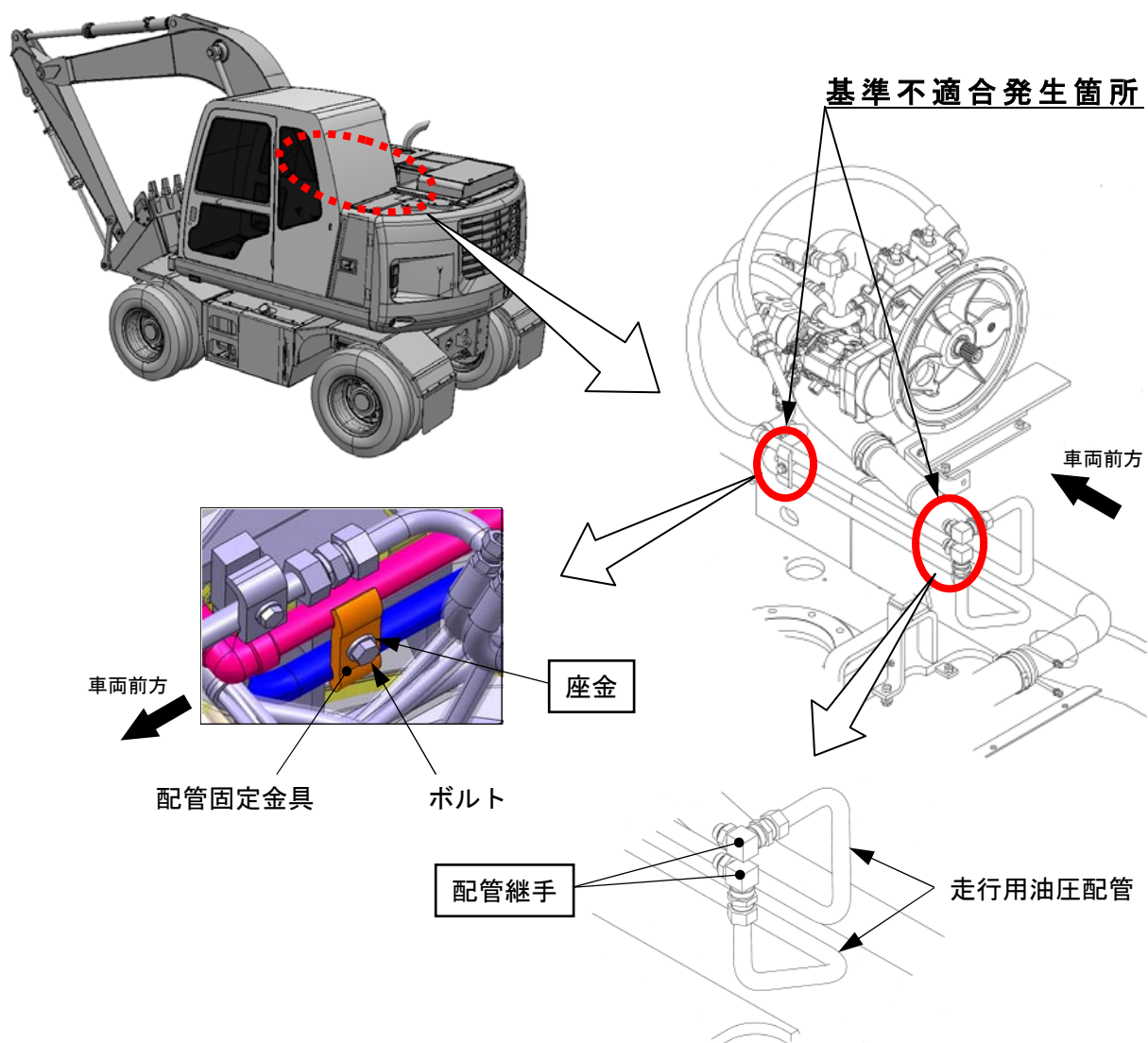

走行用油圧配管において、配管継手の強度、及び配管固定金具の締め付けトルクが不足しているため、車体の振動等により配管継手に亀裂が発生する場合があります。そのため、そのままの状態で使用を続けると、作動油が漏れ、最悪の場合、走行不能になるおそれがある。

改善措置の内容

全車両、配管継手及び配管固定金具の座金を対策品に交換するとともに、配管固定金具を適正トルクで締め付け、新たに配管固定金具を追加する。

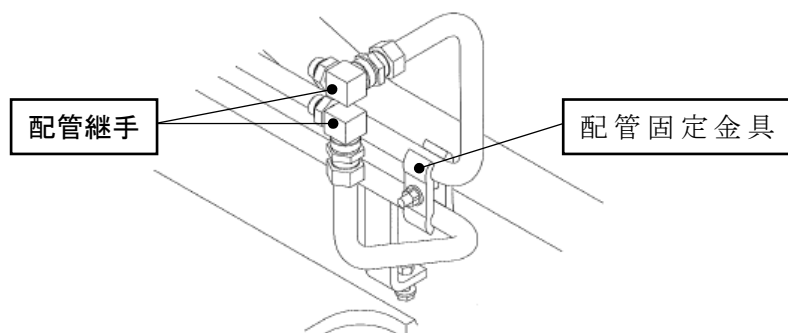

注：□ は交換部品と追加部品を示す。

識別：走行用油圧配管に配管固定金具が追加されていることで識別する。