

改善箇所説明図

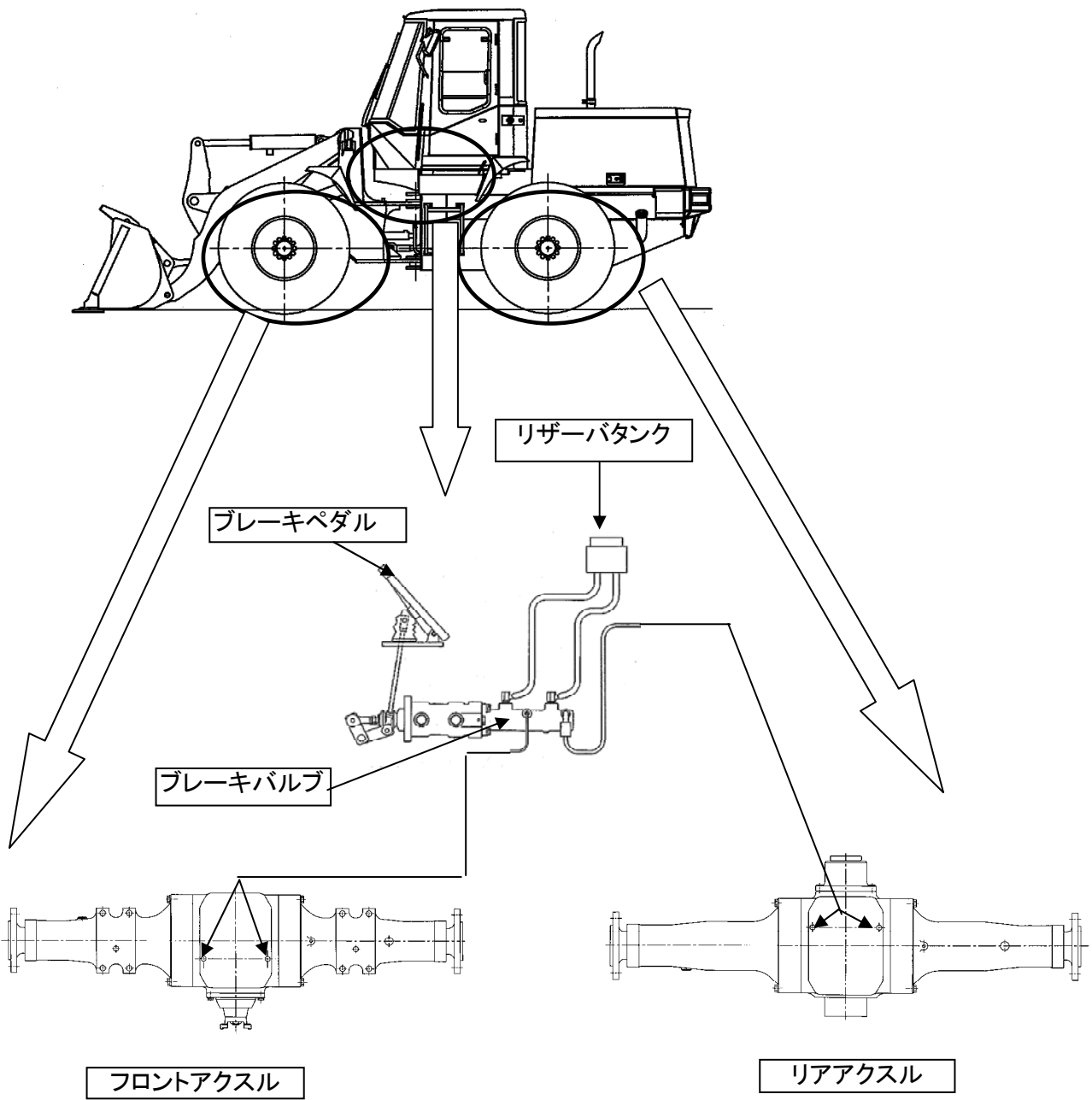

不適合内容

車両組み立て時のブレーキオイル充填工程において、当該充填装置のレイアウトが不適切なため、制動装置の油圧回路内に多量の水分が混入したものがあつた。そのため、頻繁なブレーキ操作により制動装置の温度が上昇すると、混入した水分が回路内で蒸発し気泡が発生するため、最悪の場合、ブレーキが効かなくなるおそれがある。

改善内容

全車両、ブレーキオイルの交換を実施する。

識別

リザーバタンクのキャップ(黒色)に白色ペイントで印を入れる。