

改善箇所説明図

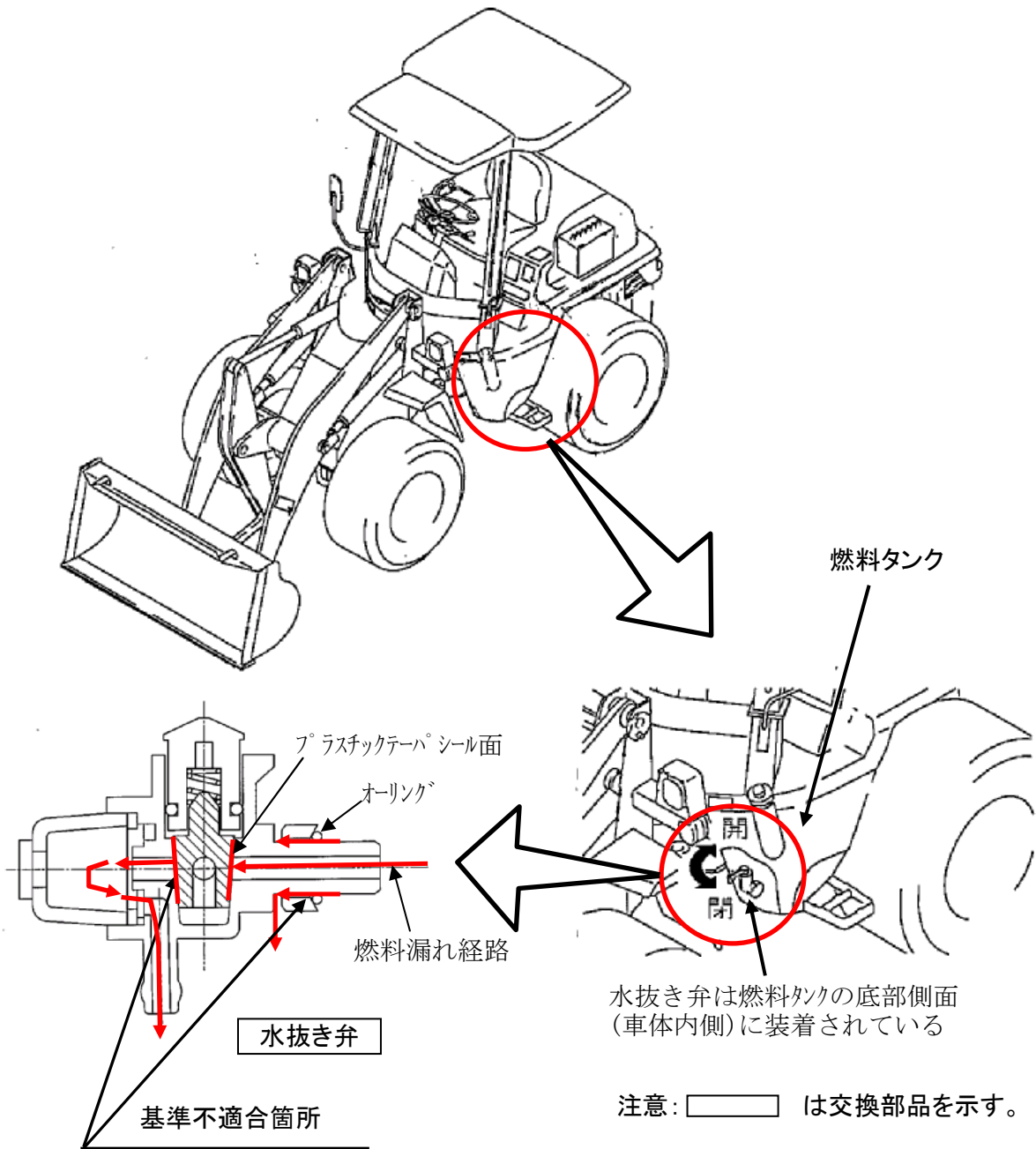

〔燃料タンク下部に装着されている水抜き弁の気密性が不足しているものがある。そのため、水抜き弁から燃料が漏れるおそれがある。〕

改善の内容

全車両、対策品の水抜き弁に交換する。

改善前

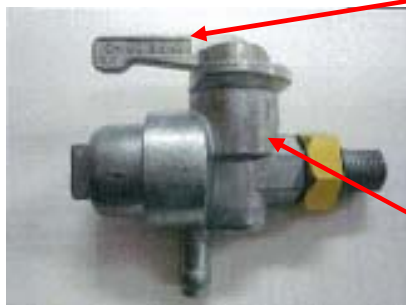

レバー

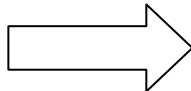

水抜き弁

改善後(装着時)

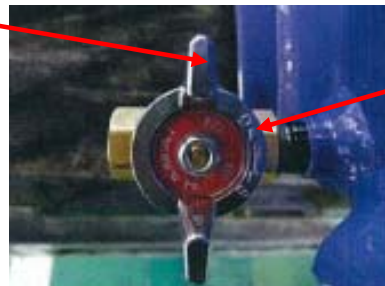

水抜き弁

注意: [] は交換部品を示す。

識別

水抜き弁のレバー形状が異なるので識別可能。