

## 改善箇所説明図

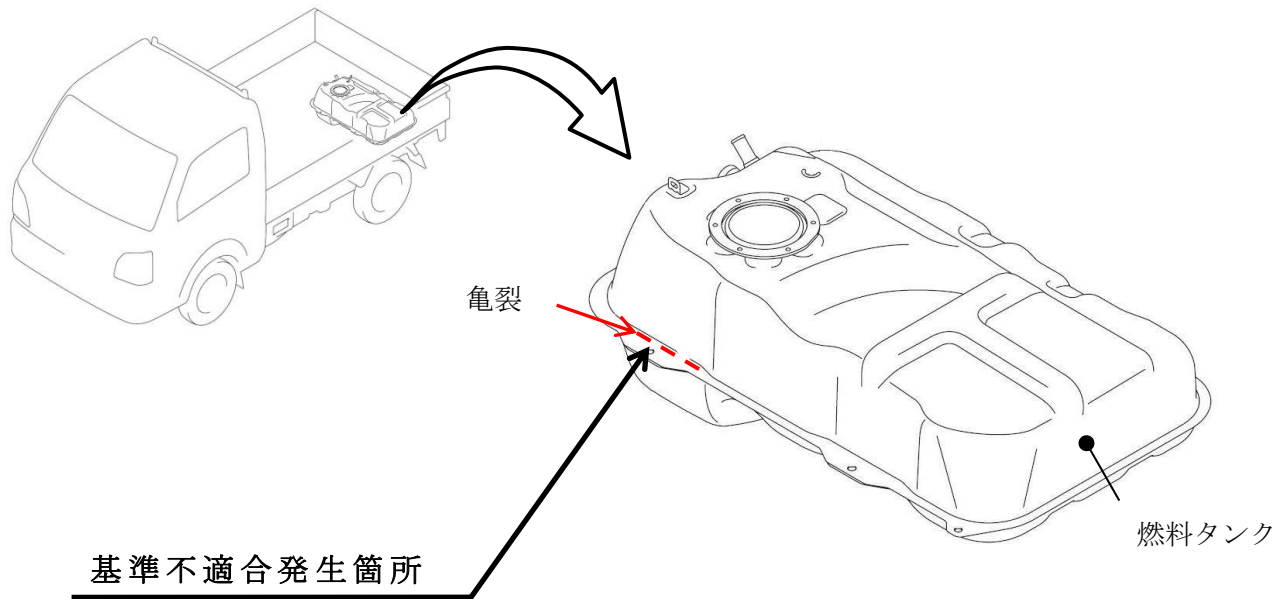

燃料タンクにおいて、車体への取付部位の強度が不足しているため、走行中の振動により当該取付部位付近に亀裂が発生するものがある。そのため、そのまま使用を続けると、亀裂が進行し燃料がにじみ出ることがあり、最悪の場合、滴下するおそれがある。

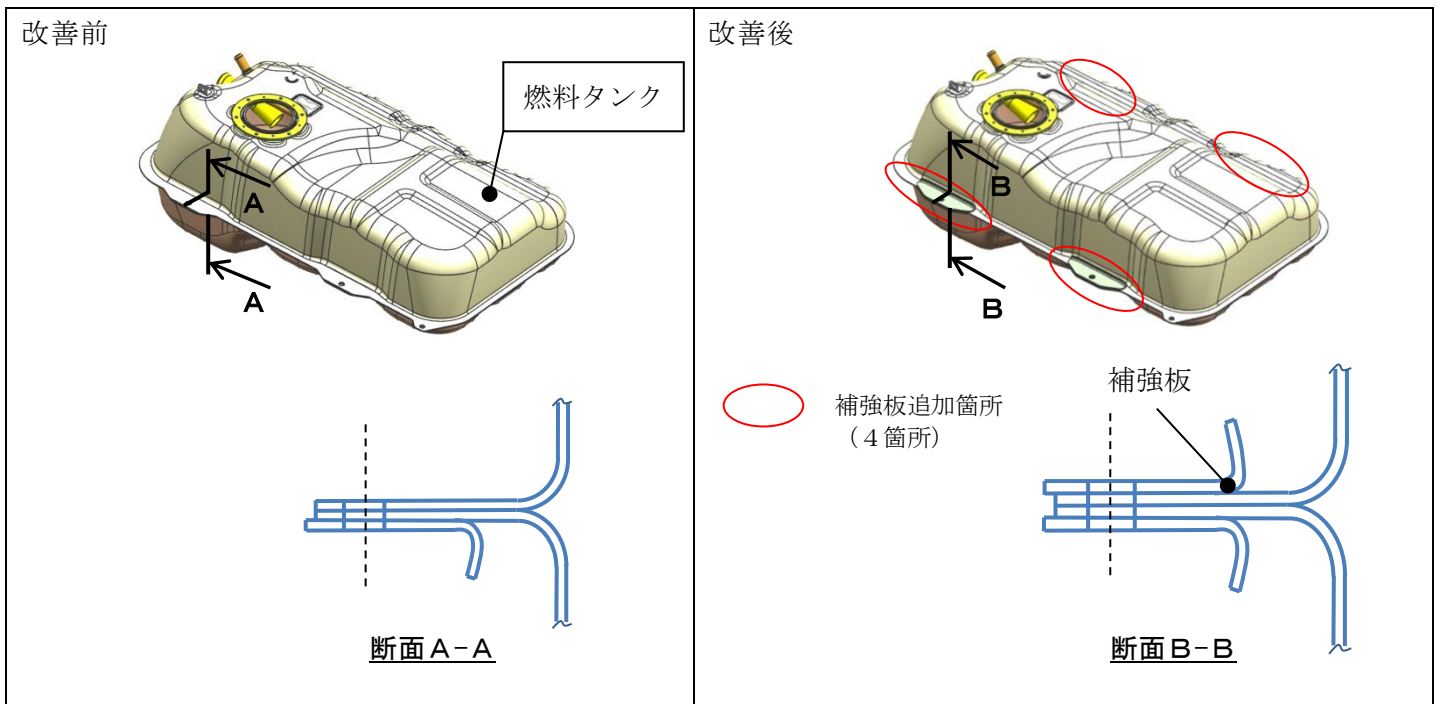

### 改善の内容

全車両、燃料タンクを対策品に交換する。

識別：ID プレートに桃色のシールを貼付する。

注：  は、交換部品を示す。