

③改善箇所説明図

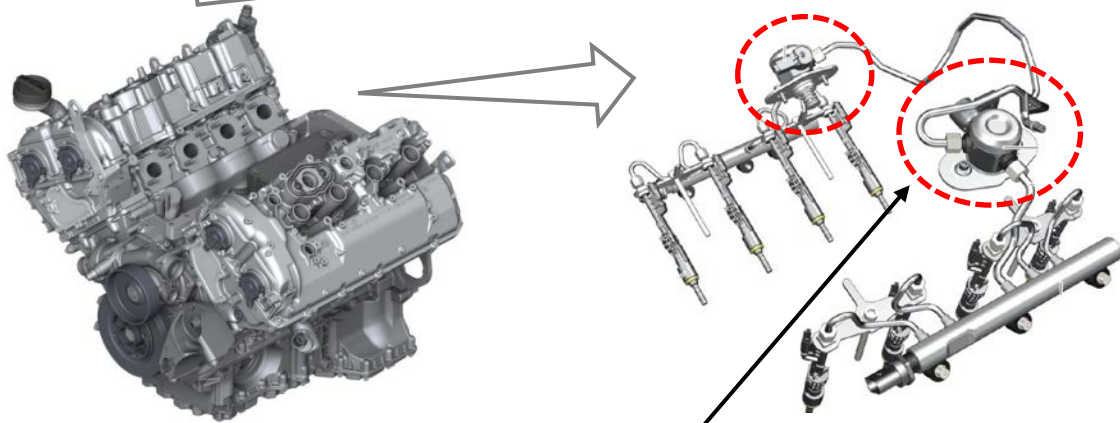

基準不適合発生箇所

左右燃料高圧ポンプ

不具合の内容

燃料高圧ポンプとフランジを固定するボルトの締め付けトルクが不足しているため、当該ポンプが確実に取り付けられていないものがある。そのため、走行振動によりボルトが緩み、燃料が漏れるとともに燃料の圧力が低下し、最悪の場合、走行中にエンストするおそれがある。

改善の内容

全車両、燃料高圧ポンプを新品に交換し、正しい締め付けトルクで取り付ける。

識別：左フロントドア ロアヒンジ取り付けボルト（下側）の頭に白ペンを塗布する。

注) は、交換する部品を示す。