

改善箇所説明図

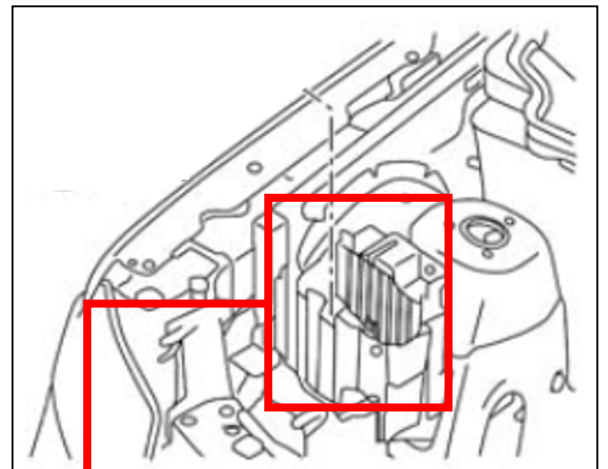

エンジンルーム



パワートレインコントロールモジュール

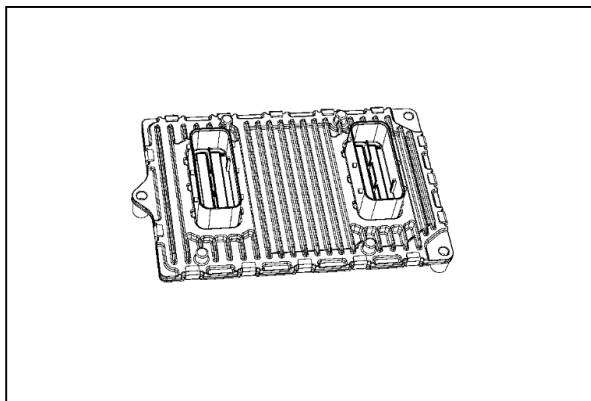

基準不適合発生箇所

パワートレインコントロールモジュールの制御プログラムが不適切なため、オートクルーズ作動時にモジュールの通信配線に障害が生じた場合、オートクルーズが解除不能となることがある。そのため、意図せずに車両が加速するおそれがある。

改善の内容

全車両、パワートレインコントロールモジュールの制御プログラムを対策プログラムに書き換える。

識別 : データリンクコネクタ下部に黄色ペイントを塗布する