

# 改善箇所説明図

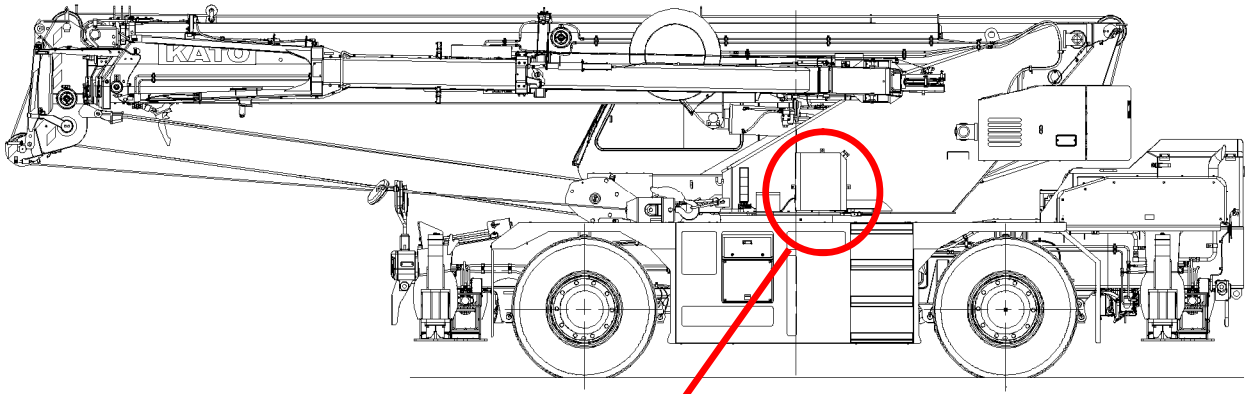

代表型式：カトウ UDS-KRC011

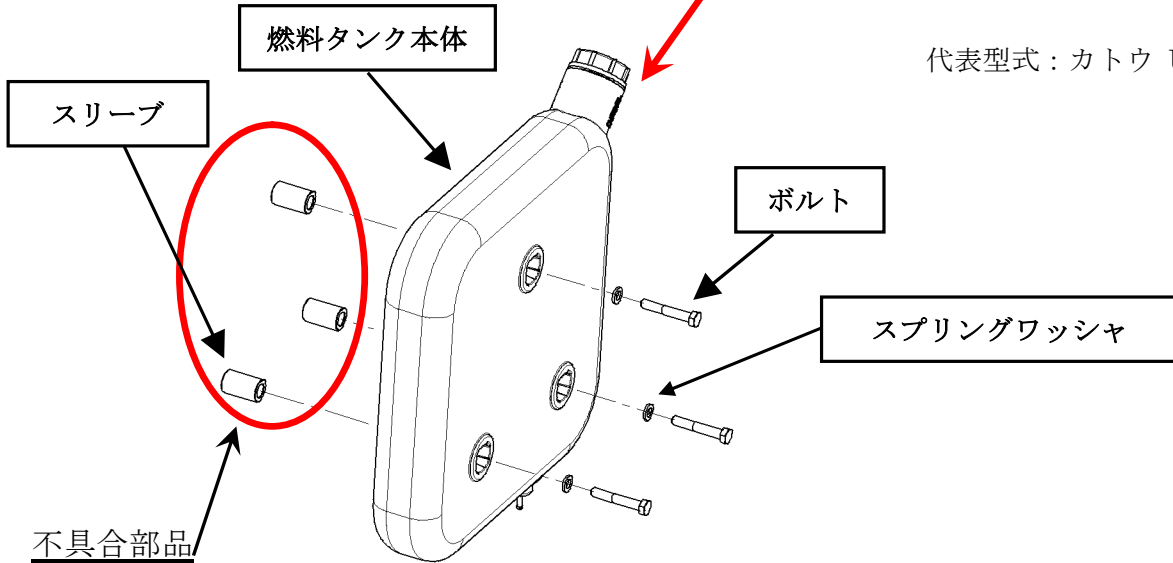

ホイール・クレーンの運転室暖房用の燃料タンクにおいて、当該タンクを取り付けるためのスリーブ形状が不適切なため、ストッパーとタンク本体が接触して、燃料タンク固定部に応力が集中することがある。そのため、そのままの状態で使用を続けると、走行時の振動等により亀裂が生じ、燃料が漏れることがある。

## 改善の内容

当該燃料タンクの固定用スリーブを対策品に交換し燃料タンク本体も新品に交換する。

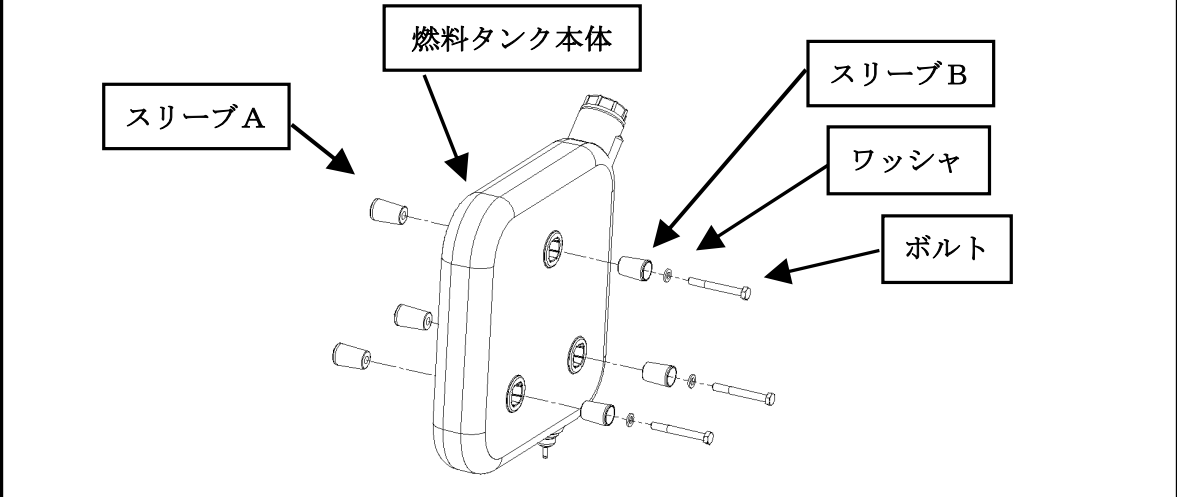

注：□ は、追加・交換部品を示します。