

改善箇所説明図

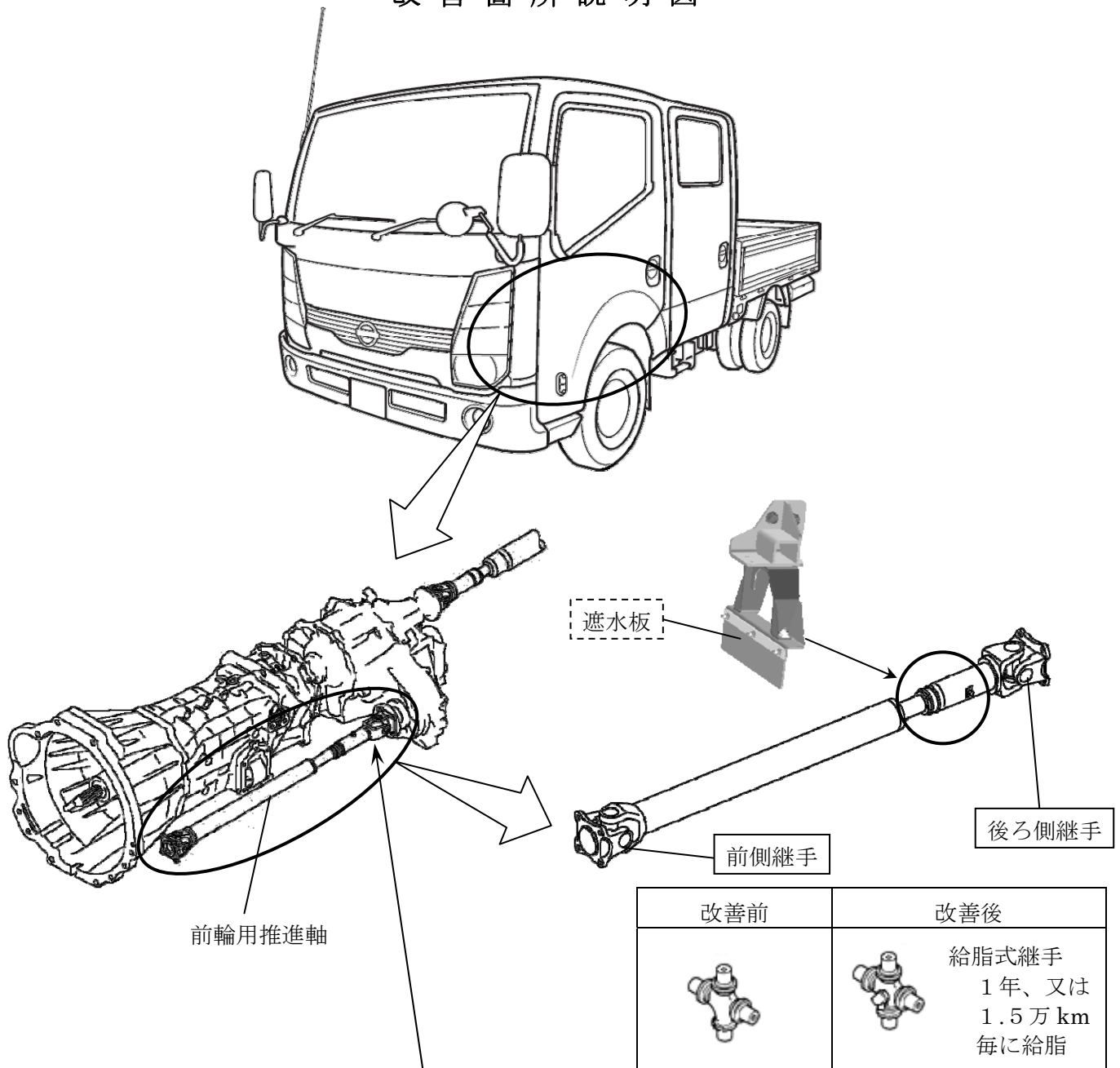

基準不適合発生箇所

全輪駆動車の前輪用推進軸において、後ろ側継手部の遮水性能が不適切なため、走行中に巻き上げた水が当該継手部にかかって内部に侵入し、潤滑不良となることがある。そのため、そのまま使用を続けると、異音や振動が発生し、最悪の場合、当該継手が破損して前輪への動力伝達ができなくなり、走行が困難となるおそれがある。

改善の内容

全車両、後ろ側継手部に遮水板を追加するとともに、前後の継手を対策品と交換する。また、対策品の継手の整備方法を通知する。

識別：銀色のシールをモデルナンバープレートに貼り付ける。

注： は交換部品を示す。 は追加部品を示す