

平成20年7月
国土交通省航空局

横田空域の一部削減に伴う羽田空港出発経路の設定について

1. 本年9月に横田空域の一部が返還されることに伴い、羽田空港からの西方面への出発経路について、別紙のとおり設定する。

2. 経路短縮効果

行先・方面	経路短縮効果
北陸方面	約－10NM（約3分）
福岡・広島・山陰・ソウル方面	約－16NM（約4分）
九州北部（福岡を除く）・四国北部・神戸・山陽（広島を除く）・上海方面	約－17NM（約5分）
大阪・関西	約－6NM（約2分）
沖縄・九州南部・四国南部方面	約－6NM（約2分）

全体平均：約3分の短縮

3. スケジュール

本年9月25日より実施

4. その他

上記の経路は再拡張までのものであり、再拡張後の経路については、関東空域の再編を踏まえ、到着経路を含めて引き続き検討する。

〔北風時〕

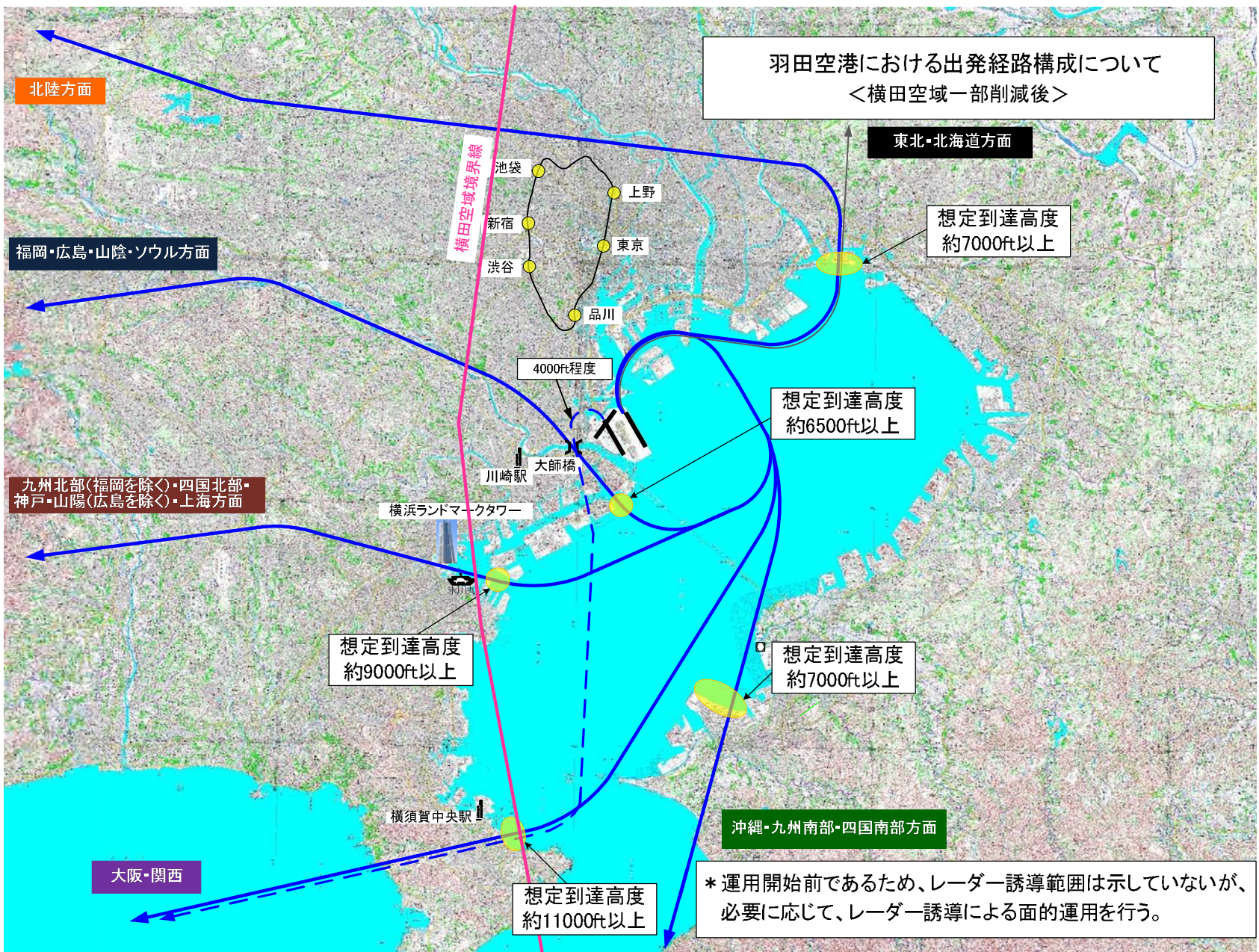
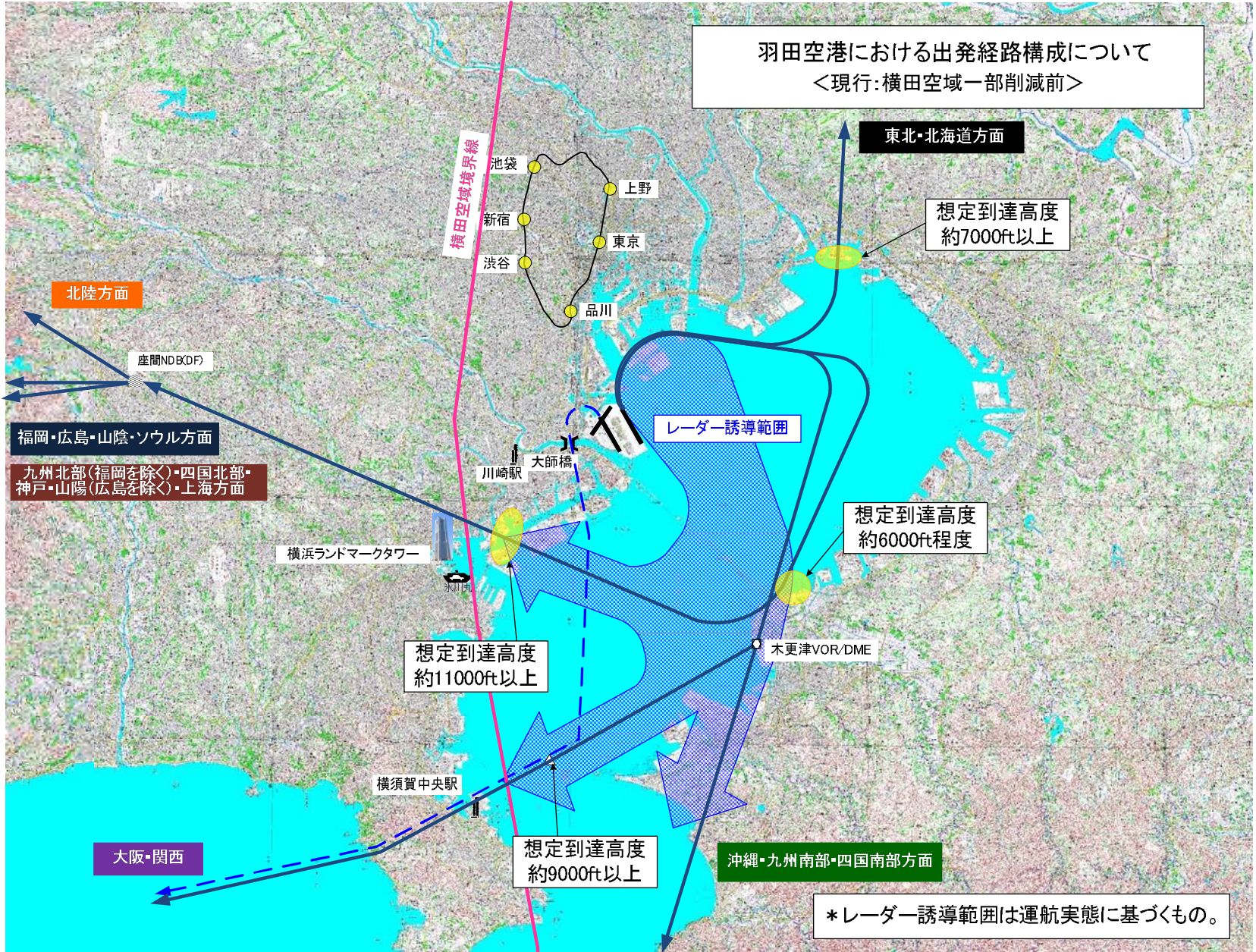

〔南風時〕

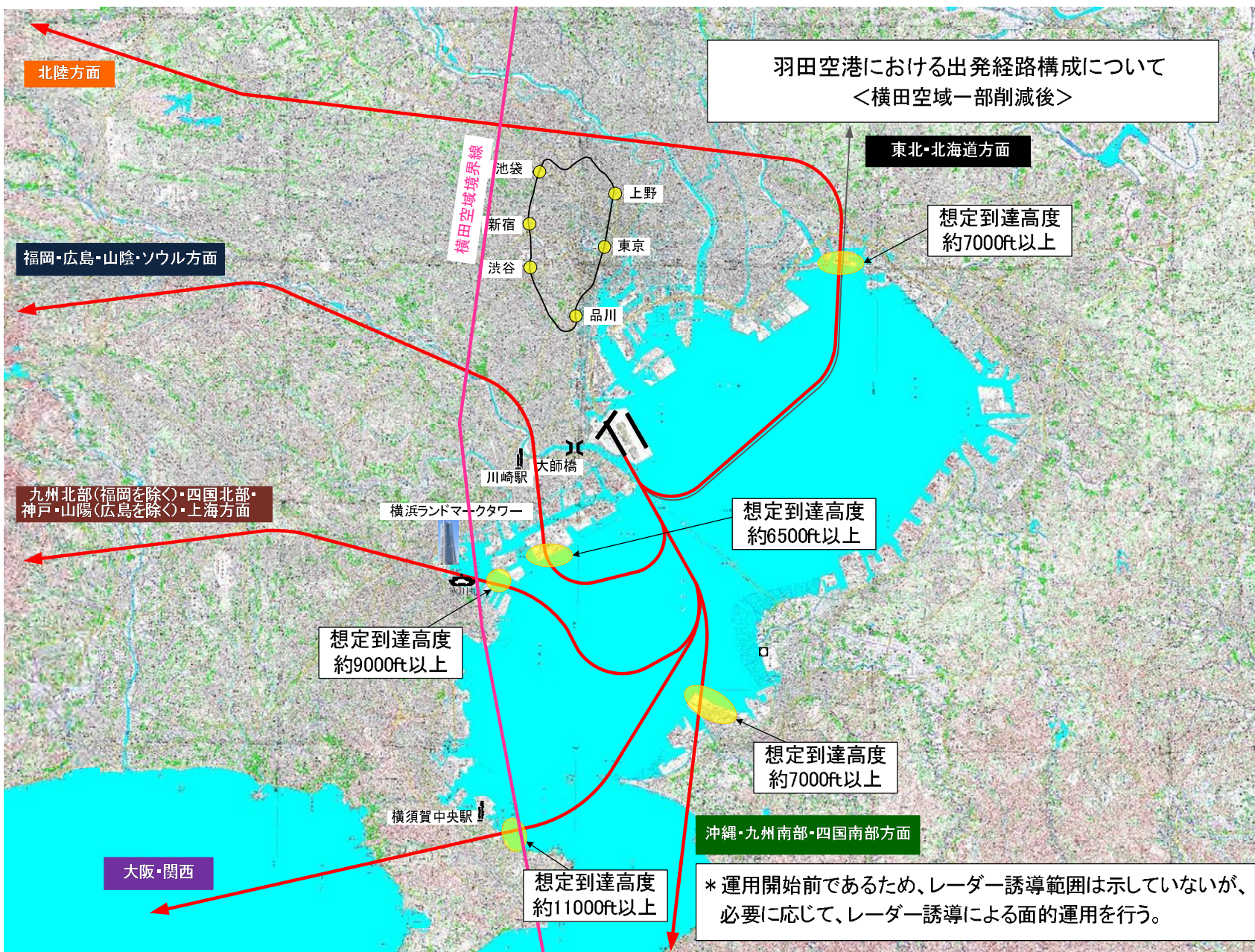
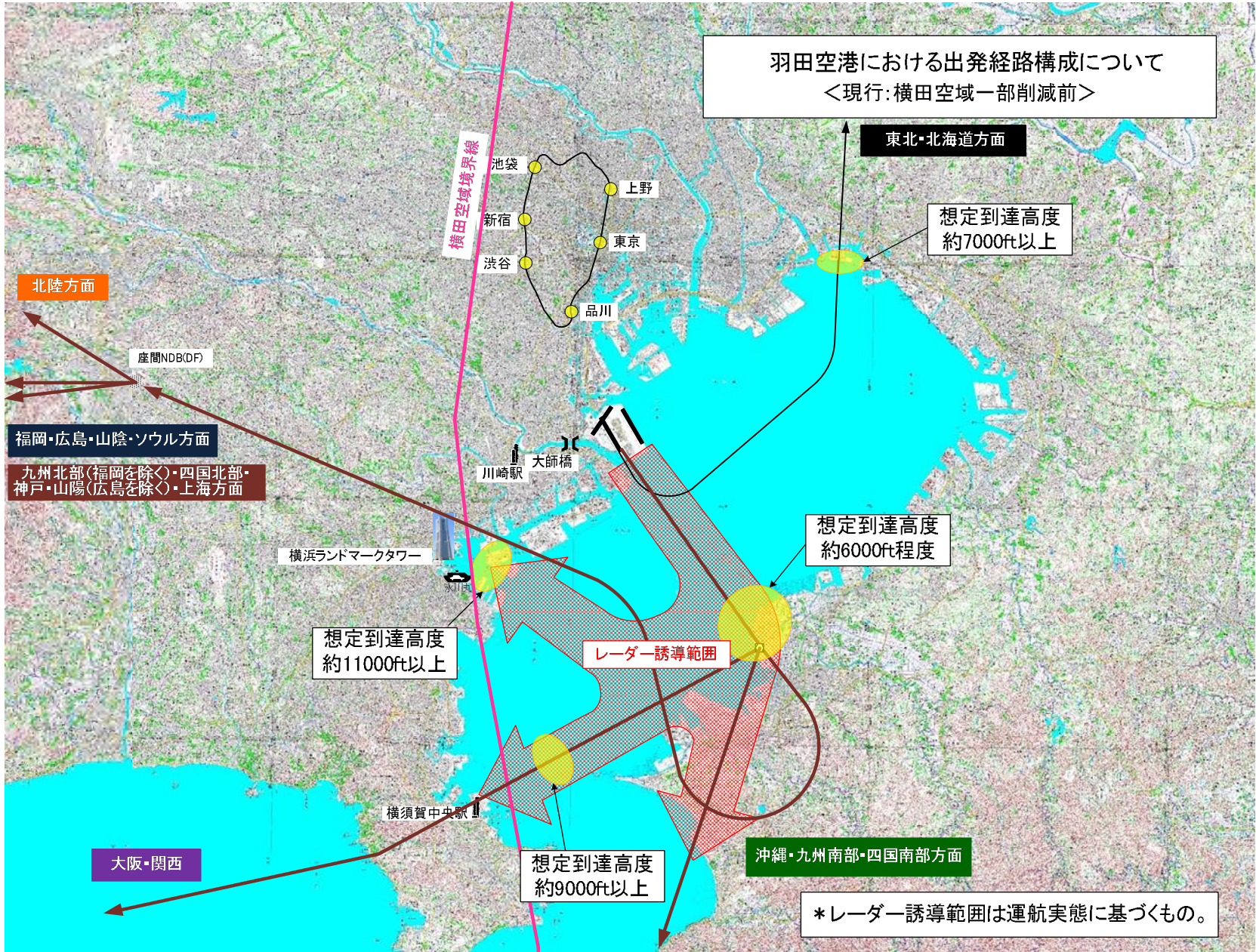

現行空域

削減後空域

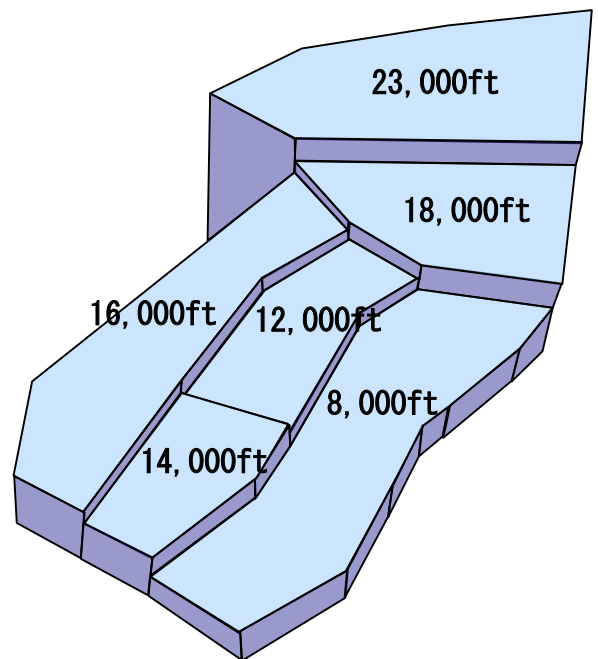
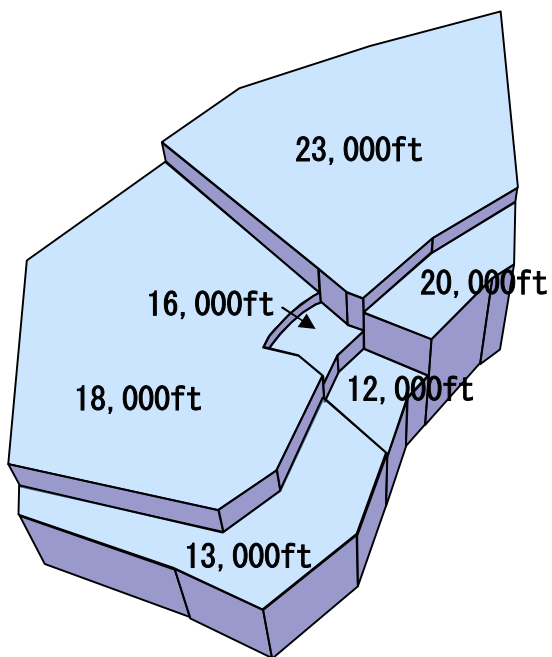
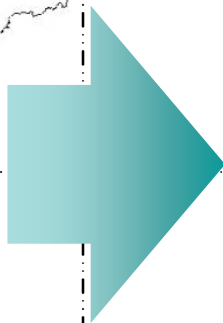
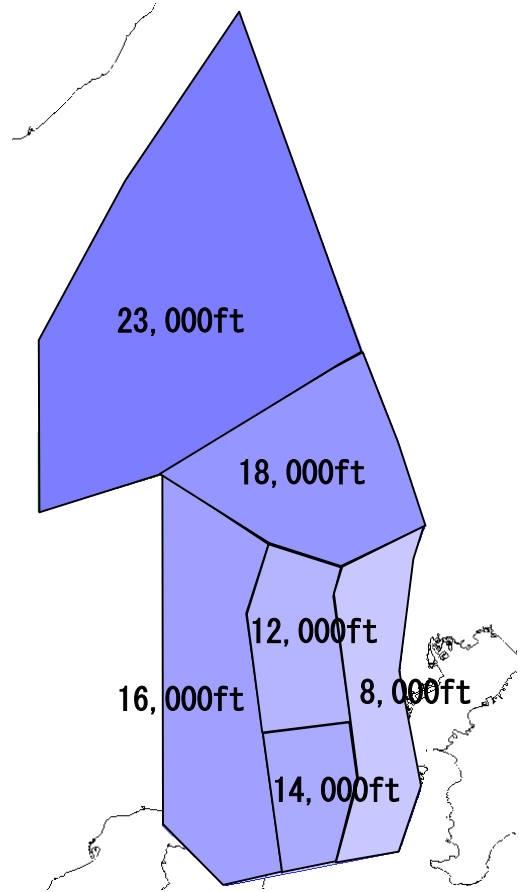
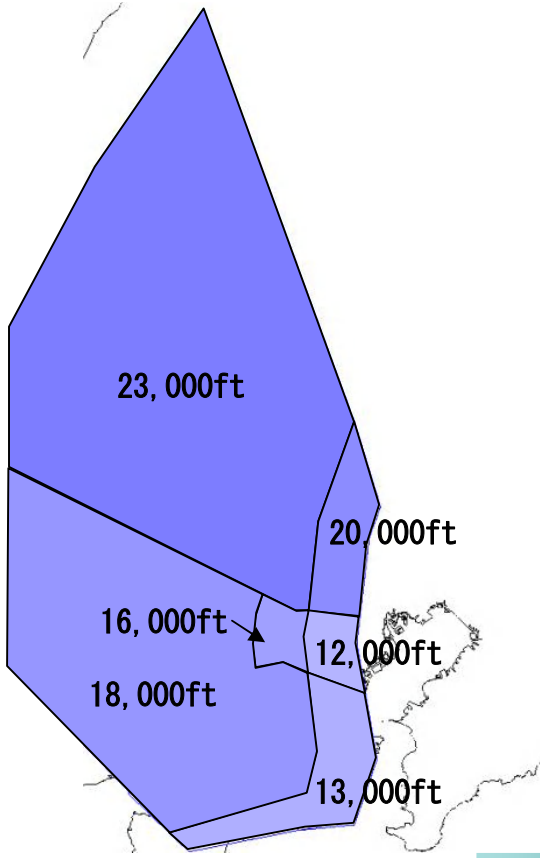

※1,000ft ≒ 305m